

Patternliste AQ/C-Turnier Cunersdorf 05.05. – 07.05.2023

Western Riding

LK 1/2 AB sen	#12
LK 1/2 AB jnr	#14
LK 3	#14
Q LK 1/2 sen	#3
Q LK 1/2 jnr	#8
Q LK 1/2 B	#3

Superhorse

LK 1/2	#4
Q LK 1/2 AB	#1

Reining

LK1/2 AB jnr/sen	#6
LK 3	#8
LK 4	#14
Q LK 1/2 jnr	#13
Q LK 1/2 sen	#9

Youngstars

Reining	#6
Challenge	#1

Jungpferde

Basis 4-jährig	#3
Basis 5-jährig	#4
Trail 4-jährig	#1
Trail 5-jährig	#2
Ranch Riding 4-j	#1
Ranch Riding 5-j	#2
Reining 4/5-j.	#1

Trail, Ranch Riding, SSH und WHS siehe Anhänge

Western Riding Pattern 3

Western Riding

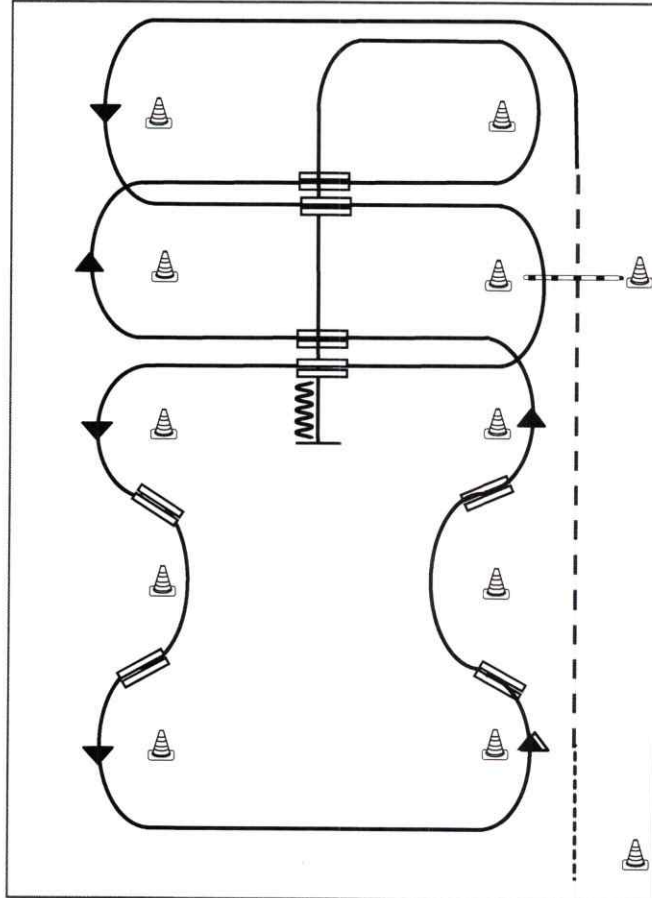

- 1) Schritt vom Start-Pylon zum ersten Marker, Übergang zum Trab, Trab über die Stange
- 2) Übergang zum Linksgalopp, Galopp an der kurzen Seite
- 3) 1. Galoppwechsel mit Seitenwechsel
- 4) Galopp über die Stange
- 5) 2. Galoppwechsel mit Seitenwechsel
- 6) 1. Galoppwechsel auf der Linie
- 7) 2. Galoppwechsel auf der Linie
- 8) 3. Galoppwechsel auf der Linie
- 9) 4. Galoppwechsel auf der Linie
- 10) 3. Galoppwechsel mit Seitenwechsel.
- 11) 4. Galoppwechsel mit Seitenwechsel
- 12) Mitte der kurzen Seite abwenden, Stop auf Höhe des Mittelmarkers, Rückwärtsrichten

Legende:	
Schritt
Trab	- . - .
Galopp	— — —
Wechselzone	▬▬▬
Rückwärts	〰〰〰

Western Riding Pattern 8 (für Junior-Pferde)

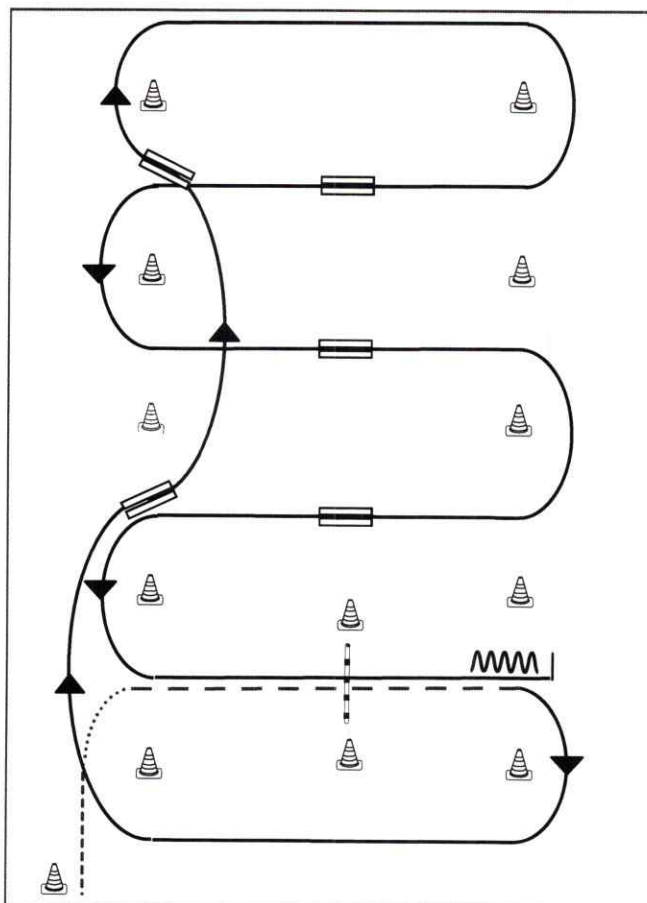

Western Riding

- 1) Schritt vom Start-Pylon, Übergang zum Trab zwischen den Markern, Trab über die Stange
- 2) Übergang zum Rechtsgalopp zwischen den Markern, Galopp an der kurzen Seite
- 3) 1. Galoppwechsel auf der Linie
- 4) 2. Galoppwechsel auf der Linie
- 5) 1. Galoppwechsel mit Seitenwechsel
- 6) 2. Galoppwechsel mit Seitenwechsel
- 7) 3. Galoppwechsel mit Seitenwechsel
- 8) Galopp über die Stange
- 9) Stop zwischen den Markern, Rückwärtsrichten

Legende:	
Schritt
Trab	- - - -
Galopp	- · - ·
Wechselzone	
Rückwärts	∩∩∩

Western Riding Pattern 12

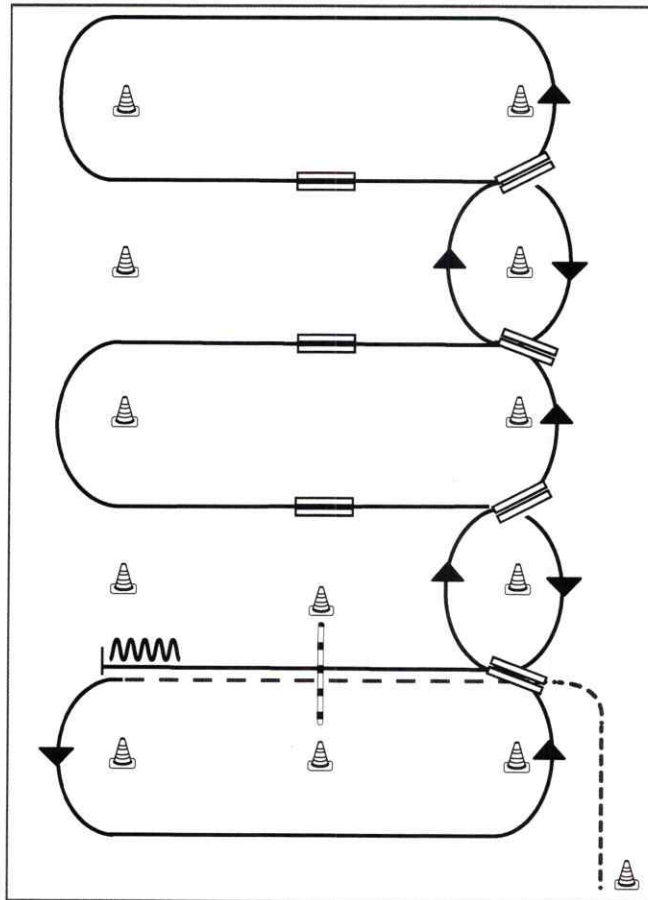

Western Riding

- 1) Schritt vom Start-Pylon, Übergang zum Trab zwischen den Markern, Trab über die Stange
- 2) Übergang zum Linksgalopp zwischen den Markern, Galopp an der kurzen Seite
- 3) 1. Galoppwechsel auf der Linie
- 4) 2. Galoppwechsel auf der Linie
- 5) 3. Galoppwechsel auf der Linie
- 6) 4. Galoppwechsel auf der Linie
- 7) 1. Galoppwechsel mit Seitenwechsel
- 8) 2. Galoppwechsel mit Seitenwechsel
- 9) 3. Galoppwechsel mit Seitenwechsel
- 10) Galopp über die Stange
- 11) Stop zwischen den Markern, Rückwärtsrichten

Legende:	
Schritt
Trab	- - - -
Galopp	— — — —
Wechselzone	▬▬▬▬
Rückwärts	~~~~~

Western Riding Pattern 14 (für Junior-Pferde)

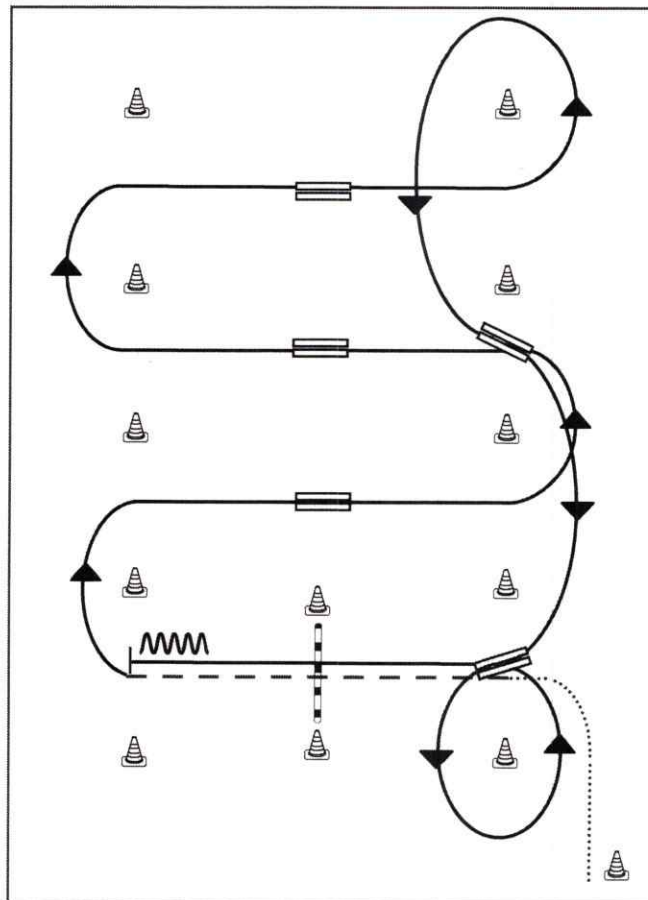

Western Riding

- 1) Schritt vom Start-Pylon, Übergang zum Trab zwischen den Markern, Trab über die Stange
- 2) Übergang zum Rechtsgalopp zwischen den Markern
- 3) 1. Galoppwechsel mit Seitenwechsel
- 4) 2. Galoppwechsel mit Seitenwechsel
- 5) 3. Galoppwechsel mit Seitenwechsel
- 6) Volte, 1. Galoppwechsel auf der Linie
- 7) 2. Galoppwechsel auf der Linie, Volte
- 8) Galopp über die Stange
- 9) Stop zwischen den Markern, Rückwärtsrichten

Legende:	
Schritt
Trab	- - - -
Galopp	— — — —
Wechselzone	▬▬▬▬
Rückwärts	〰〰〰〰

Superhorse Pattern 1 (empfohlen für Hallen oder Plätze ab 20x40m)

Superhorse

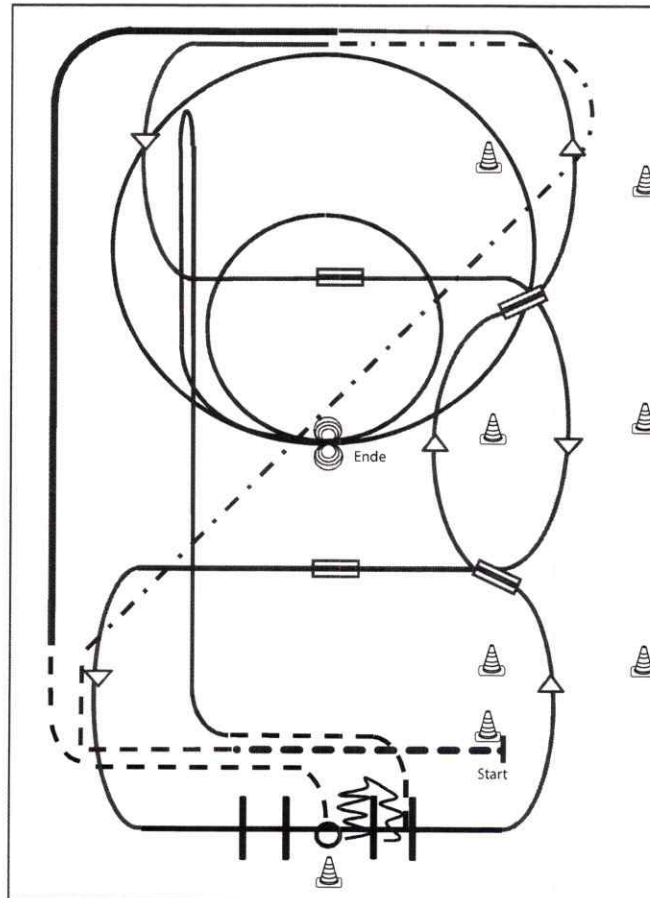

- 1) Extended Walk (RR)
- 2) Trot, Extended Trot (RR)
- 3) Galoppwechsel mit Seitenwechsel (WR)
- 4) Galoppwechsel mit Seitenwechsel (WR)
- 5) Lope over Linksgalopp (TH)
- 6) 2 Galoppwechsel auf der Linie (WR)
- 7) Extended Lope (RR)
- 8) Jog, Jog in, 360° Turn either way (TH)
- 9) Back up, Jog out (TH)
- 10) Rechtsgalopp, Run Down entlang der langen Seite, Sliding Stop mind. 6,00 m von der Bande entfernt hinter dem Mittelmarker, Rollback links, kein Verharren (RN)
- 11) 2 Zirkel Galopp (**links**), 1. groß und schnell, **2. klein** und langsam, Stop bei X (RN)
- 12) 4 Spins **links**, 4 Spins **rechts** (RN)

Legende:	
Schritt
Trab	- - - - -
Galopp	—————
Wechselzone	—————
Rückwärts	~~~~~

Superhorse Pattern 4 (empfohlen für Hallen oder Plätze ab 30x60m)

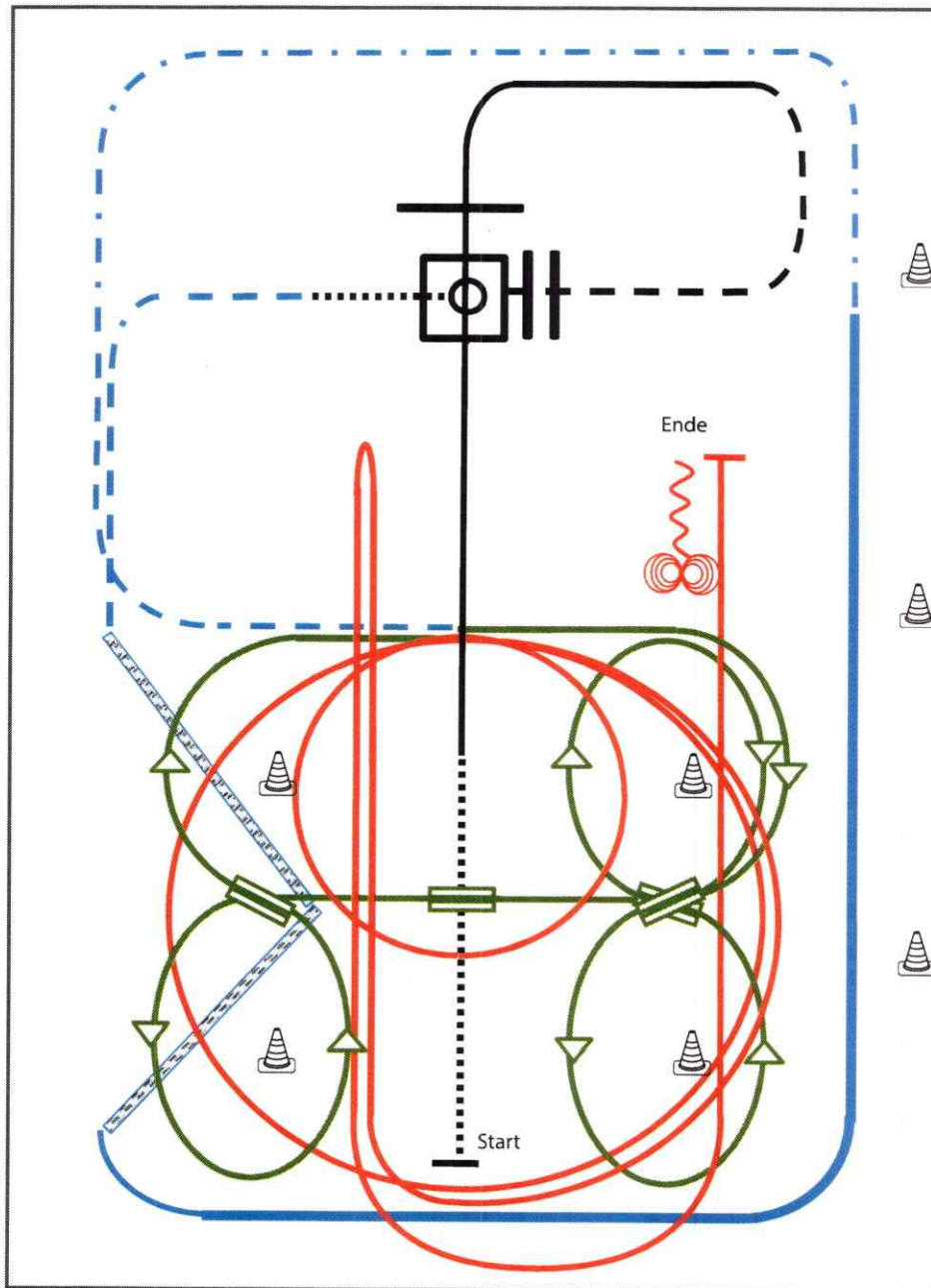

- 1) Walk, Lope, Lope over (TH)
- 2) Jog over, Jog in (TH)
- 3) 360° Turn either way, Walk out (TH)
- 4) Trot, Two-Track **links** und **rechts** (RR)
- 5) Lope, Extended Lope (RR)
- 6) Extended Trot, Trot (RR)
- 7) 2 Galoppwechsel auf der Linie (WR)
- 8) Galoppwechsel mit Seitenwechsel (WR)
- 9) Galoppwechsel auf der Linie (WR)
- 10) 2 Zirkel Galopp (**rechts**), 1. **klein** und langsam, 2. groß und schnell (RN)
- 11) Galopp (**rechts**) auf dem Zirkel, der nicht geschlossen wird, Run Down entlang der langen Seite, Sliding Stop mind. 6,00 m von der Bande entfernt hinter dem **Mittelmarker**, Rollback **links**, kein Verharren
- 12) Galopp (**links**) auf dem Zirkel, der nicht geschlossen wird, Run Down entlang der langen Seite, Sliding Stop mind. 6,00 m von der Bande entfernt hinter dem **Mittelmarker**, Rückwärtsrichten mind. 3,00 m, Verharren (RN)
- 13) 4 Spins **links**, 4 Spins **rechts** (RN)

Legende:	
Schritt
Trab	— — — —
Galopp	— — — —
Wechselzone	— — — —
Rückwärts	~~~~~

Reining Pattern 6

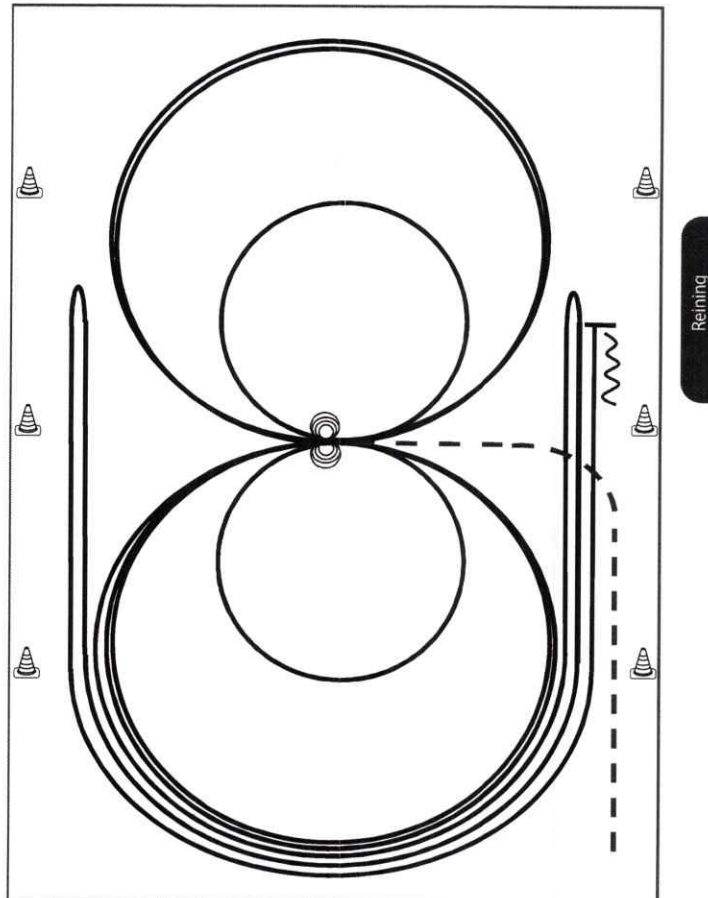

Im Trab zur Mitte der Bahn. Beginn der Aufgabe aus dem Schritt oder aus dem Stand.

- 1) 4 Spins **rechts**, Verharren
 - 2) 4 Spins **links**, Verharren
 - 3) 3 Zirkel Galopp (**links**), 1. + 2. groß und schnell, **3. klein** und langsam, Galoppwechsel bei X
 - 4) 3 Zirkel Galopp (**rechts**), 1. + 2. groß und schnell, **3. klein** und langsam, Galoppwechsel bei X
 - 5) Galopp (**links**) auf dem Zirkel, der nicht geschlossen wird, Run Down entlang der langen Seite, Sliding Stop mind. 6,00 m von der Bande entfernt hinter dem **Mittelmarker**, Rollback **rechts**, kein Verharren
 - 6) Galopp (**rechts**) auf dem Zirkel, der nicht geschlossen wird, Run Down entlang der langen Seite, Sliding Stop mind. 6,00 m von der Bande entfernt hinter dem **Mittelmarker**, Rollback **links**, kein Verharren
 - 7) Galopp (**links**) auf dem Zirkel, der nicht geschlossen wird, Run Down entlang der langen Seite, Sliding Stop mind. 6,00 m von der Bande entfernt hinter dem **Mittelmarker**, Rückwärtsrichten mind. 3,00 m, Verharren
- Der Reiter muss das Kopfstück zur Gebisskontrolle vor dem Richter abnehmen.

Trab	-----
Galopp	—————
Rückwärts	~~~~~

Reining Pattern 8

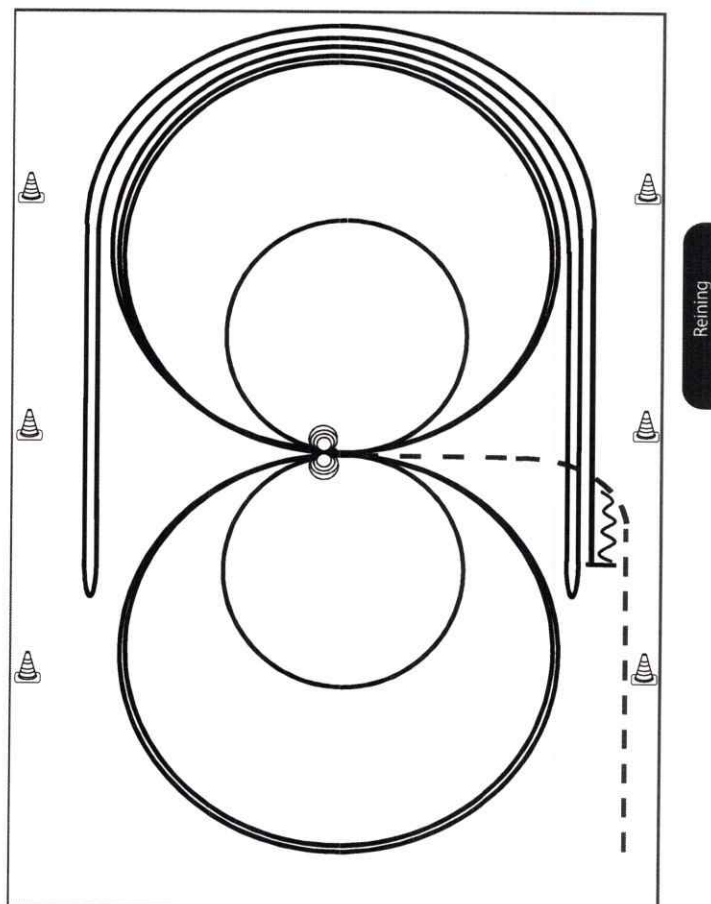

Im Trab zur Mitte der Bahn. Beginn der Aufgabe aus dem Schritt oder aus dem Stand.

- 1) 4 Spins **links**, Verharren
- 2) 4 Spins **rechts**, Verharren
- 3) 3 Zirkel Galopp (**rechts**), 1. groß und schnell, 2. **klein** und langsam, 3. groß und schnell, Galoppwechsel bei X
- 4) 3 Zirkel Galopp (**links**), 1. groß und schnell, 2. **klein** und langsam, 3. groß und schnell, Galoppwechsel bei X
- 5) Galopp (**rechts**) auf dem Zirkel, der nicht geschlossen wird, Run Down entlang der langen Seite, Sliding Stop mind. 6,00 m von der Bande entfernt hinter dem **Mittelmarker**, Rollback **links**, kein Verharren
- 6) Galopp (**links**) auf dem Zirkel, der nicht geschlossen wird, Run Down entlang der langen Seite, Sliding Stop mind. 6,00 m von der Bande entfernt hinter dem **Mittelmarker**, Rollback **rechts**, kein Verharren
- 7) Galopp (**rechts**) auf dem Zirkel, der nicht geschlossen wird, Run Down entlang der langen Seite, Sliding Stop mind. 6,00 m von der Bande entfernt hinter dem **Mittelmarker**, Rückwärtsrichten mind. 3,00 m, Verharren

Der Reiter muss das Kopfstück zur Gebisskontrolle vor dem Richter abnehmen.

Trab	----
Galopp	=====
Rückwärts	~~~~~

Reining Pattern 9

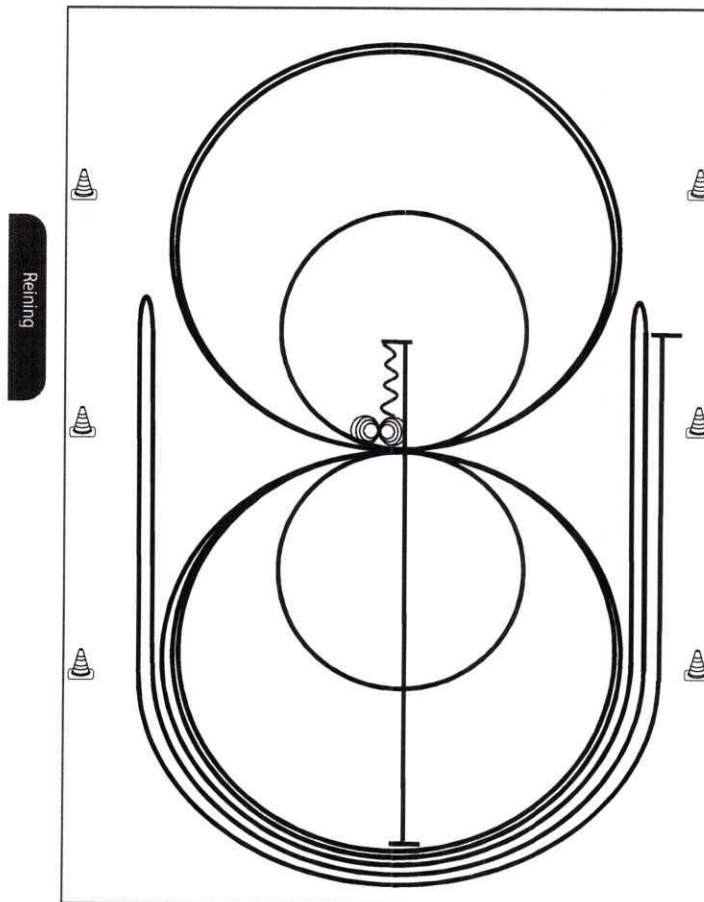

- 1) Run Down auf der Mittellinie, Sliding Stop hinter dem **Mittelmarker**, Rückwärtsrichten bis zur Mitte der Bahn oder mind. 3,00 m, Verharren
- 2) 4 Spins **rechts**, Verharren
- 3) 4¼ Spins **links**, Verharren
- 4) 3 Zirkel Galopp (**links**), 1. **klein** und langsam, 2. + 3. groß und schnell, Galoppwechsel bei X
- 5) 3 Zirkel Galopp (**rechts**), 1. **klein** und langsam, 2. + 3. groß und schnell, Galoppwechsel bei X
- 6) Galopp (**links**) auf dem Zirkel, der nicht geschlossen wird, Run Down entlang der langen Seite, Sliding Stop mind. 6,00 m von der Bande entfernt hinter dem **Mittelmarker**, Rollback rechts, kein Verharren
- 7) Galopp (**rechts**) auf dem Zirkel, der nicht geschlossen wird, Run Down entlang der langen Seite, Sliding Stop mind. 6,00 m von der Bande entfernt hinter dem **Mittelmarker**, Rollback links, kein Verharren
- 8) Galopp (**links**) auf dem Zirkel, der nicht geschlossen wird, Run Down entlang der langen Seite, Sliding Stop mind. 6,00 m von der Bande entfernt hinter dem **Mittelmarker**, Verharren

Der Reiter muss das Kopfstück zur Gebisskontrolle vor dem Richter abnehmen.

Reining Pattern 13

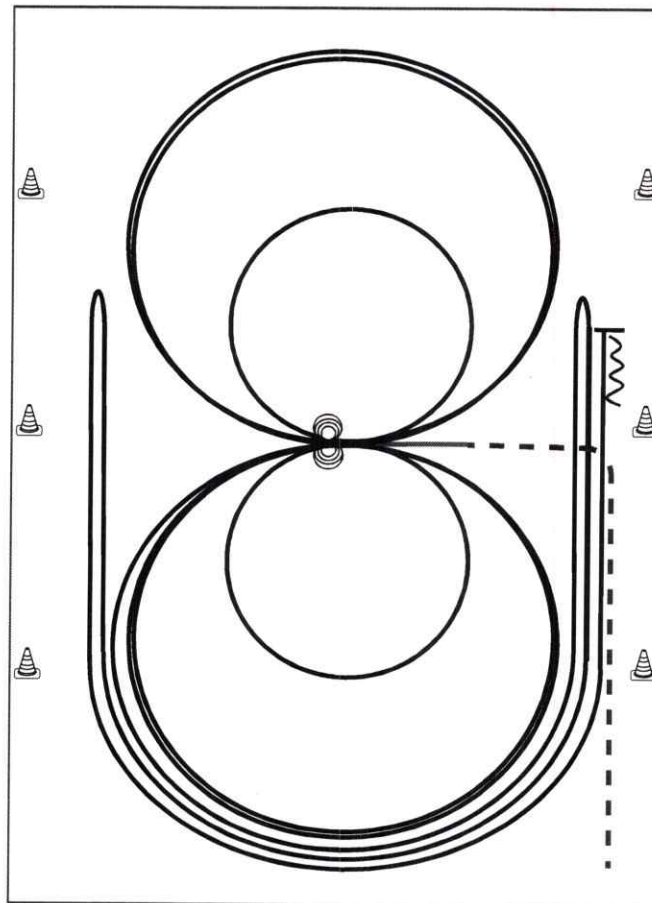

Im Trab zur Mitte der Bahn. Beginn der Aufgabe aus dem Schritt oder aus dem Stand.

- 1) 2 Zirkel Galopp (**links**), 1. groß und schnell, 2. **klein** und langsam, Stop bei X
- 2) 4 Spins **links**, Verharren
- 3) 2 Zirkel Galopp (**rechts**), 1. groß und schnell, 2. **klein** und langsam, Stop bei X
- 4) 4 Spins **rechts**, Verharren
- 5) 1 Zirkel Galopp (**links**) groß und schnell, Galoppwechsel bei X, 1 Zirkel Galopp (**rechts**) groß und schnell, Galoppwechsel bei X (figure 8)
- 6) Galopp (**links**) auf dem Zirkel, der nicht geschlossen wird, Run Down entlang der langen Seite, Sliding Stop mind. 6,00 m von der Bande entfernt hinter dem **Mittelmarker**, Rollback **rechts**, kein Verharren
- 7) Galopp (**rechts**) auf dem Zirkel, der nicht geschlossen wird, Run Down entlang der langen Seite, Sliding Stop mind. 6,00 m von der Bande entfernt hinter dem **Mittelmarker**, Rollback **links**, kein Verharren
- 8) Galopp (**links**) auf dem Zirkel, der nicht geschlossen wird, Run Down entlang der langen Seite, Sliding Stop mind. 6,00 m von der Bande entfernt hinter dem **Mittelmarker**, Rückwärtsrichten mind. 3,00 m, Verharren

Der Reiter muss das Kopfstück zur Gebisskontrolle vor dem Richter abnehmen.

Trab	----
Galopp	=====
Rückwärts	~~~~~

Youngstars Challenge Pattern 1 (6j.)

Jungpferde

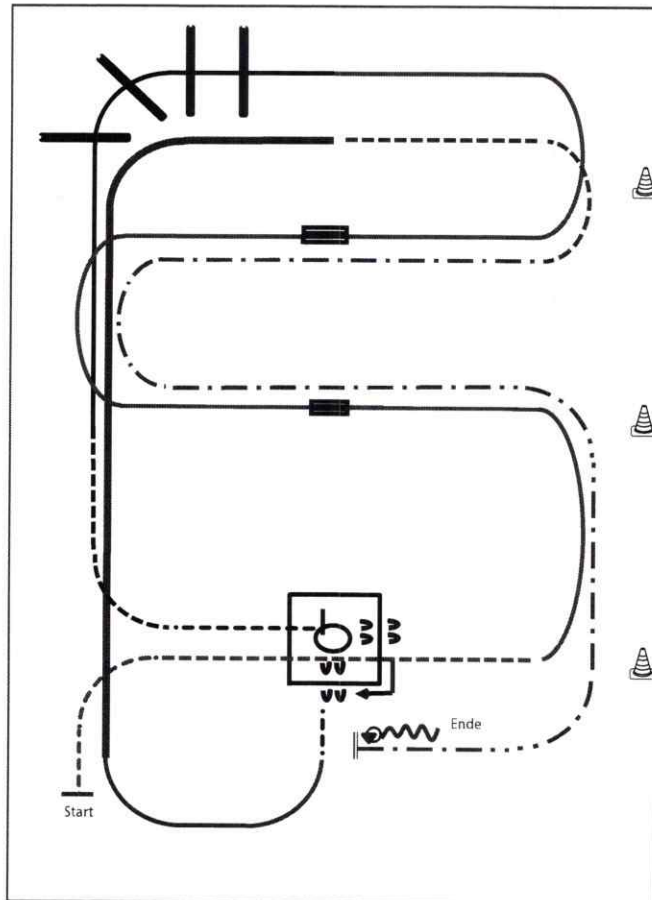

- 1) Walk, Jog, Jog over (WR)
- 2) Linksgalopp, 1. Galoppwechsel mit Seitenwechsel (WR)
- 3) 2. Galoppwechsel mit Seitenwechsel (WR)
- 4) Lope over (TH)
- 5) Jog, Walk, Box 360° (re. oder li.) (TH)
- 6) Sidepass rechts, Walk (TH)
- 7) Lope (rechts), Extended Lope entlang der langen Seite bis zur Mitte der kurzen Seite (RR)
- 8) Trot, Extended Trot bis Mitte der kurzen Seite (RR)
- 9) Stop, Turn 360° (each direction either way first), Back up (RR)

Legende:	
Schritt
Trab	-----
Galopp	—————
Wechselzone	=====
Rückwärts	~~~~~

Verharren, um das Ende der Prüfung anzuzeigen.

Jungferde Basis Pattern 3 (4j.)

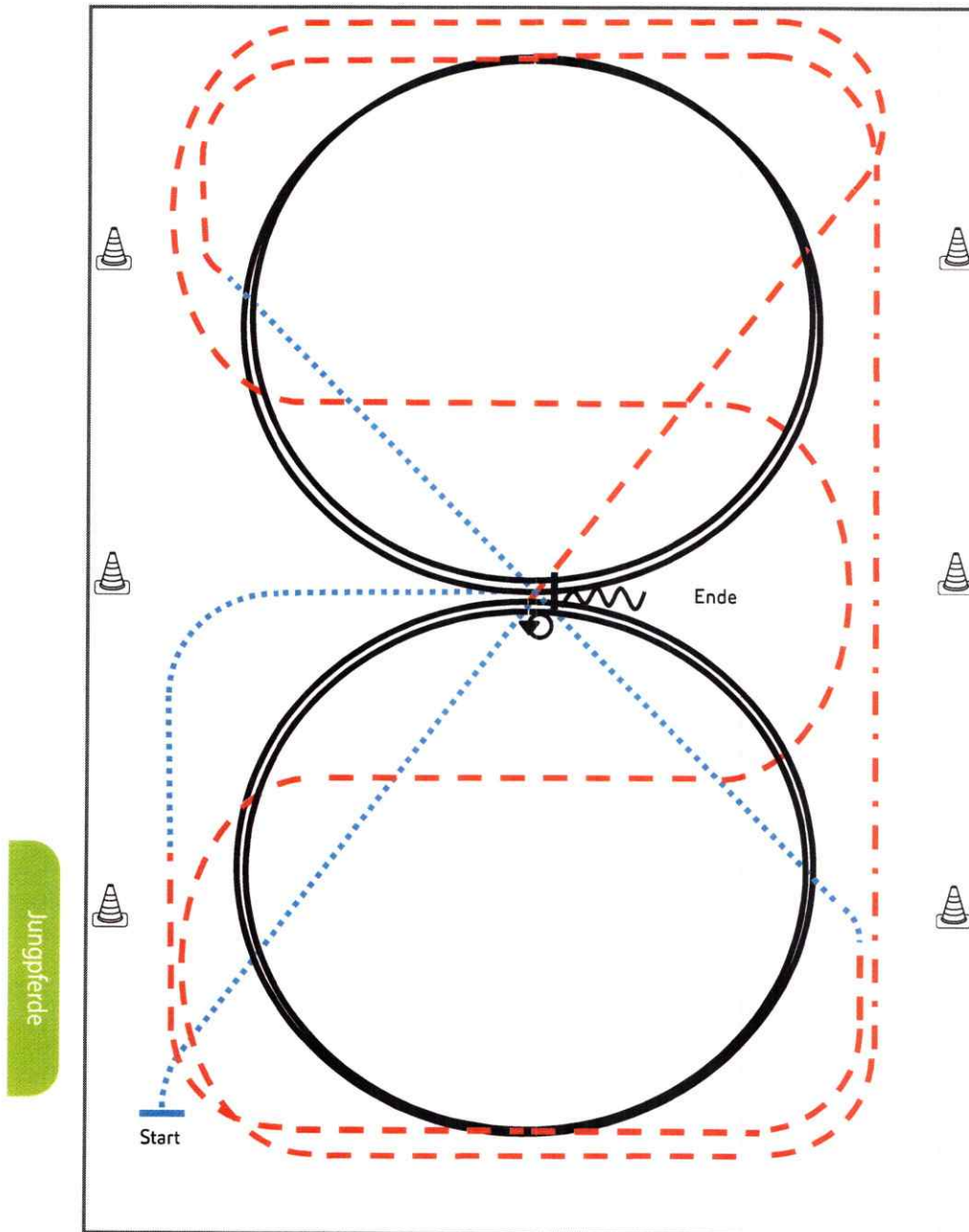

- 1) Schritt durch die ganze Bahn, bei X Trab, Schlangenlinien durch die Bahn drei Bögen
- 2) An der langen Seite Tritte verlängern (Leichttraben erlaubt)
- 3) Mitte der kurzen Seite 2 Zirkel Linksgalopp, Mitte der kurzen Seite Trab
- 4) Im Schritt durch die ganze Bahn wechseln, vor Erreichen des Hufschlags Trab
- 5) Mitte der kurzen Seite 2 Zirkel Rechtsgalopp, Mitte der kurzen Seite Trab
- 6) In Höhe des ersten Markers Schritt, Mitte der langen Seite abwenden, bei X Anhalten, HHW 540° (li. oder re.), eine Pferdelänge Rückwärtsrichten

Legende:	
Schritt
Trab	- - - - -
Galopp	—————
Wechselzone	=====
Rückwärts	~~~~~

Verharren, um das Ende der Prüfung anzuzeigen.

Jungpferde Basis Pattern 4 (5j.)

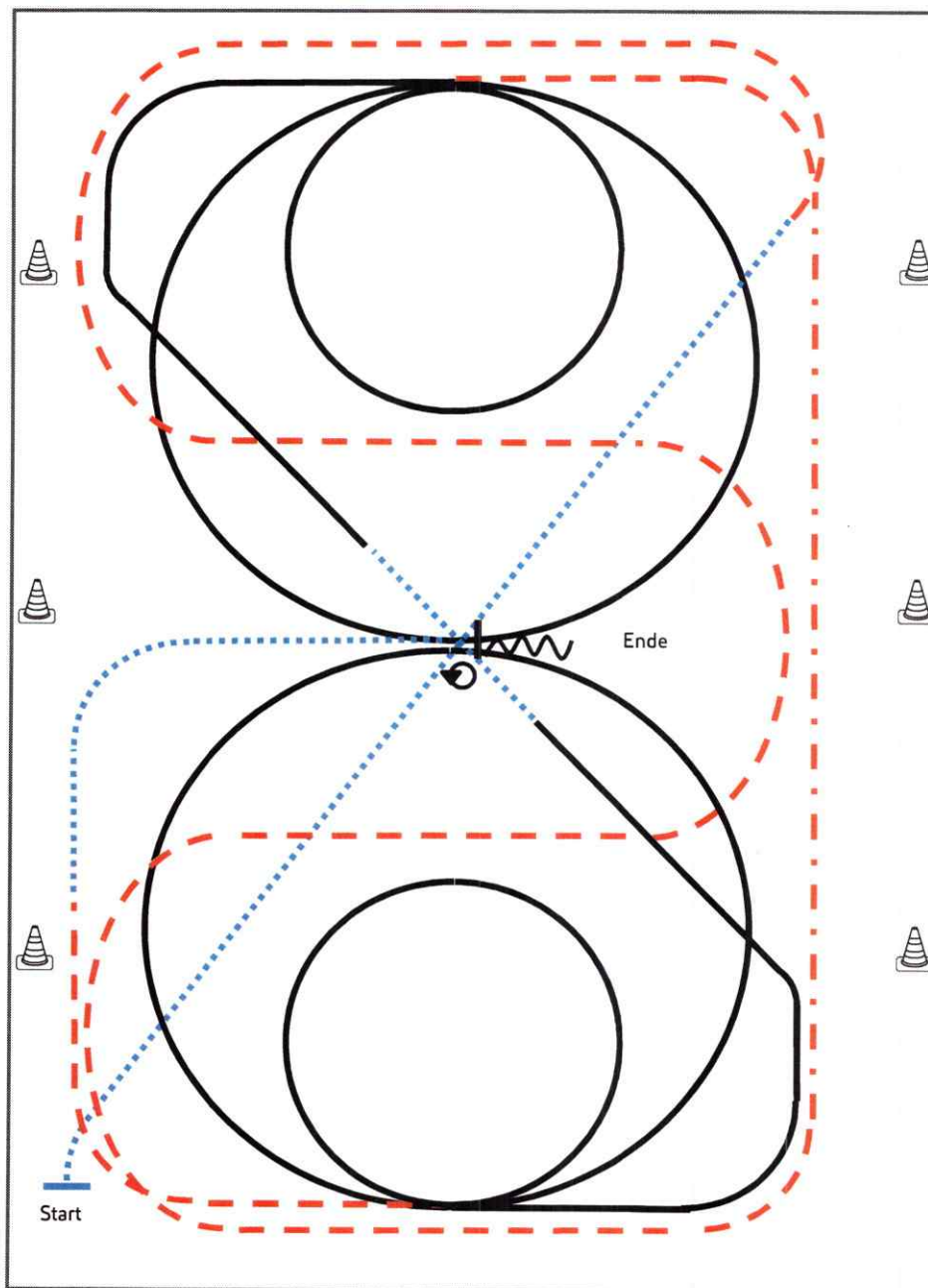

Jungpferde

- 1) Schritt durch die ganze Bahn, vor Erreichen des Hufschlags Trab, Schlangenlinien durch die Bahn drei Bögen
- 2) An der langen Seite Tritte verlängern (Leichttraben erlaubt)
- 3) Mitte der kurzen Seite 2 Zirkel Linksgalopp (1. groß, **2. klein**), ganze Bahn
- 4) Durch die ganze Bahn wechseln, bei X einfacher Galoppwechsel über Schritt (mind. 3 Pferdelängen)
- 5) 2 Zirkel Rechtsgalopp (1. groß, **2. klein**)
- 6) Mitte der kurzen Seite Trab, auf Höhe des 1. Markers Schritt
- 7) Mitte der langen Seite abwenden, bei X Anhalten, HHW 540° (li. oder re.), eine Pferdelänge Rückwärtsrichten

Legende:	
Schritt
Trab	-----
Galopp	=====
Wechselzone	=====
Rückwärts	~~~~~

Verharren, um das Ende der Prüfung anzuzeigen.

Jungferde Trail Pattern 1 (4j.)

Jungferde

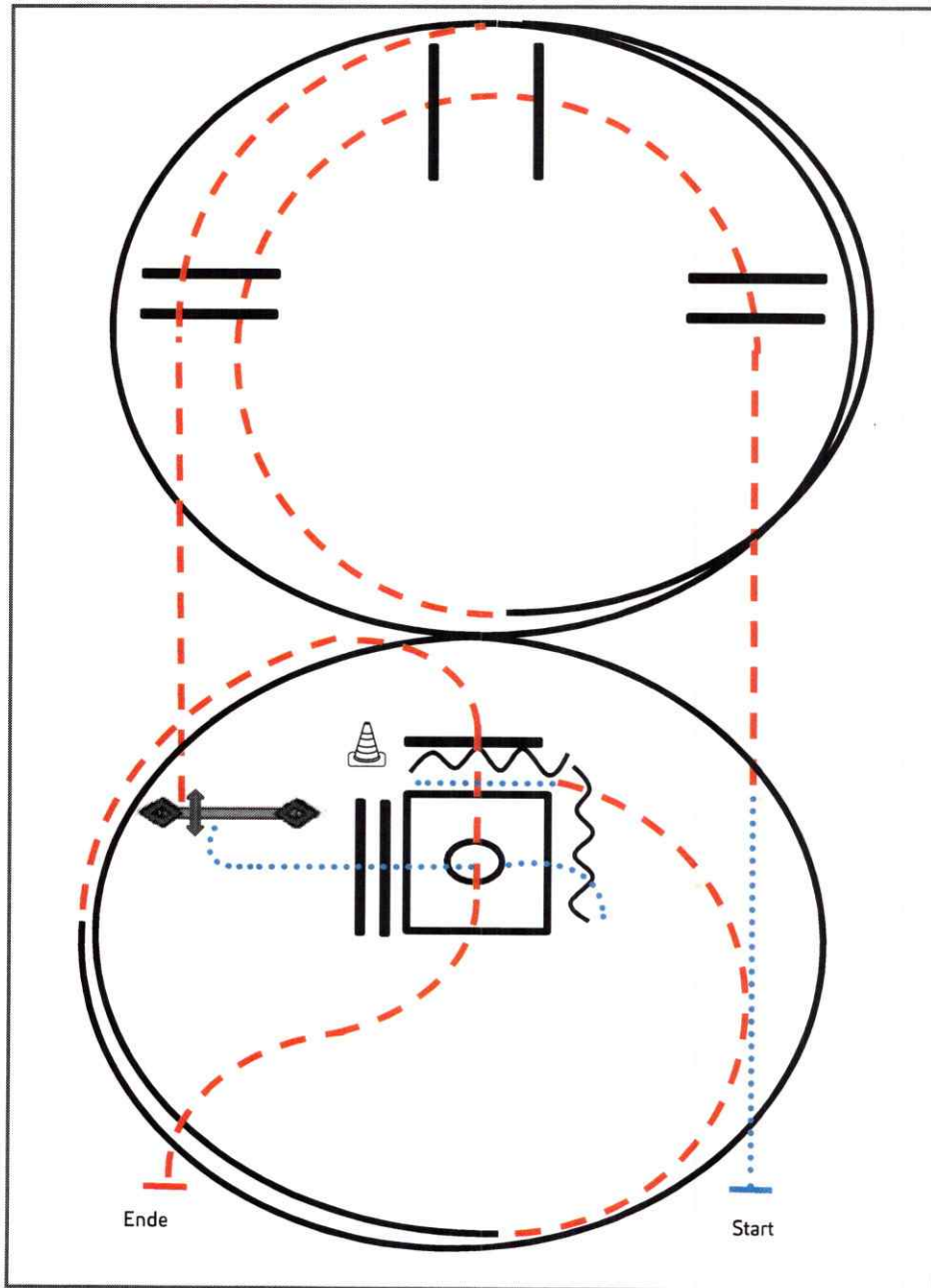

- 1) Schritt, Trab, Trabstangen
(Abstand: 1,00 m/2,00 m/1,00 m)
- 2) Linksgalopp 1½ Zirkel, Trabstangen
- 3) Tor
- 4) Schritt, Schrittstangen (Abstand: 0,60 m),
Box 360° (li. oder re.), Schritt
- 5) Rückwärtsrichten L (Abstand: 1,00 m), Schritt,
Trab ½ Zirkel
- 6) Rechtsgalopp 1¼ Zirkel, Trabstangen, Anhalten

Legende:	
Schritt	
Trab	
Galopp	
Wechselzone	
Rückwärts	

Jungferde Trail Pattern 2 (5j.)

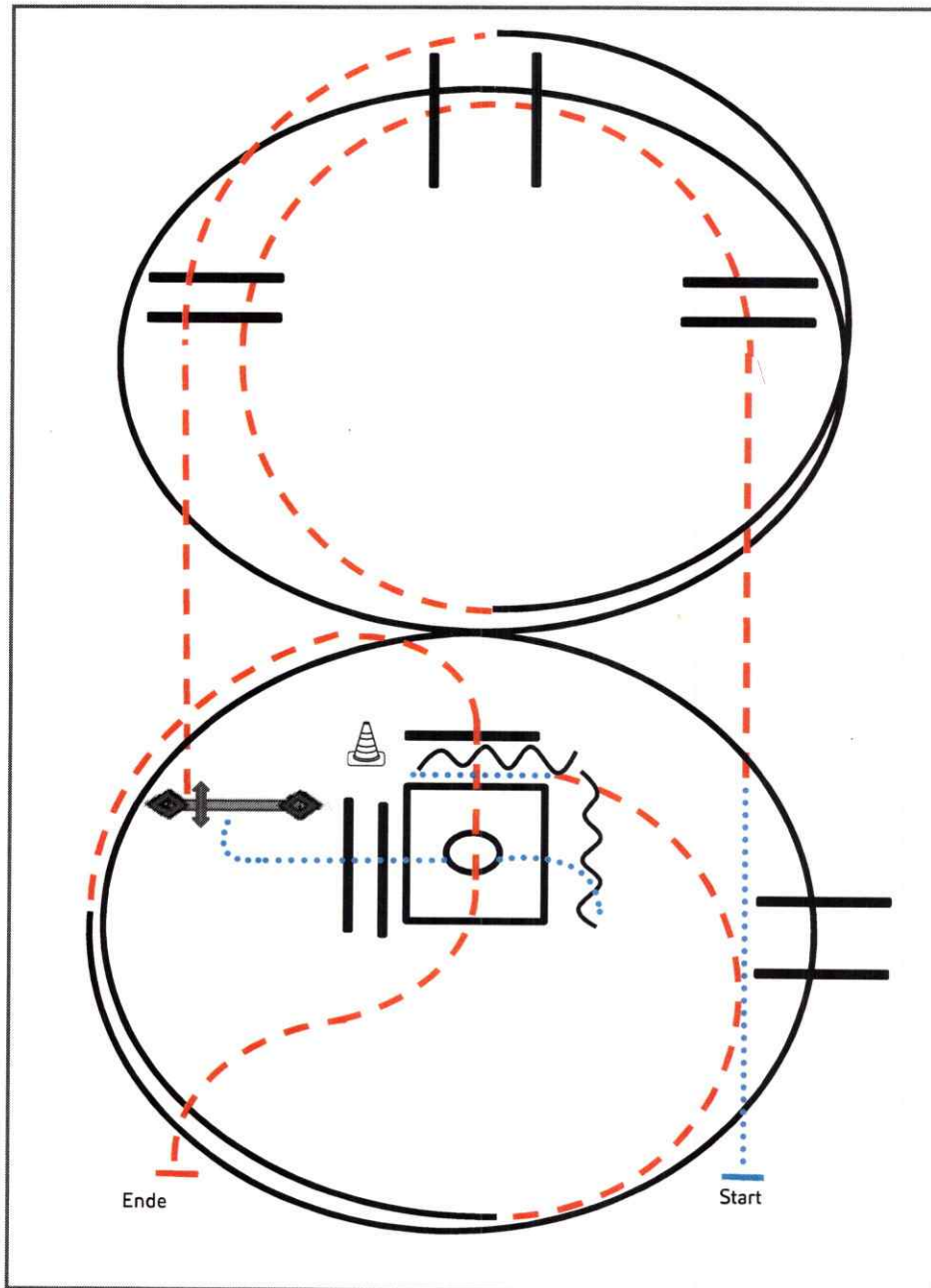

Jungferde

- 1) Schritt, Trab, Trabstangen
(Abstand: 1,00 m/2,00 m/1,00 m)
- 2) Linksgalopp inkl. Galoppstangen, 1½ Zirkel,
Trabstangen
- 3) Tor
- 4) Schritt, Schrittstangen (Abstand: 0,60 m),
Box 360° (li. oder re.), Schritt
- 5) Rückwärtsrichten L (Abstand: 1,00 m), Schritt, Trab ½ Zirkel
- 6) Rechtsgalopp 1¼ Zirkel inkl. Galoppstangen (Abstand: 2,00 m),
Trabstangen, Anhalten

Legende:	
Schritt
Trab
Galopp
Wechselzone	=====
Rückwärts	~~~~~

Jungpferde Ranch Riding Pattern 1 (4j.)

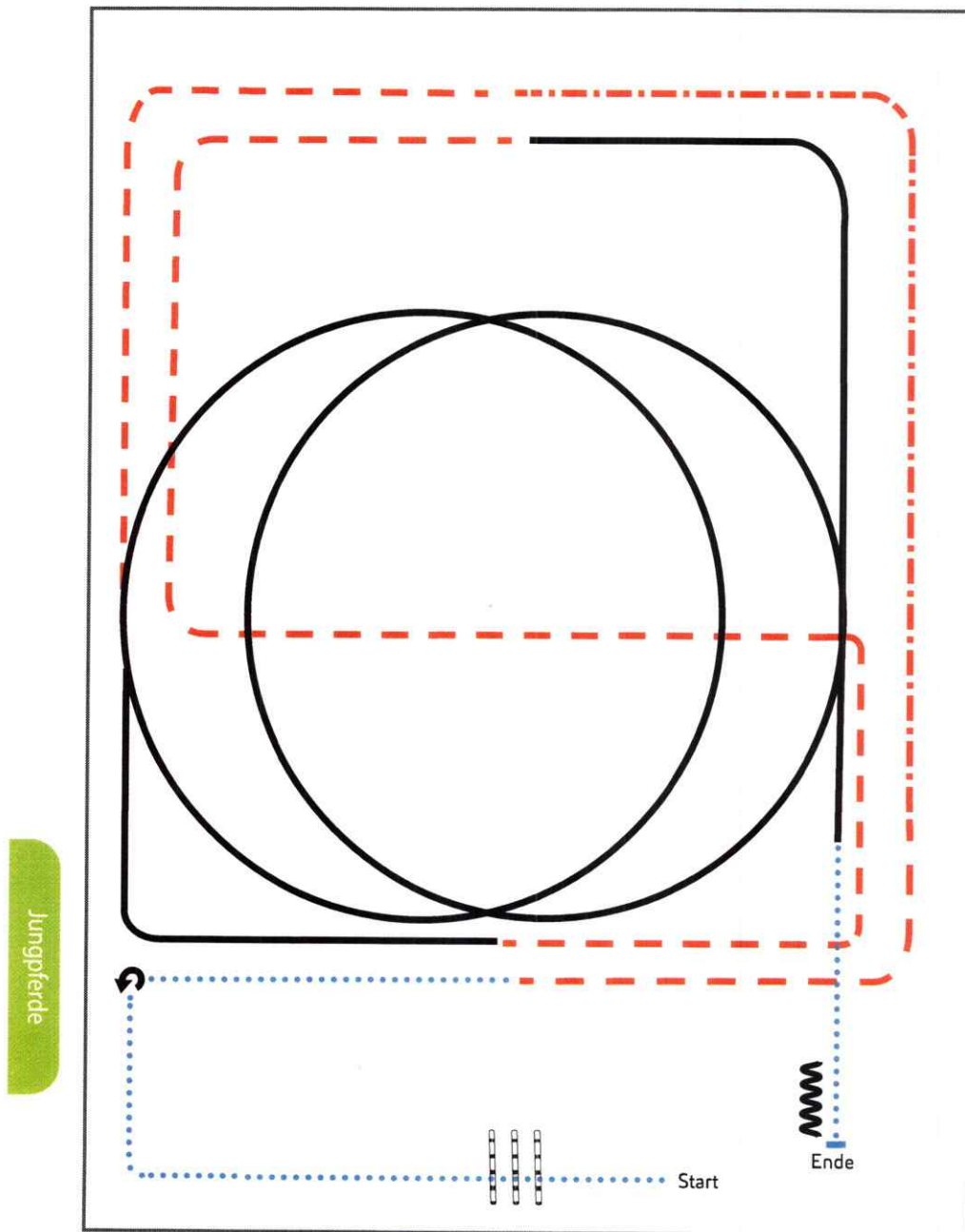

- 1) Walk, Walk over, Walk
- 2) Stop, Turn 270° left, Walk
- 3) Trot, extended Trot, Trot
- 4) Lope LL circle, Lope, Trot
- 5) Lope RL circle, Lope, Walk
- 6) Stop, Back up

Legende:	
Schritt	
Trab	
Galopp	
Wechselzone	
Rückwärts	

Jungferde Ranch Riding Pattern 2 (5j.)

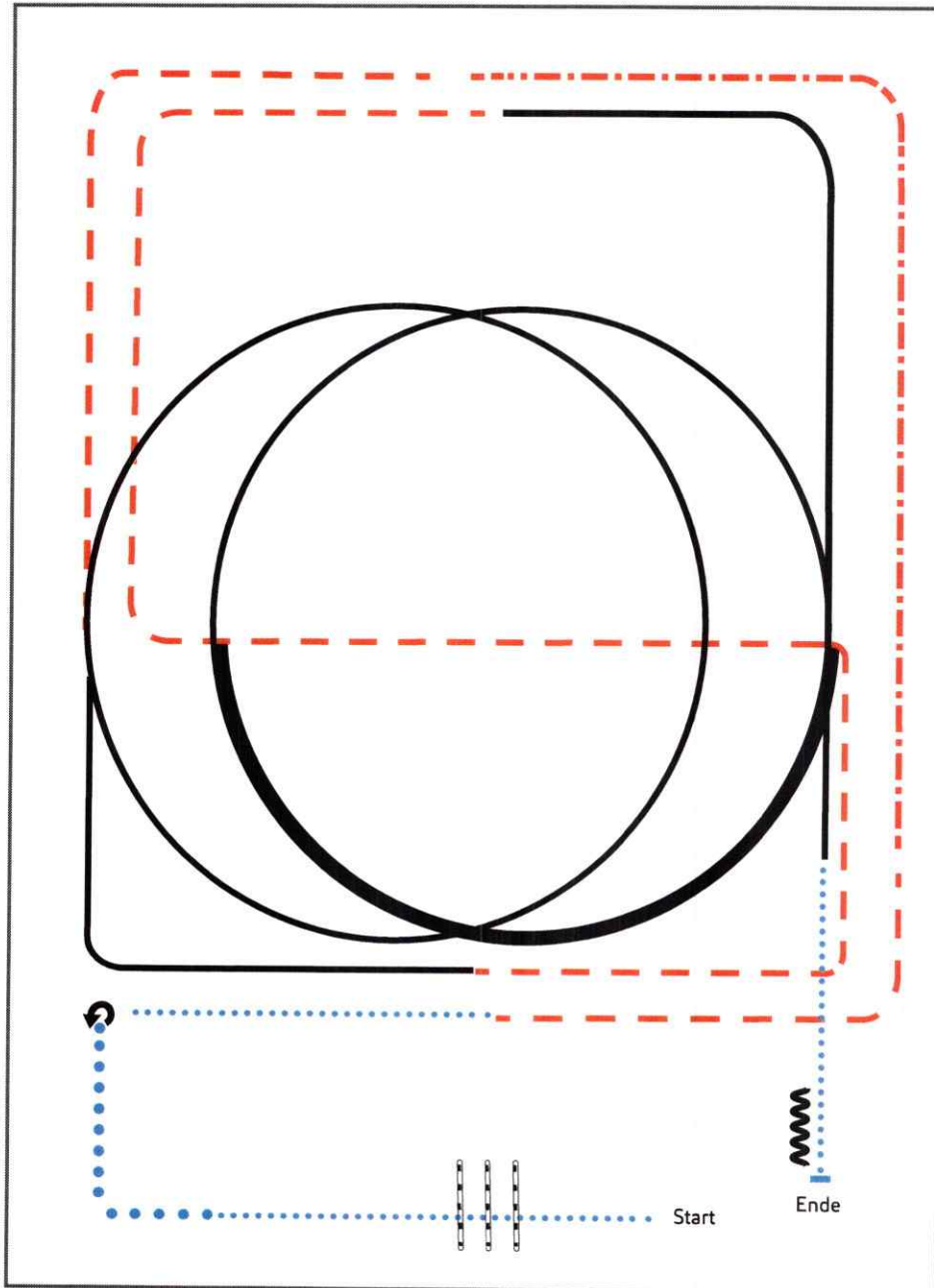

- 1) Walk, Walk over, extended Walk
- 2) Stop, Turn 270° left, Walk
- 3) Trot, extended Trot, Trot
- 4) Lope LL circle, Lope, Trot
- 5) Lope RL, 1/2 circle extended Lope, 1/2 circle Lope, Lope
- 6) Walk, Stop, Back up

Legende:	
Schritt	
Trab	
Galopp	
Wechselzone	
Rückwärts	

Jungferde Reining Pattern 1 (4j./5j.)

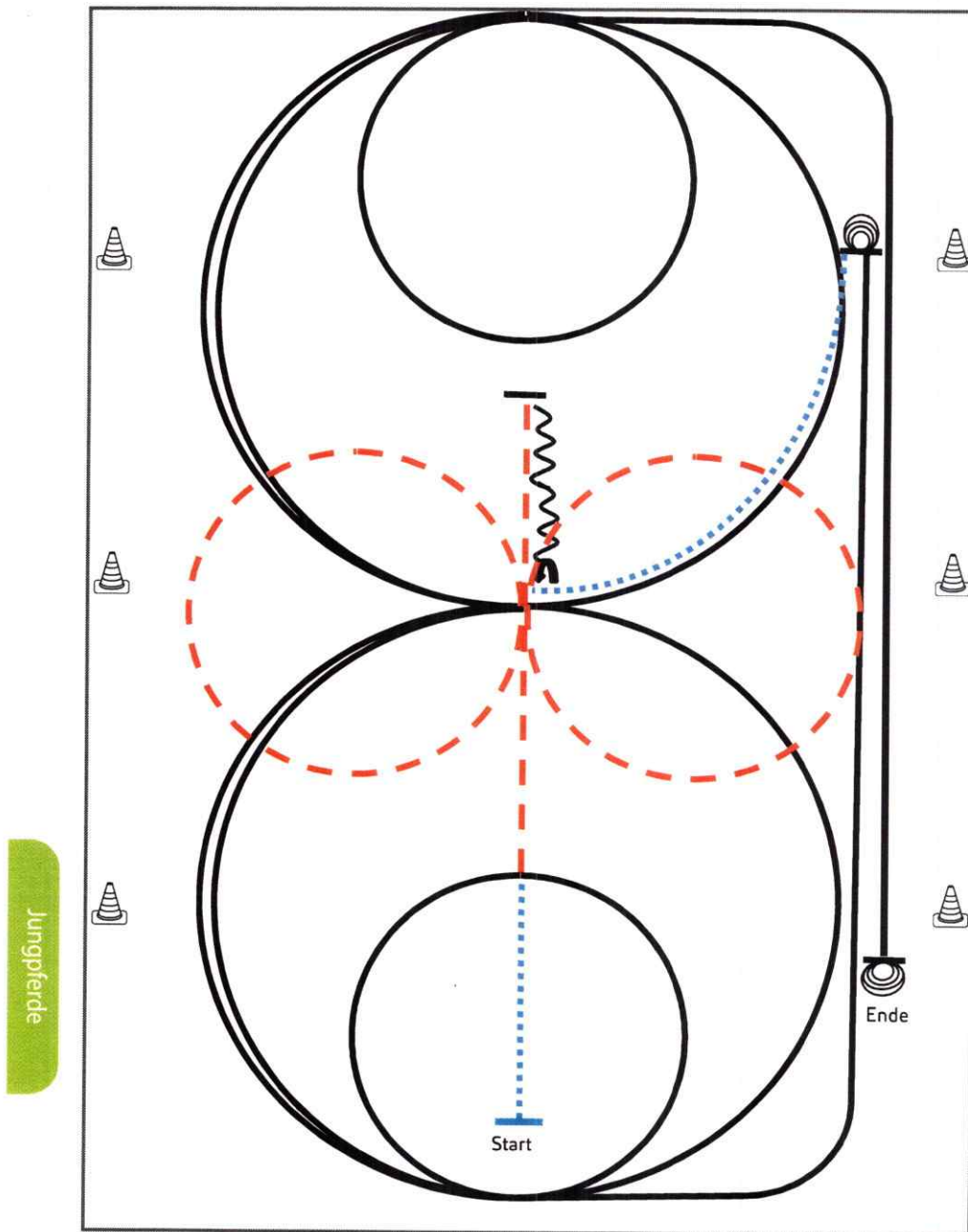

Jungferde

- 1) Schritt und Trab durch die Länge der Bahn, bei X eine Voltenacht (opt. li./re. beginnend), Trab
- 2) Stop hinter X, Rückwärtsrichten bis X, ¼ Turn **links**
- 3) 2½ Zirkel Galopp (**links**), 1½ groß, **2. klein**
(alle Zirkel gleichbleibendes Tempo)
- 4) Run Down entlang der langen Seite, Sliding Stop mind. 6,00 m von der Bande entfernt hinter dem Endmarker
- 5) 3½ Spins **links**, Verharren
- 6) Schritt bis X, 2½ Zirkel Galopp (**rechts**), 1½ groß, **2. klein**
(alle Zirkel gleichbleibendes Tempo)
- 7) Run Down entlang der langen Seite, Sliding Stop mind. 6,00 m von der Bande entfernt hinter dem **Endmarker**
- 8) 3½ Spins **rechts**, Verharren

Trab	-----
Galopp	—————
Rückwärts	~~~~~

Der Reiter muss das Kopfstück zur Gebisskontrolle vor dem Richter abnehmen.

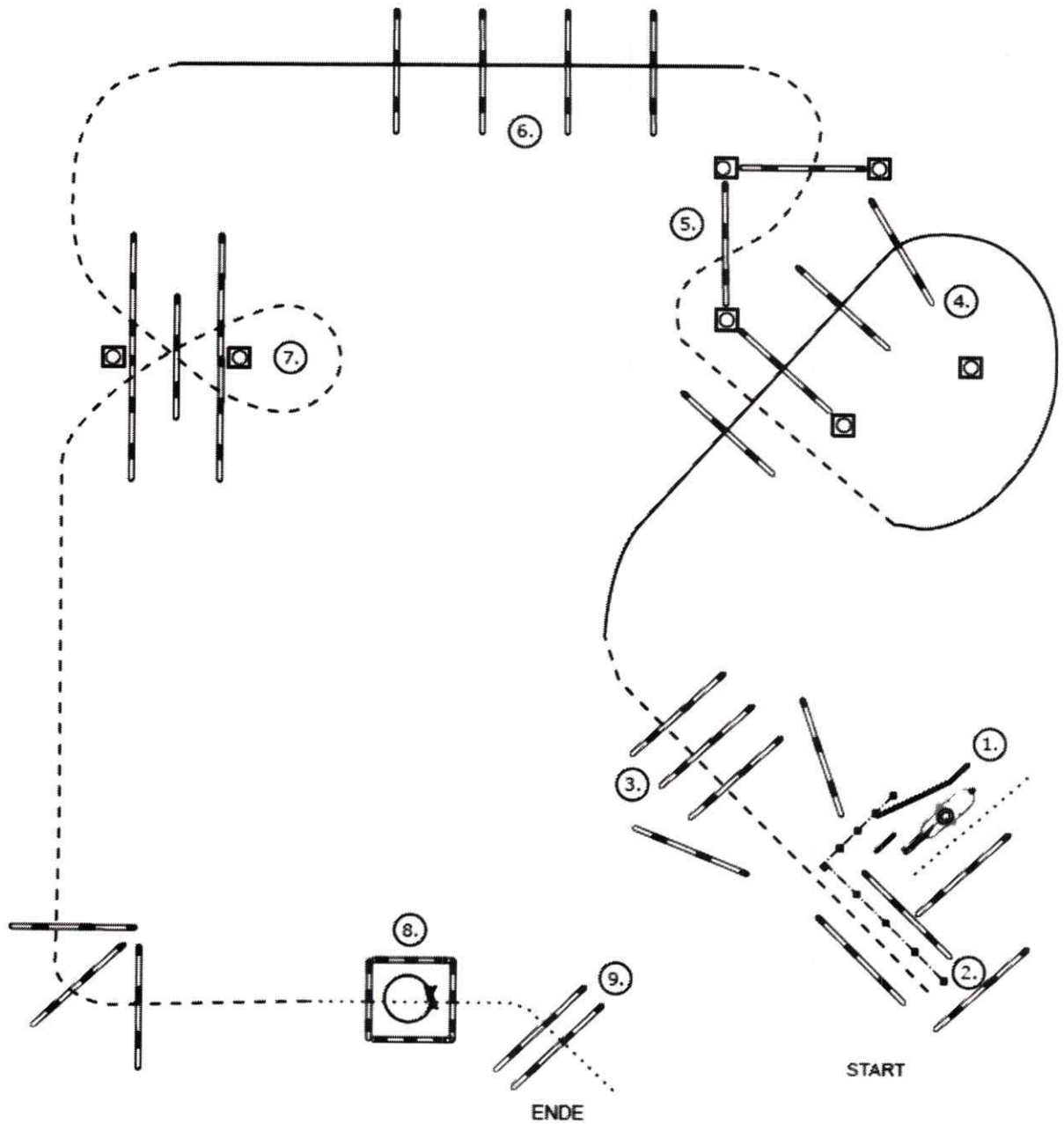

- (1) Walk, Tor
- (2) Back up
- (3) Jog over
- (4) Lope over
- (5) Jog over
- (6) Lope over
- (7) Jog over
- (8) Walk in, 360° Turn (recht oder links), Walk out
- (9) Walk over

- Walk
- Jog
- Lope
- ◄-----► Backup
- ↔ Sidepass
- X — Lead Change

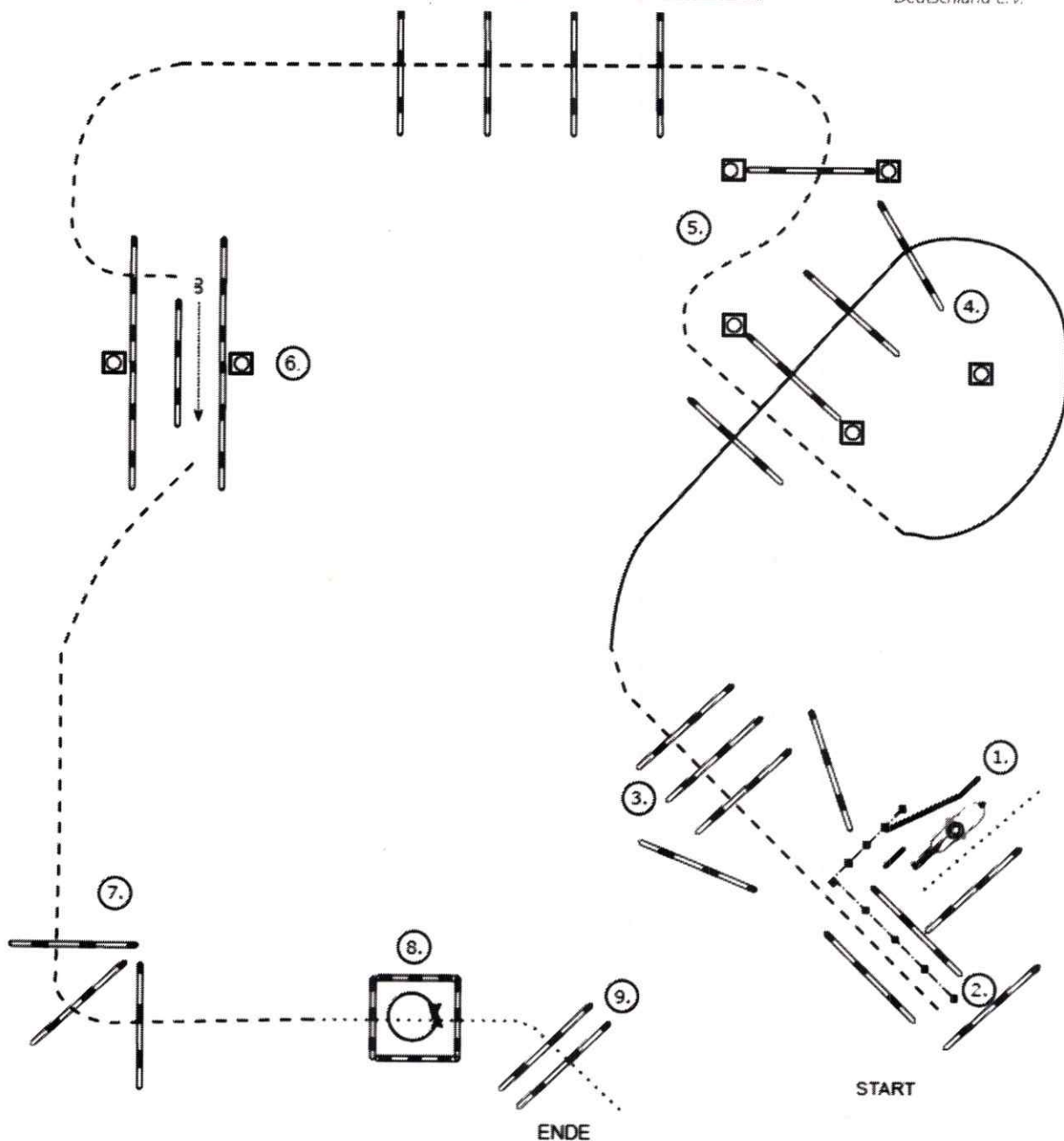

- (1) Walk, Tor
- (2) Back up
- (3) Jog over
- (4) Lope over
- (5) Jog over
- (6) Schritt in Stangengasse, Seidepass rechts
- (7) Jog over
- (8) Stop oder Walk, Walk in, 360° Turn (rechts oder links), Walk out
- (9) Walk over

- Walk
- - - - - Jog
- Lope
- ◄-----► Backup
- Sidepass
- X— Lead Change

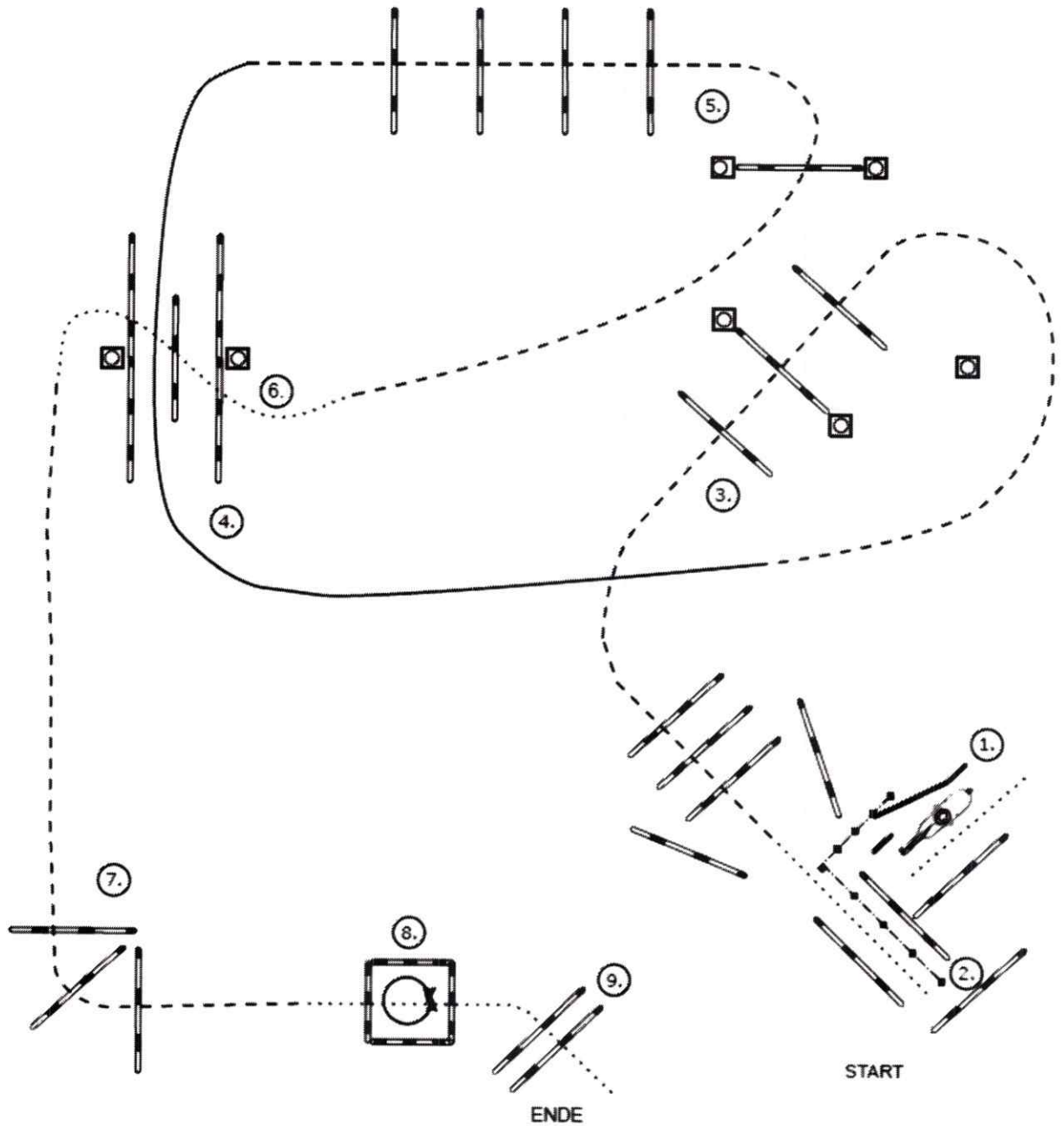

- (1) Walk, Tor
- (2) Back up
- (3) Walk, Jog over
- (4) Lope thru
- (5) Jog over
- (6) Walk over
- (7) Jog over
- (8) Stop oder Walk, Walk in, 360° Turn (rechts oder Links), Walk out
- (9) Walk over

- Walk
- - - - - Jog
- Lope
- ◄-----► Backup
- ↔ Sidepass
- X— Lead Change

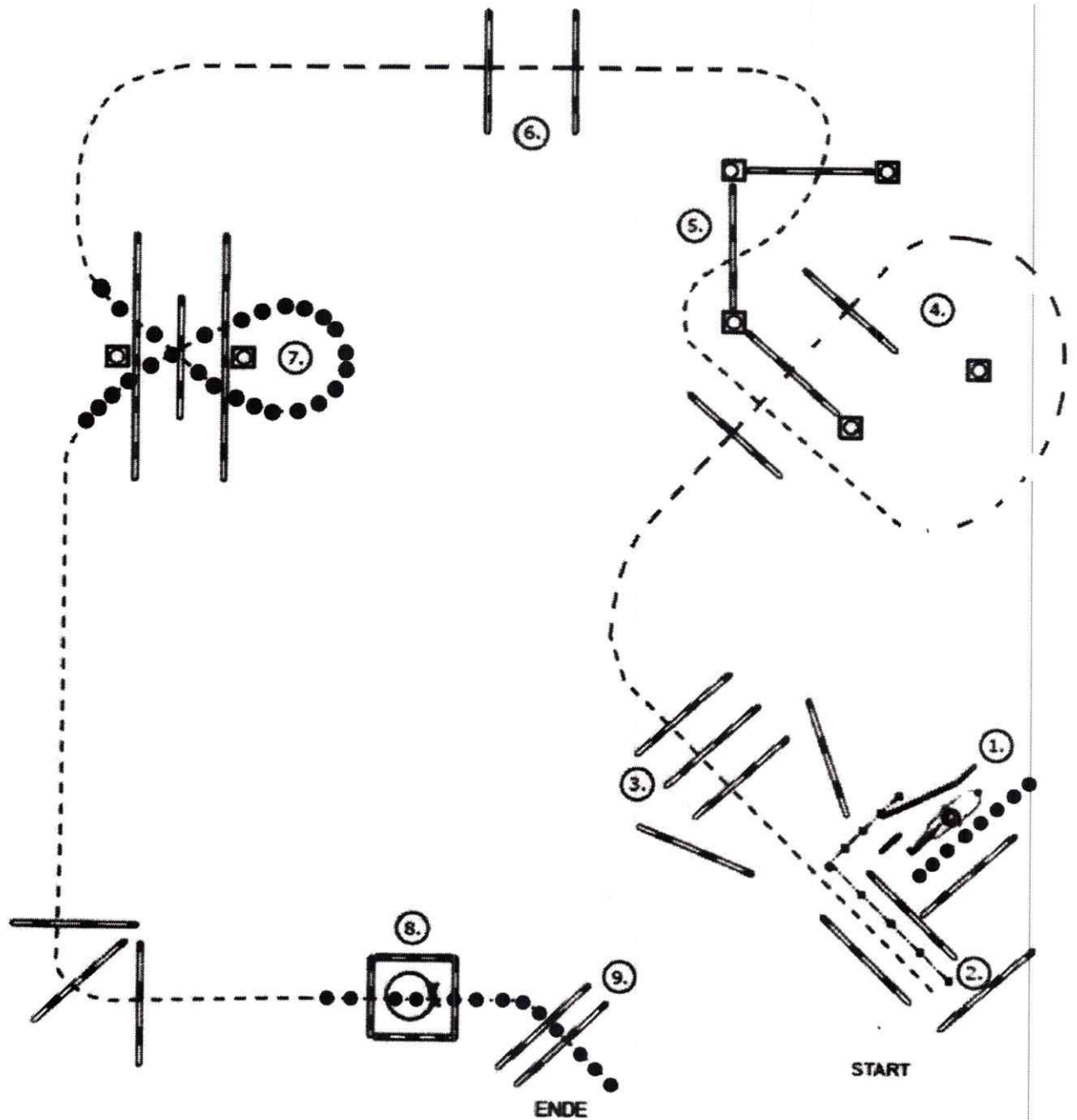

1. Tor
2. Backup
3. Jog over
4. und 5. jog Over
6. jog over
7. walk over
8. Turn 360 Grad links oder rechts
9. walk over

Walk Trot Trail

Pattern - Q Jan. Trail - Set B - #2 - LK 1/2

Geeignet für 20 x 40 m

+ Q Lk 1/2 B jnr/sch

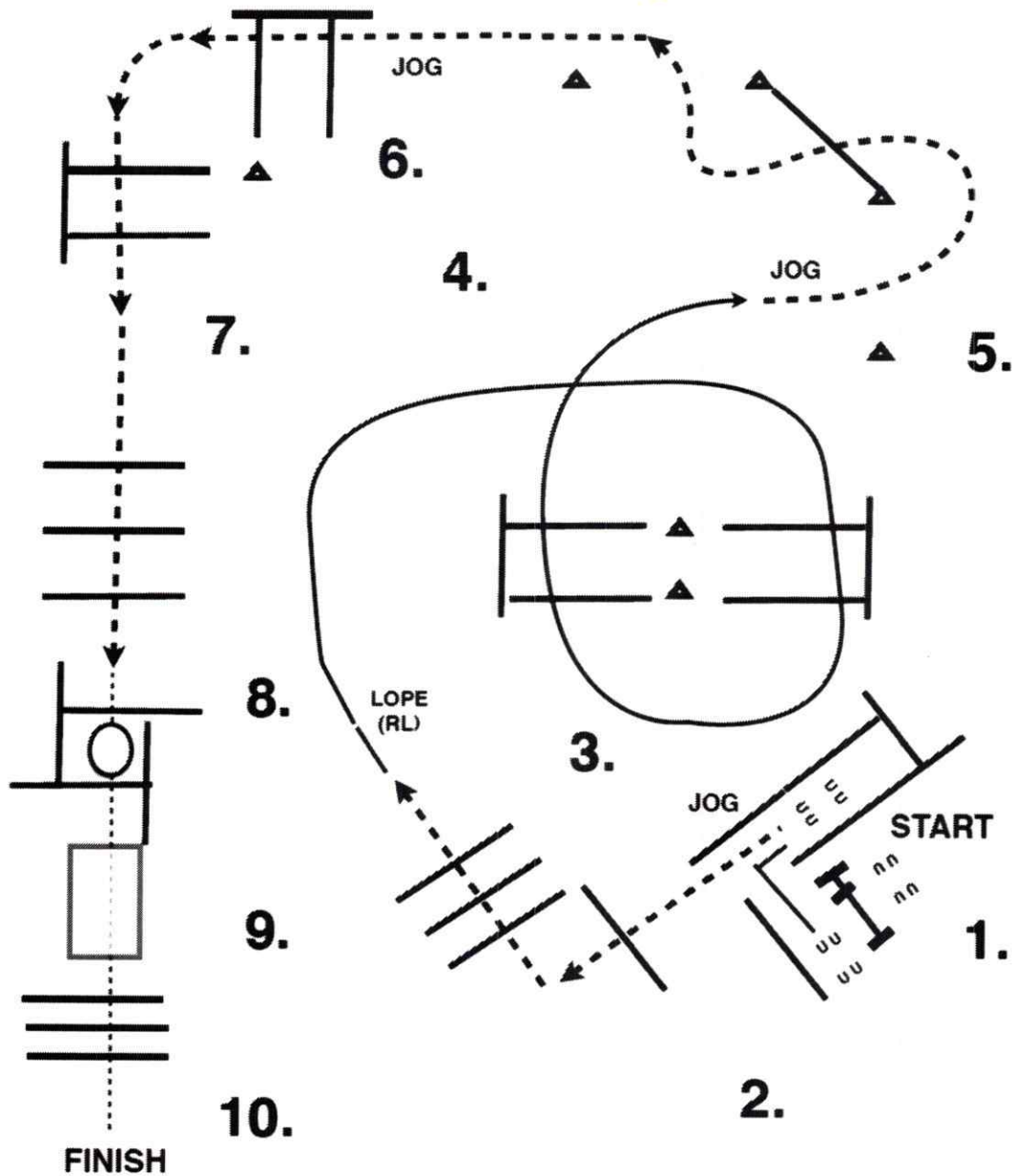

- (1) Tor (linke Hand)
- (2) Back up, Jog out
- (3) Jog over
- (4) Lope over (Rechtsgalopp)
- (5) Jog Slalom, Jog over
- (6) Jog over
- (7) Jog over
- (8) Walk in, 360° Turn (rechts oder links), Walk out
- (9) Brücke
- (10) Walk over

TRAIL COURSES DESIGNED BY
TIM KIMURA ©2014

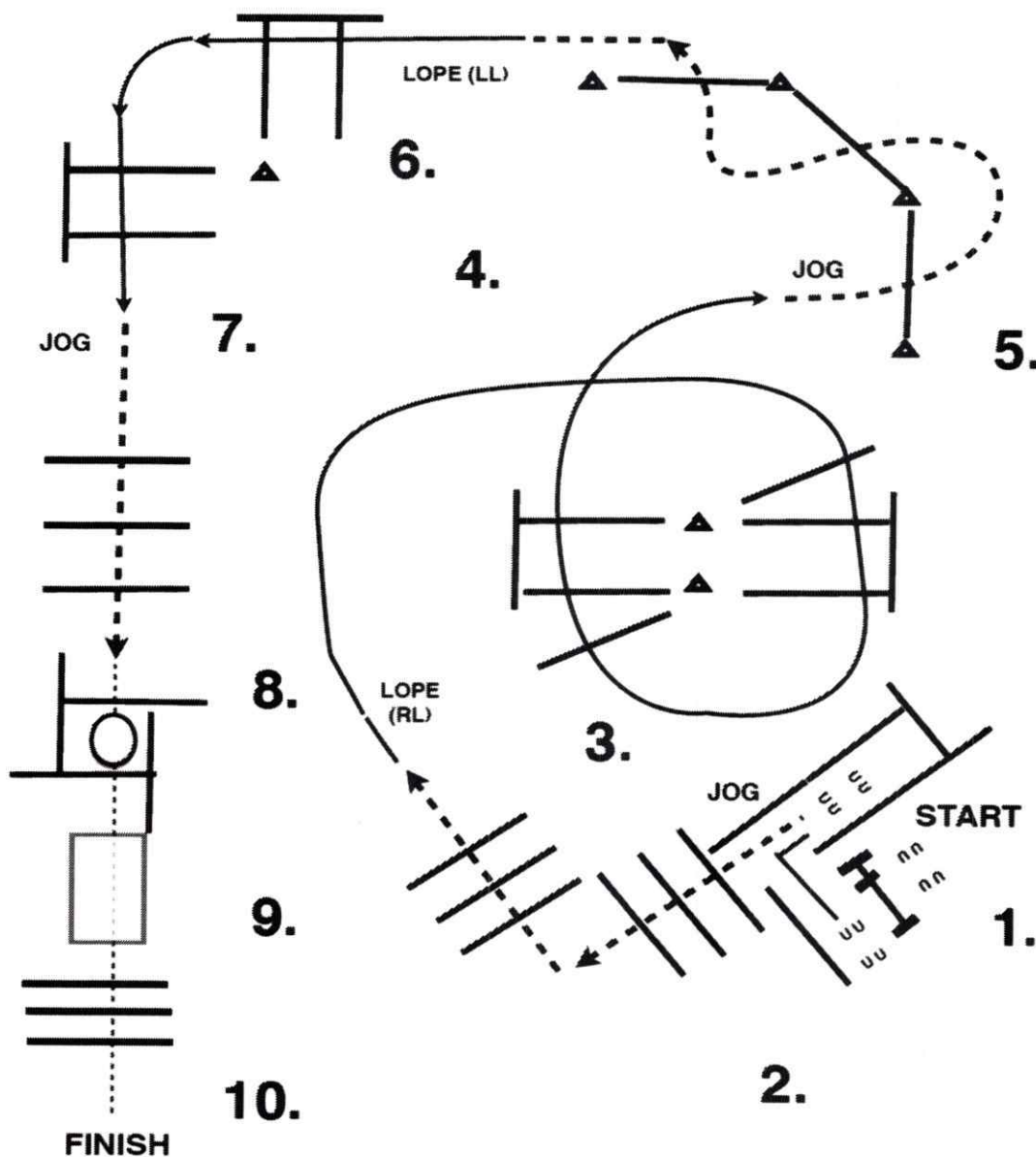

- (1) Tor (linke Hand)
- (2) Back Up, Jog out
- (3) Jog over
- (4) Lope over (Rechtsgalopp)
- (5) Jog Slalom, Jog over
- (6) Lope over (Linksgalopp)
- (7) Jog over
- (8) Walk in, 360° Turn (rechts oder links), Walk out

TRAIL COURSES DESIGNED BY
 TIM KIMURA ©“=!\$

Pattern Ranch Riding #15 - LK 1/2 A/B - LK 1/2 Jun



Arenagröße:
Mind. 20 x 40 m

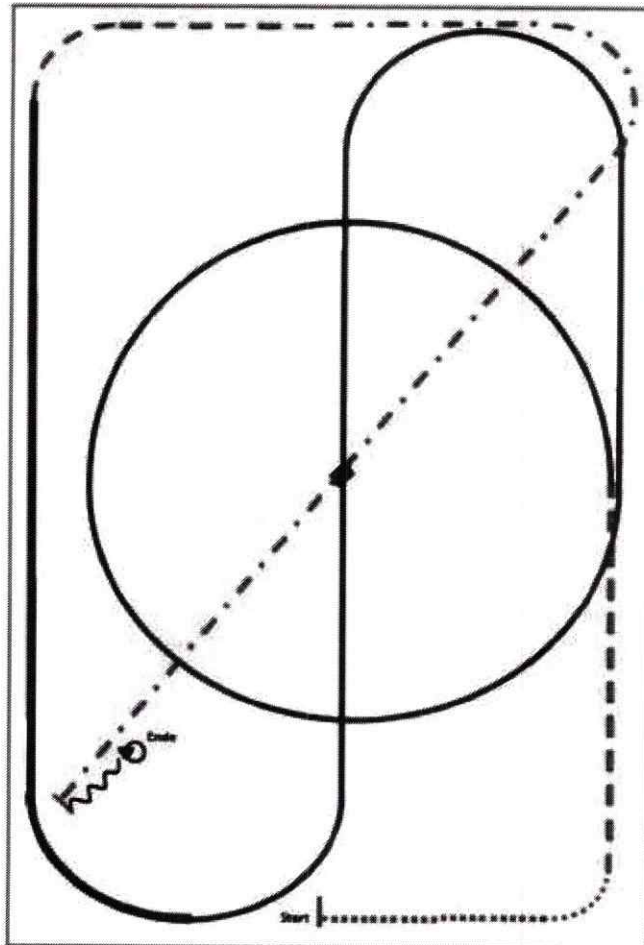

- (1) Walk
- (2) Trot
- (3) Zirkel Linksgalopp, Lope
- (4) Galoppwechsel in der Mitte der Arena
(fliegend oder einfach)
- (5) Rechtsgalopp
- (6) Extended Lope
- (7) Trot
- (8) Extended Trot
- (9) Stop, Back up
- (10) 360° Turns (beide Richtungen)

ERSTE
WESTERNREITER
UNION
Pferdesportverband WESTERNREITER

Pattern Ranch Riding - #24 - LK3 A/B

Arenagröße:
Mind. 20 x 40 m

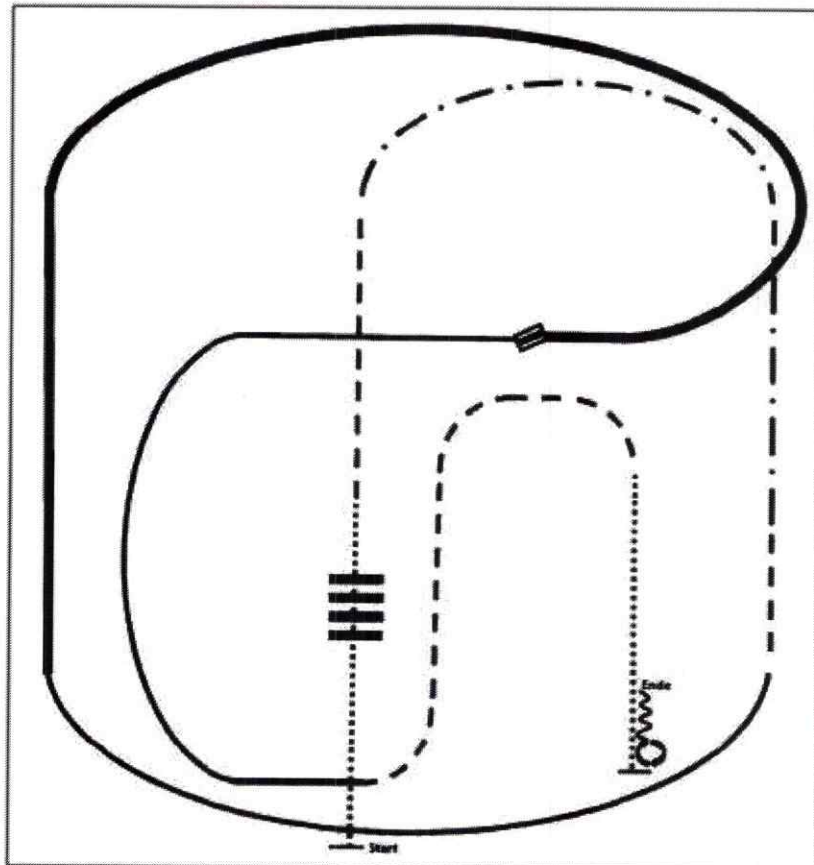

- (1) Walk over
- (2) Trot
- (3) Extended Trot, Trot
- (4) Rechtsgalopp
- (5) Extended Lope rechts
- (6) Galoppwechsel (fliegend oder einfach)
- (7) Linksgalopp
- (8) Trot
- (9) Walk
- (10) Stop, Turn 360° Turns (beide Richtungen)
- (11) Back up

Pattern Ranch Riding #32 - LK 4/5



Arenagröße:
Mind. 20 x 40 m

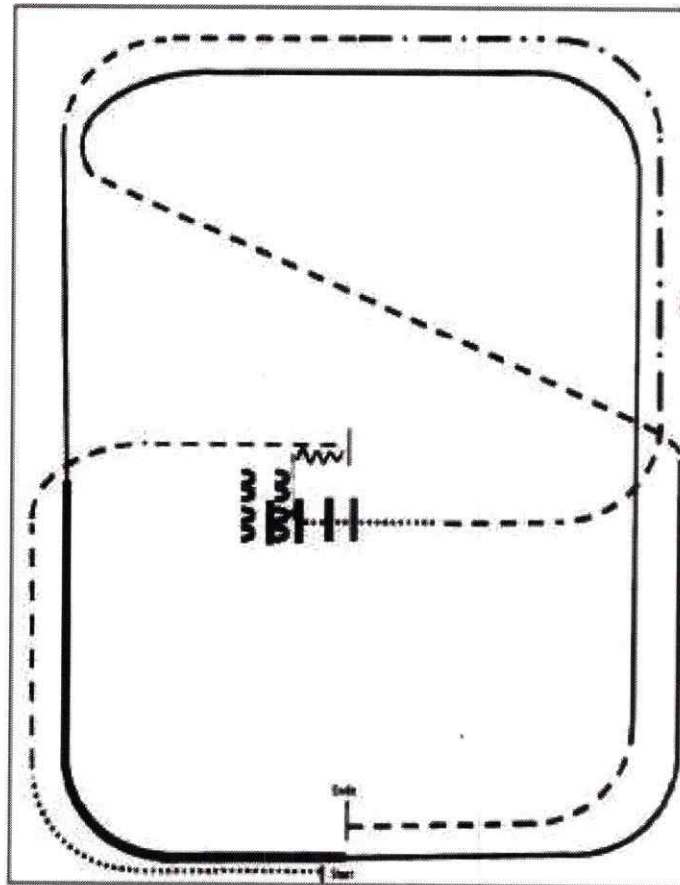

- (1) Walk
- (2) Trot
- (3) Stop, Back up
- (4) Sidepass rechts 1/2 Strecke
- (5) Walk over
- (6) Trot
- (7) Extended Trot, Trot
- (8) Linksgalopp
- (9) Extended Lope links
- (10) Linksgalopp
- (11) Trot
- (12) Rechtsgalopp
- (13) Trot, Stop

ERSTE
WESTREITER
UNION
REITSPORTVERBAND ÖSTERREICH

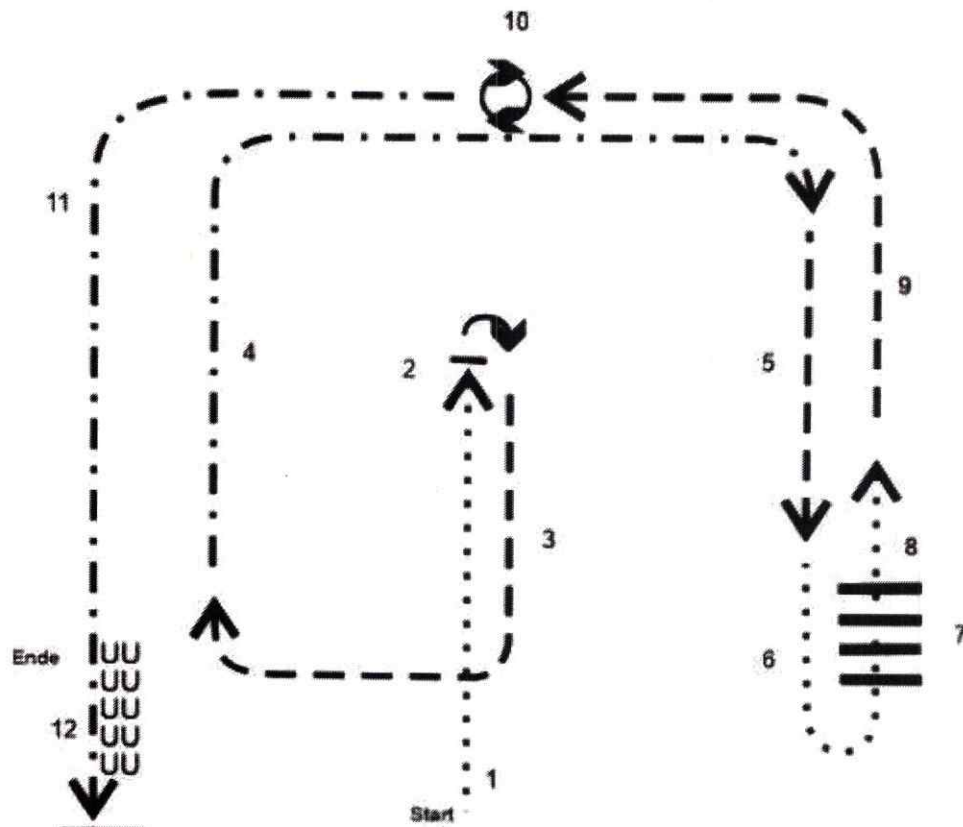

1. Schritt
2. Stop, 180° Hinterhandwendung rechts
3. Trab
4. verstärkter Trab
5. Trab
6. Schritt
7. Schritt über Stangen
8. Schritt
9. Trab
10. Stop, 360° Hinterhandwendung links
11. verstärkter Trab
12. Stop, Rückwärtsrichten

Pattern Ranch Riding #13 - Q jun LK 1/2

Arenagröße: mind. 20 x 40 m

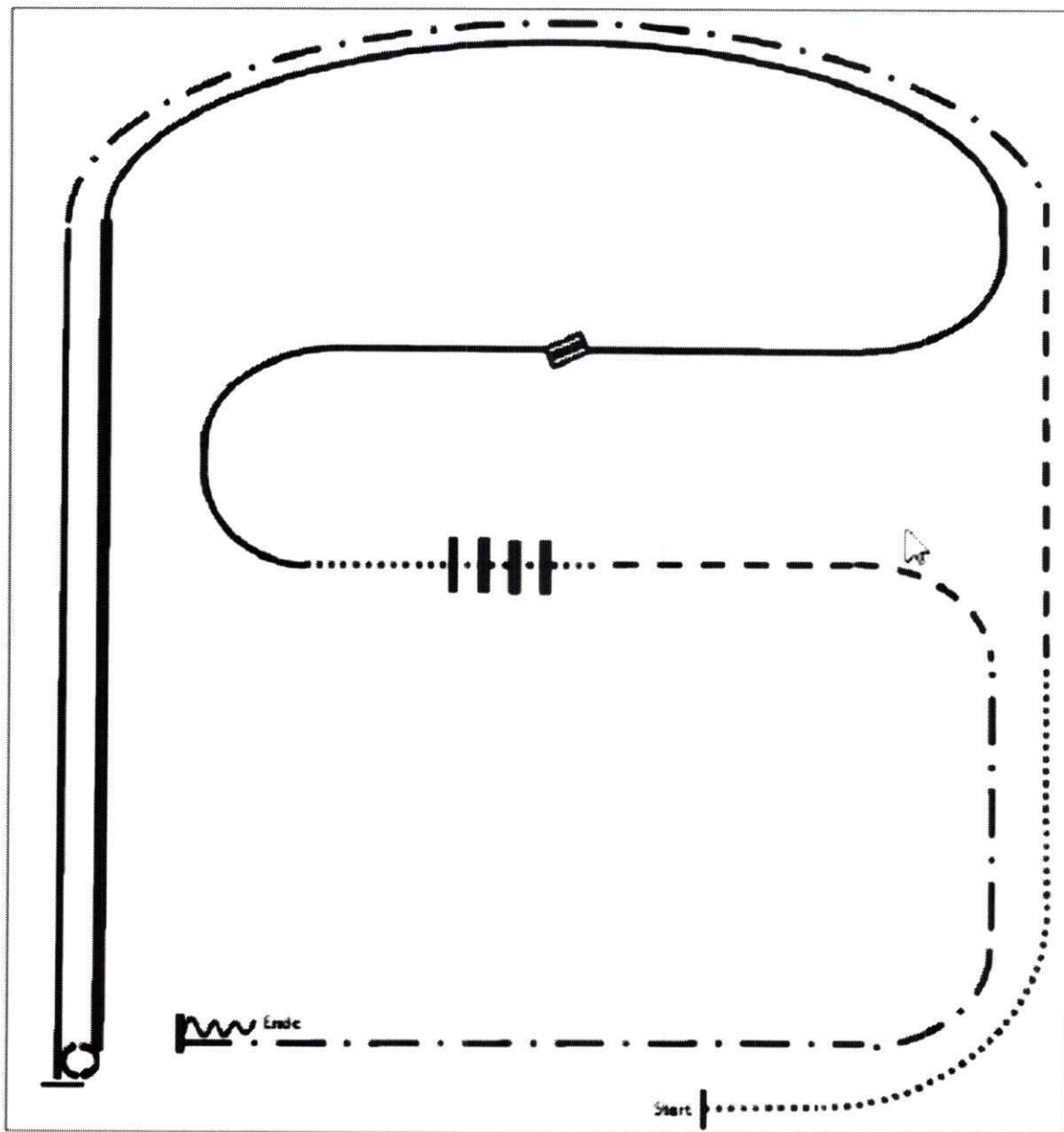

- (1) Walk
- (2) Trot
- (3) Extended Trot
- (4) Linksgalopp
- (5) Stop, 540° Turn rechts
- (6) Extended Lope rechts
- (7) Rechtsgalopp
- (8) Galoppwechsel (fliegend oder einfach), Linksgalopp
- (9) Walk
- (10) Walk over
- (11) Trot
- (12) Extended Trot
- (13) Stop, Back up

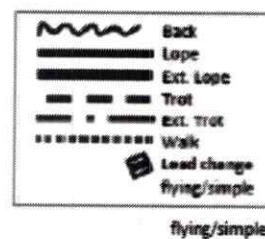

Pattern Ranch Riding #2 - Q sen.LK 1/2

Arenagröße: mind. 20 x 40 m

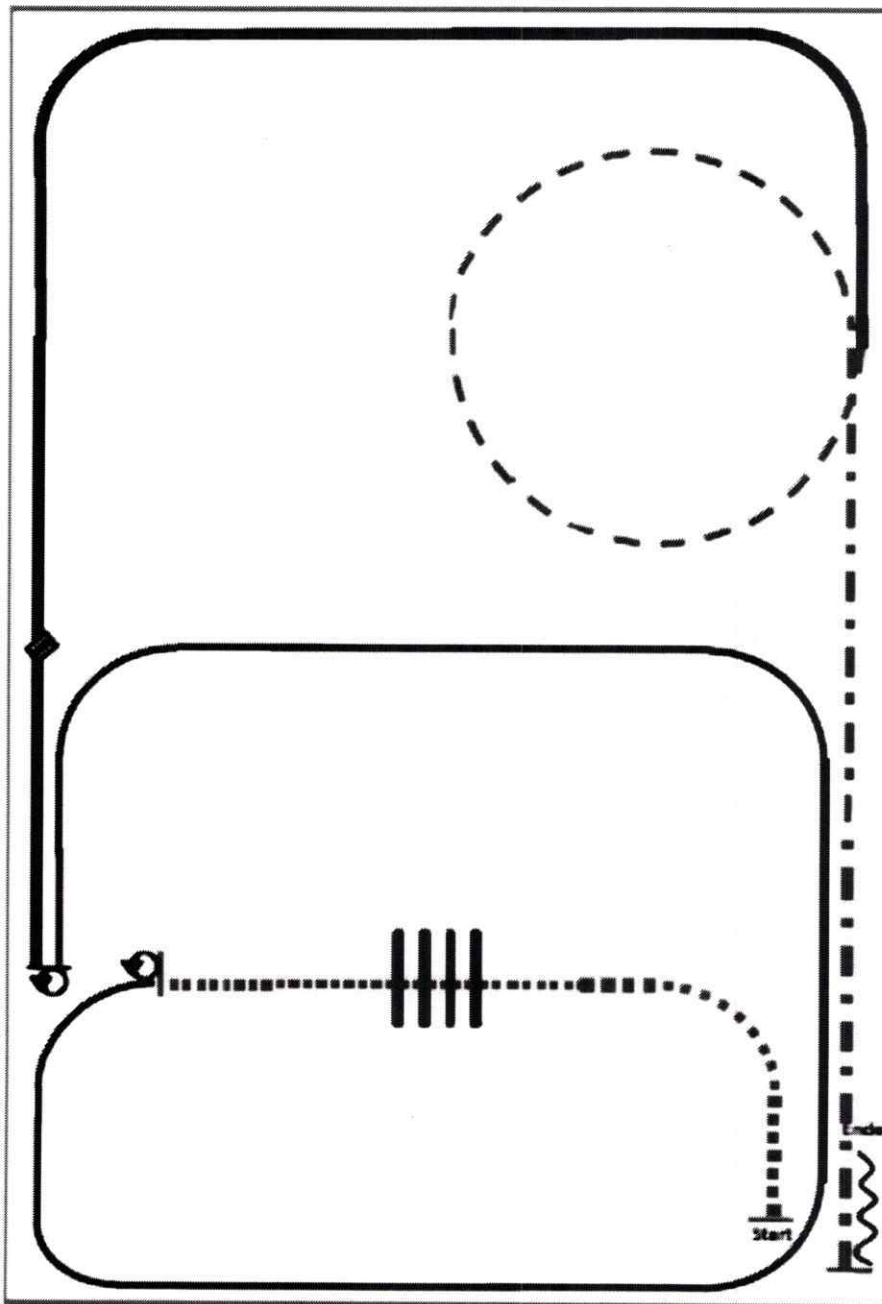

- (1) Extended Walk
- (2) Walk over, Walk
- (3) Stop, 360° Turn links
- (4) Linksgalopp
- (5) Stop, 180° Turn rechts
- (6) Linksgalopp, Galoppwechsel (fliegend oder einfach)
- (7) Rechtsgalopp, Extended Lope
- (8) Trot kleiner Zirkel
- (9) Extended Trot
- (10) Stop, Back up

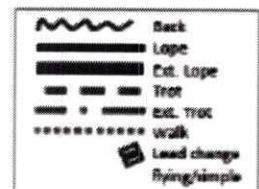

tying/simpe

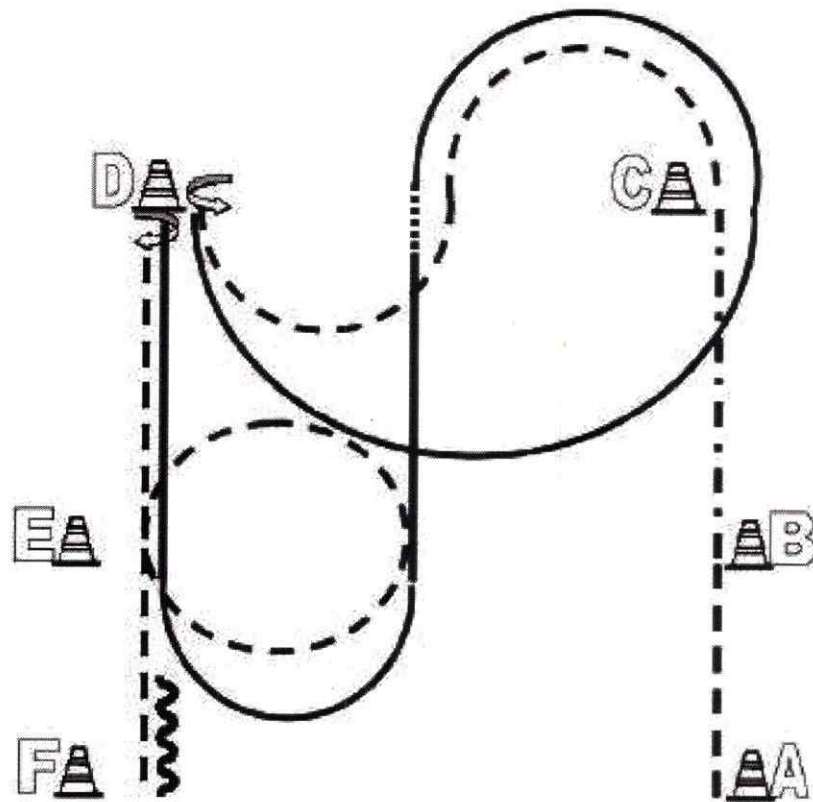

WARM UP AREA

- (1) Beginnend aus dem Stand im Jog von A nach B
- (2) B bis C Extended Jog
- (3) Bei C Jog und Steilorn zu D
- (4) Stop, 540° Turn links
- (5) Linksgalopp zu C und um C
- (6) Einfacher Galoppwechsel über Walk zwischen D und C
- (7) Rechtsgalopp bis D
- (8) Stop, 180° Turn rechts
- (9) Jog zu E, Jogvoite links
- (10) Weiter bis F, Stop, Beck up-mind. 1 Pferdelänge im Walk in den Warm-Up-Bereich

ERSTE WESTERNREITER UNION
 THE PROFESSIONALS

Western Horsemanship LK 3 A / LK 3 B

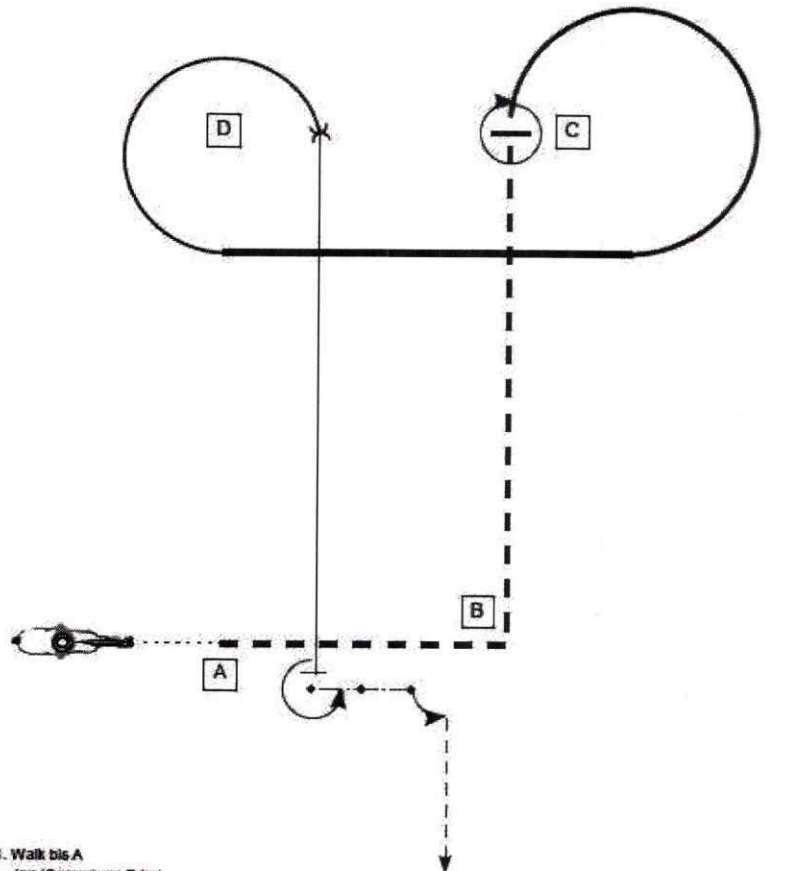

1. Walk bis A
Jog (Corner) um B bei C - Stop
2. 360° Turn (R)
3. Lope (RL) Circle um C bis D
4. bei D Lope (RL) um D
Lead Change (fly or simple)
5. Lope (LL) bis A
Stop
6. 270° Turn (L)
Back Up
90° Turn (L)

Im Jog in die Warm Up Area

A	Marker
-----	Walk
- - - - -	Jog
-----	Jog
-----	Lope
-----	Lope
-----	Backup
-----	Sidepass
-----	Lead Change

LK 4/5 A/B WHS

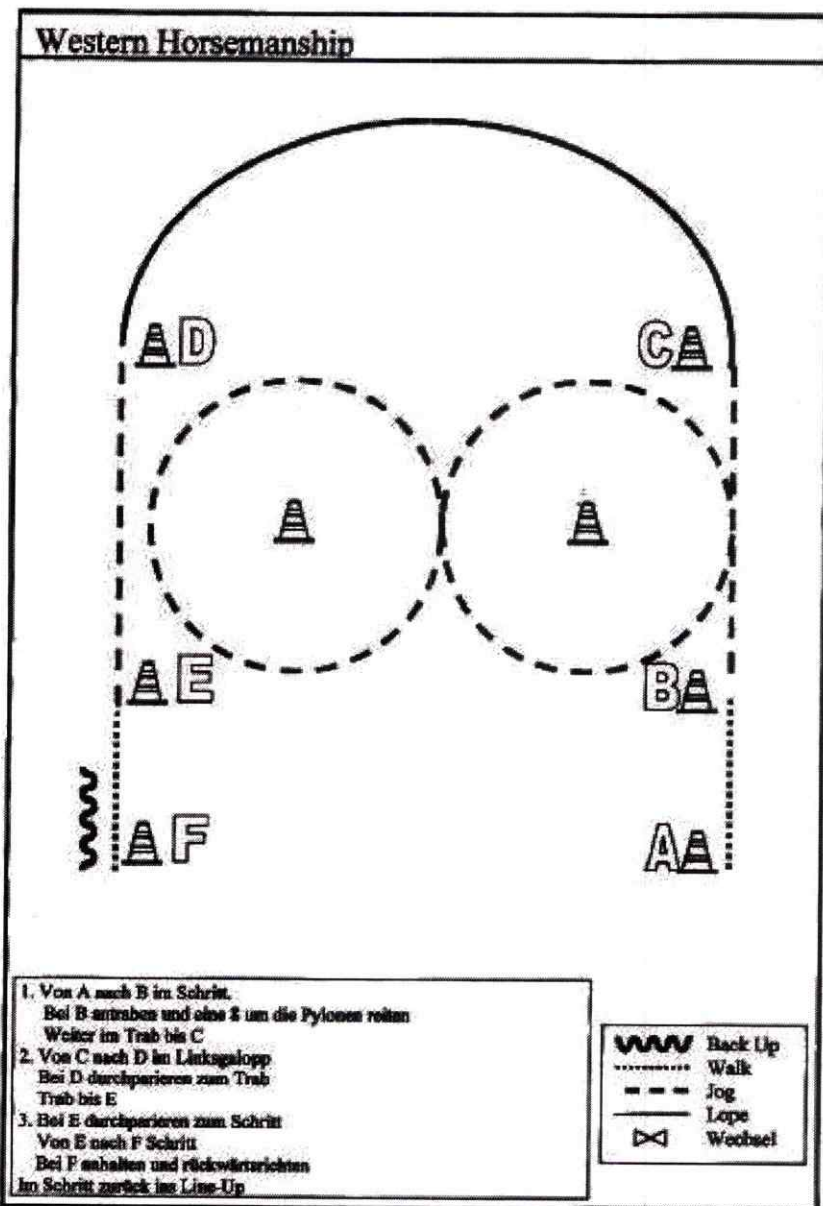



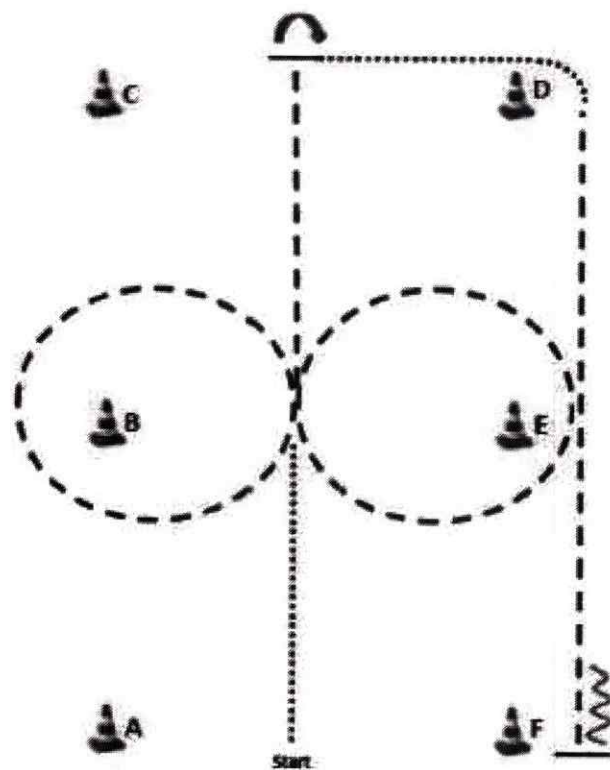

WT Western Horsemanship Jugend / Erwachsene



LINE UP / WARM UP AREA

1. Aus dem Stand zw. A und F Walk, zwischen B und F Jog-Volte nach links
2. Zwischen B und E Jog-Volte nach rechts, walter im Jog, zwischen E und D Stop, HWW 90° rechts
3. Walk um D, D bis F Jog, bei F Stop, mindestens eine Pferdelänge rückwärts
im Walk zum Line up/warm up

	Beck
	Jog
	Ext. Jog
	Walk

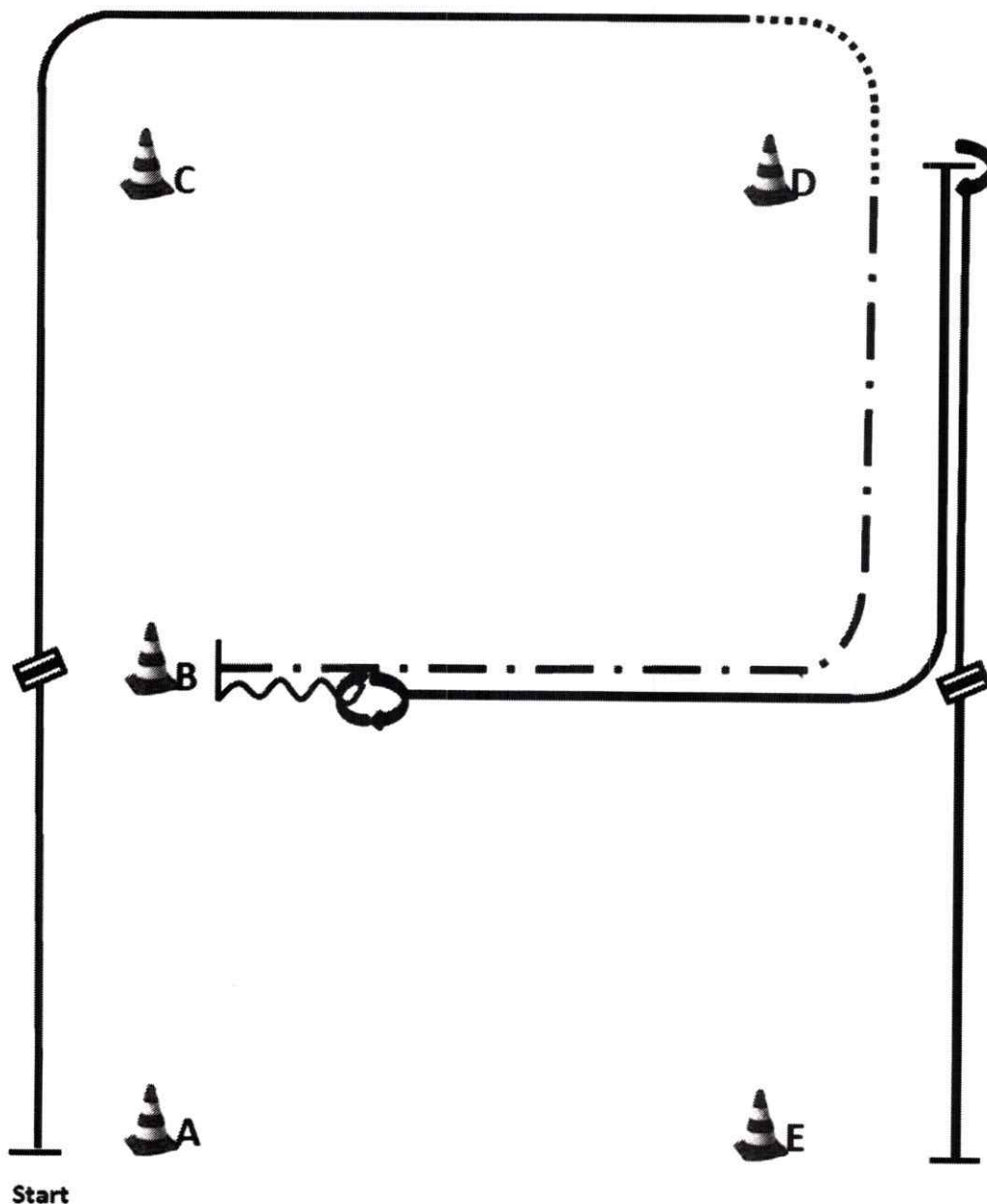

Start

WARM UP AREA

- (1) Start bei A, Linksgalopp
 - (2) Galoppwechsel (fliegend oder einfach bei B)
 - (3) Rechtsgalopp
 - (4) Walk um D, Extended Jog bis B
 - (5) Stop, Back up eine Pferdelänge,
 - (6) 540° Turn (rechts oder links)
 - (7) Linksgalopp zu D
 - (8) Stop, 180° Turn (rechts oder links)
 - (9) Rechtsgalopp, Galoppwechsel (fliegend oder einfach),
 - (10) Linksgalopp, Stop
- Im Walk in den Warm-Up-Bereich

LK 1/2 A/B Showmanship at Halter

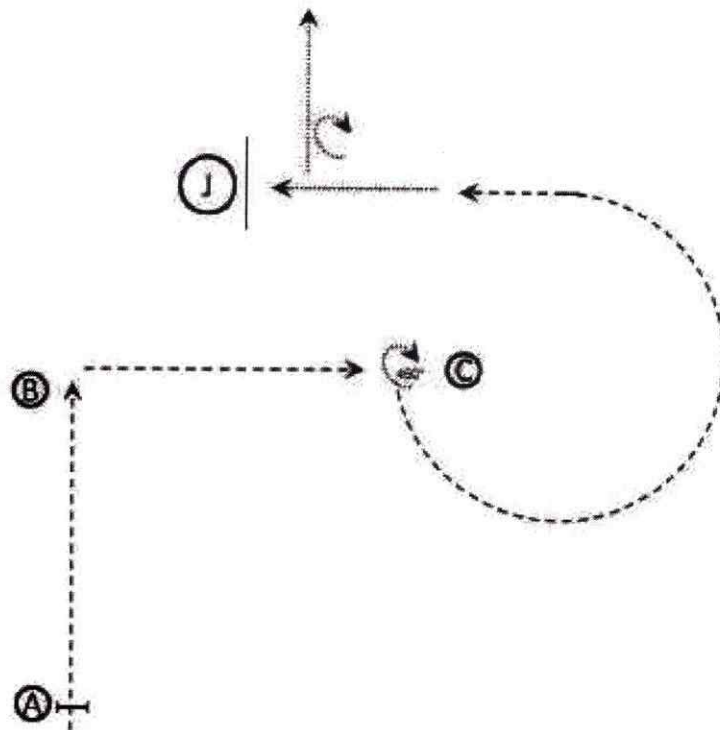

Beginn aus dem Stand bei A

1. von A Jog nach B, Square Corner, weiter bis C
2. Stop, 450° Drehung
3. Jog einen Zirkel bis auf Höhe C
4. Walk bis zum Richter
5. SetUp
6. Inspection
7. 90° Drehung
8. Im Walk die Arena verlassen

Walk →
Jog - - - →

LK 3 A/B Showmanship at Halter

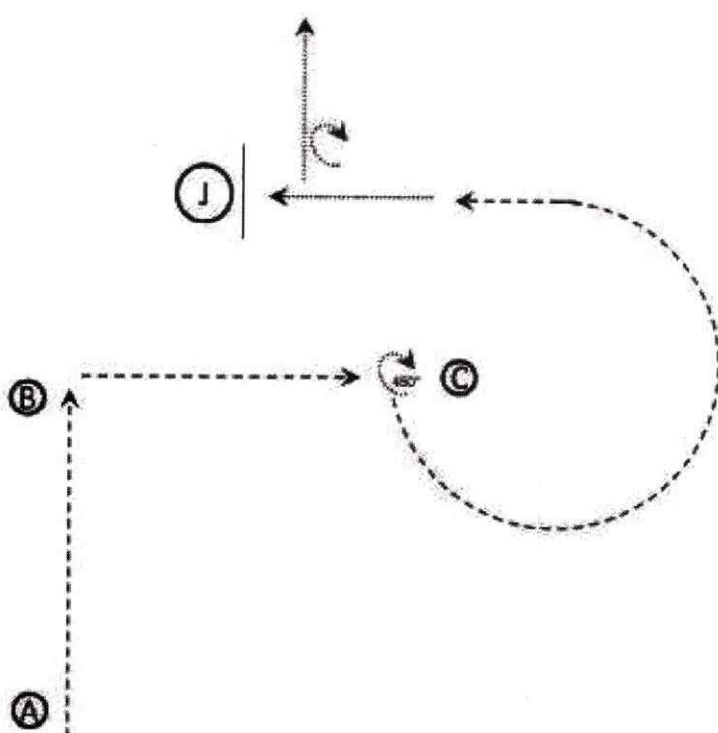

Bei A Aufstellen !

1. ab A Jog bis B, Square Corner, weiter bis C
2. Stop, 450° Drehung
3. Jog einen Zirkel bis auf Höhe C
4. Walk bis zum Richter
5. Setup
6. Inspection
7. 90° Drehung
8. im Walk die Arena verlassen

Walk 
Jog 

LK 4/5 A/B Showmanship at Halter

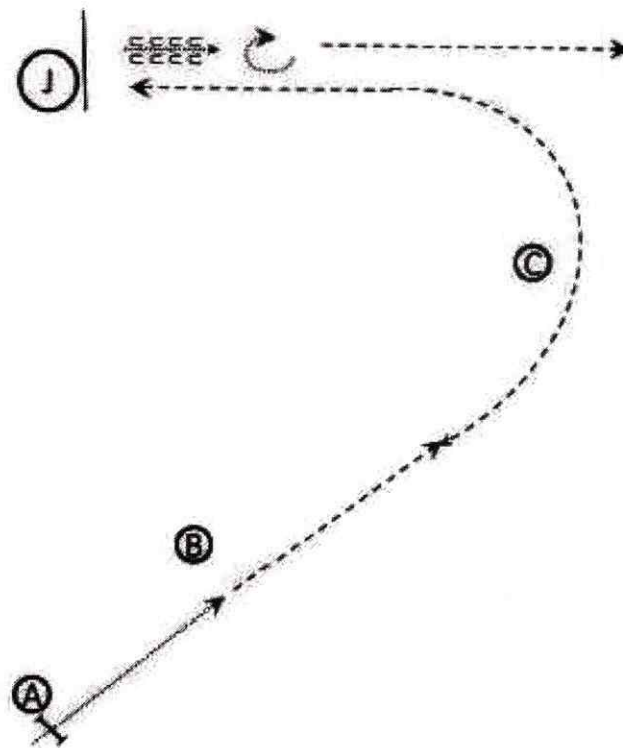

Aufstellen bei A

1. Von A nach B Walk
2. Jog bis C, dann Halbkreis zum Richter
3. SetUp
4. Inspection
5. Eine Pferdelänge rückwärts
6. 180° Drehung
7. Im Jog die Arena verlassen

Walk 
Jog 

Pattern Showmanship at Halter #12 - Q LK 1/2 A/B

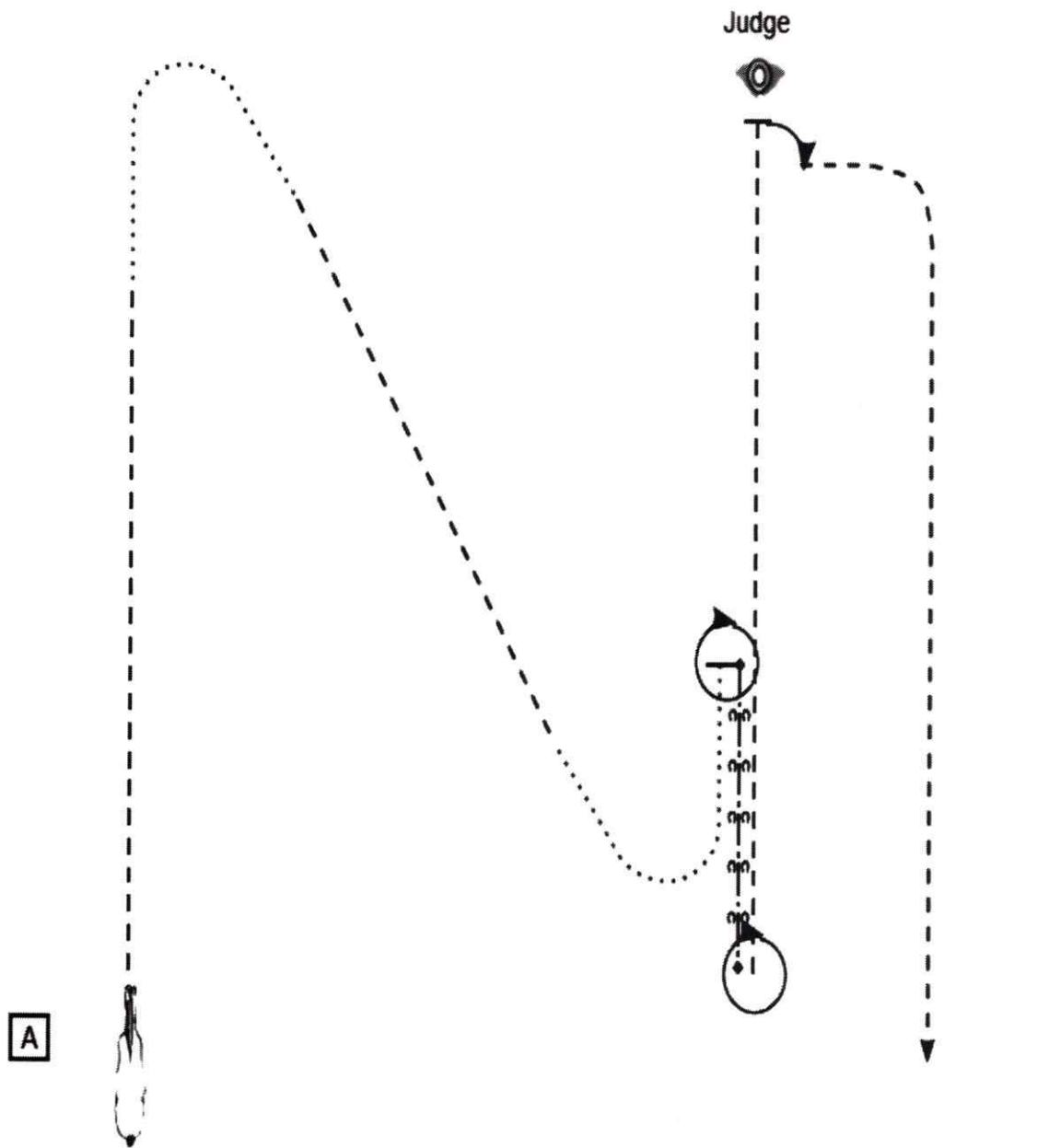

- Start bei A/Aufstellung
- (1) Trot, Walk
 - (2) Trot, Walk, Stop
 - (3) Turn 360°
 - (4) Back up
 - (5) Turn 360°
 - (6) Trot, Stop
 - (7) Set Up
 - (8) Inspection
 - (9) Turn 90°, Trot
- Im Trot die Arena verlassen

- A Marker
- Walk
- Trot
- ext. Trot
- ←→←→←→ Back up