

Patternbook

- Programmheft -

EWU C Turnier Speyer

30./31.07.2022

EWU C Turnier Speyer 30./31.07.2022

Patternübersicht:

- LK 1/2 A Superhorse #1
- LK 1-3 Western Riding #6
- LK 1-3 Reining #6
- Z LK 1-3 Reining #8
- LK 4 Reining #15
- Z LK 4 Reining #14
- Greenhorse Basis JUPF #5
- Greenhorse Ranch Riding #27
- Greenhorse Trail # LK 4/5
- LK 1/2 A Ranch Riding #14
- LK 3A Ranch Riding #20
- LK 1-3 B Ranch Riding #20
- LK 4/5 A/B Ranch Riding #27
- Z LK 1-3 Ranch Riding # 13
- Z LK 4/5 Ranch Riding #32

Superhorse Pattern 1

(Empfohlen für Hallen oder Plätze ab 20x40m)

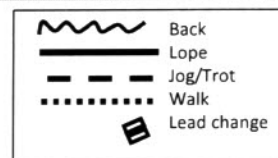
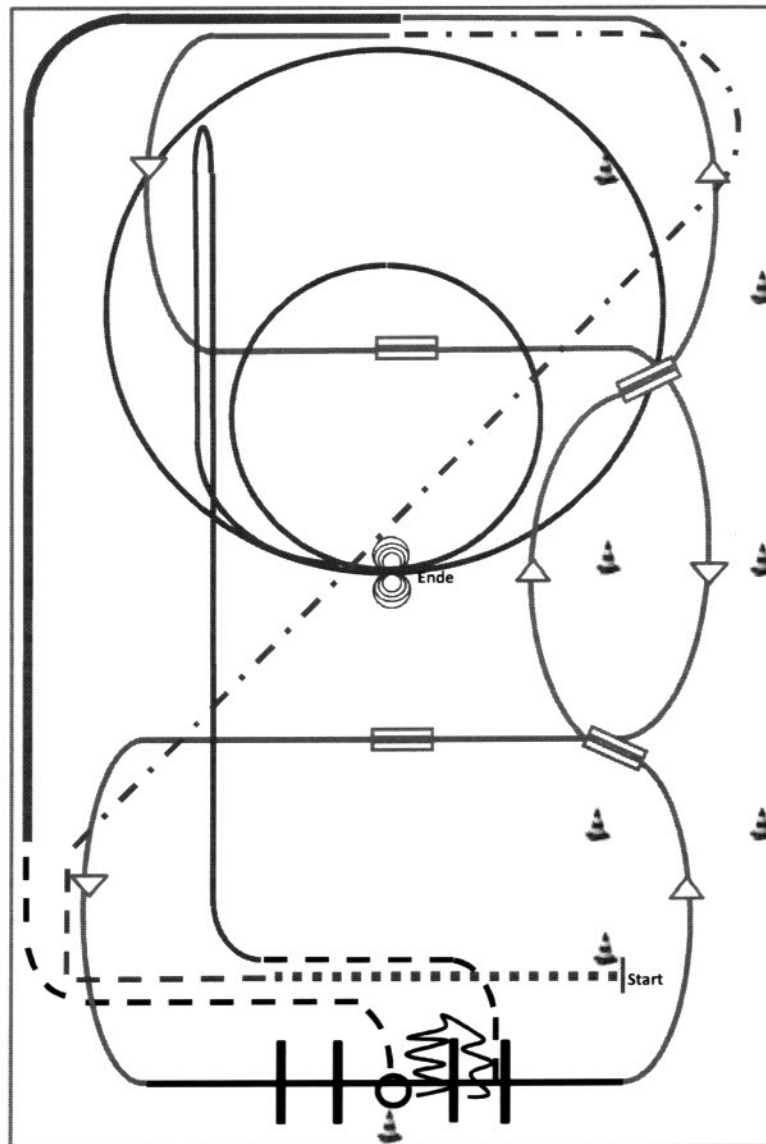

- 1) Extended Walk (RR)
- 2) Trot, Extended Trot (RR)
- 3) Galoppwechsel mit Seitenwechsel (WR)
- 4) Galoppwechsel mit Seitenwechsel (WR)
- 5) Lope over Linksgalopp (TH)
- 6) 2 Galoppwechsel auf der Linie (WR)
- 7) Extended Lope (RR)
- 8) Jog, Jog in, 360° Turn either way (TH)
- 9) Back up, Jog out (TH)
- 10) Rechtsgalopp, Run Down entlang der langen Seite, Sliding Stop mind. 6,00m von der Bande entfernt hinter dem Mittelmarker, Rollback **links**, kein Verharren (RN)
- 11) 2 Zirkel Galopp (**links**), 1. groß und schnell, 2. **klein** und langsam, Stop bei X (RN)
- 12) 4 Spins **links**, 4 Spins **rechts** (RN)

Western Riding Pattern 6 (für Junior-Pferde)

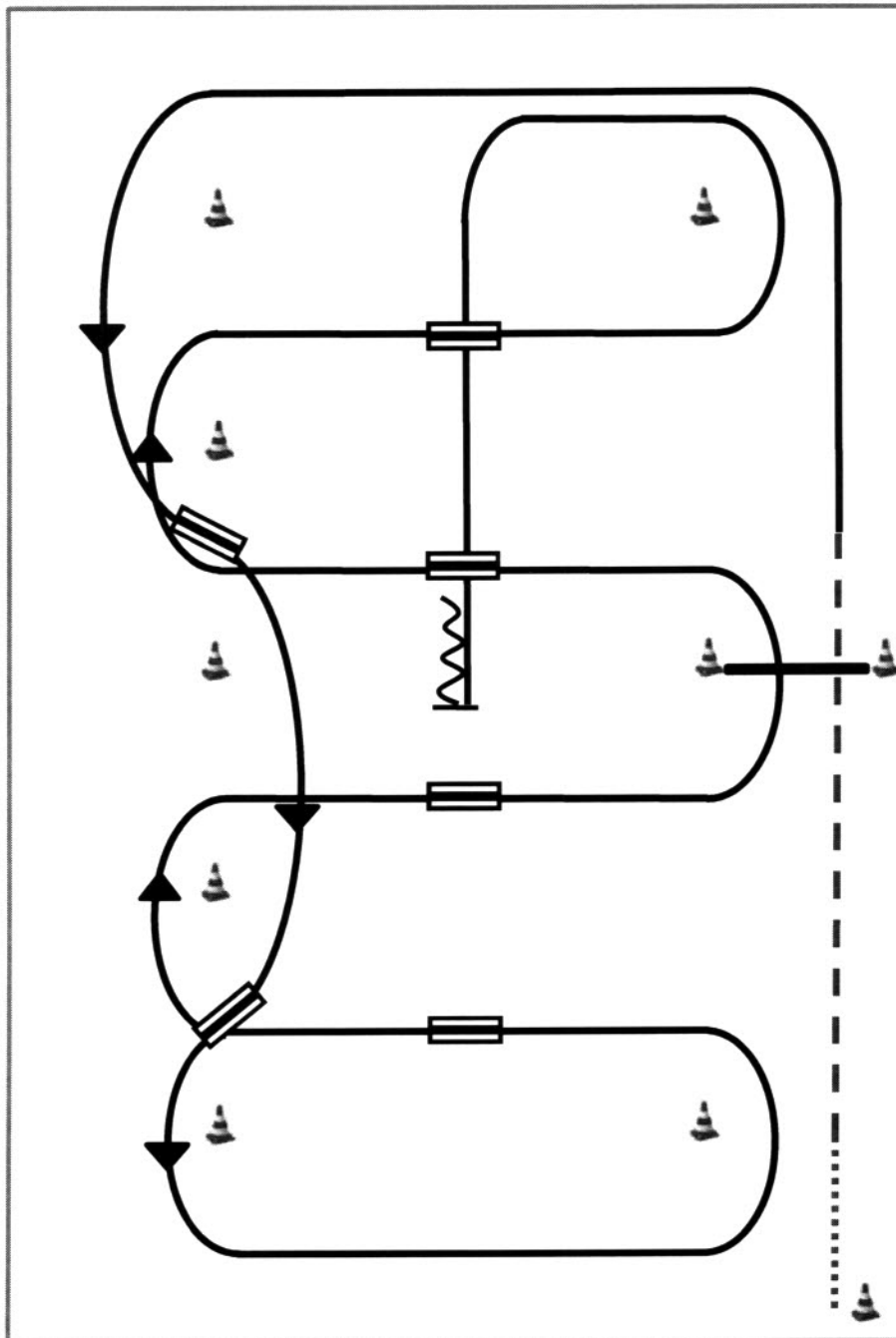

- 1) Schritt vom Start-Pylon zum ersten Marker, Übergang zum Trab, Trab über die Stange
- 2) Übergang zum Linksgalopp, Galopp an der kurzen Seite
- 3) 1. Galoppwechsel auf der Linie
- 4) 2. Galoppwechsel auf der Linie
- 5) 1. Galoppwechsel mit Seitenwechsel
- 6) 2. Galoppwechsel mit Seitenwechsel
- 7) Galopp über die Stange
- 8) 3. Galoppwechsel mit Seitenwechsel
- 9) 4. Galoppwechsel mit Seitenwechsel
- 10) Mitte der kurzen Seite abwenden, Stop auf Höhe des Mittelmarkers, Rückwärtsrichten

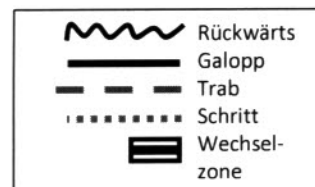

Reining Pattern 6

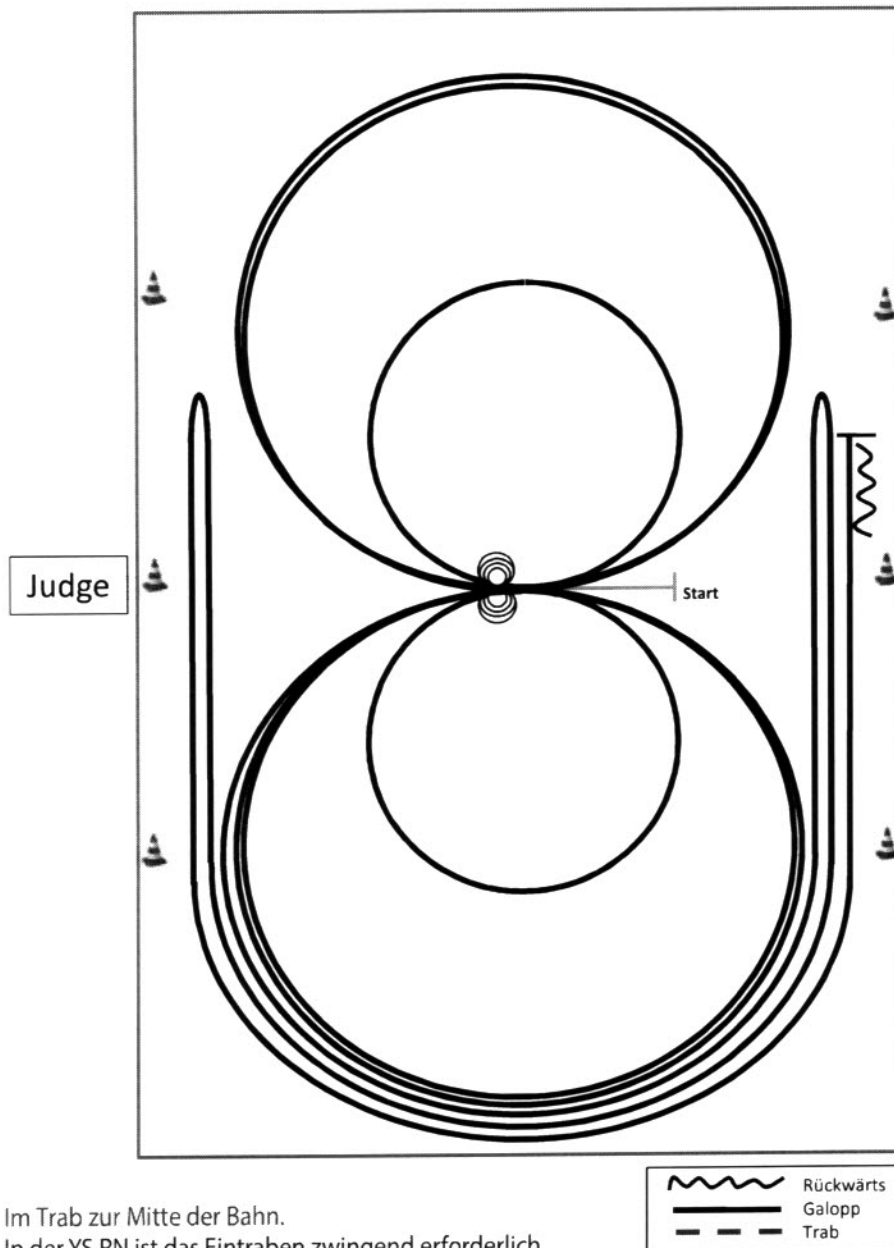

Im Trab zur Mitte der Bahn.

In der YS RN ist das Eintraben zwingend erforderlich.

Beginn der Aufgabe aus dem Schritt oder aus dem Stand.

- 1) 4 Spins **rechts**, Verharren
- 2) 4 Spins **links**, Verharren
- 3) 3 Zirkel Galopp (**links**), 1. + 2. groß und schnell, **3. klein** und langsam, Galoppwechsel bei X
- 4) 3 Zirkel Galopp (**rechts**), 1. + 2. groß und schnell, **3. klein** und langsam, Galoppwechsel bei X
- 5) Galopp (**links**) auf dem Zirkel, der nicht geschlossen wird, Run Down entlang der langen Seite, Sliding Stop mind. 6,00 m von der Bande entfernt hinter dem **Mittelmarker**, Rollback **rechts**, kein Verharren
- 6) Galopp (**rechts**) auf dem Zirkel, der nicht geschlossen wird, Run Down entlang der langen Seite, Sliding Stop mind. 6,00 m von der Bande entfernt hinter dem **Mittelmarker**, Rollback **links**, kein Verharren
- 7) Galopp (**links**) auf dem Zirkel, der nicht geschlossen wird, Run Down entlang der langen Seite, Sliding Stop mind. 6,00 m von der Bande entfernt hinter dem **Mittelmarker**, Rückwärtsrichten mind. 3,00 m, Verharren

Der Reiter muss das Kopfstück zur Gebisskontrolle vor dem Richter abnehmen.

Reining Pattern 8

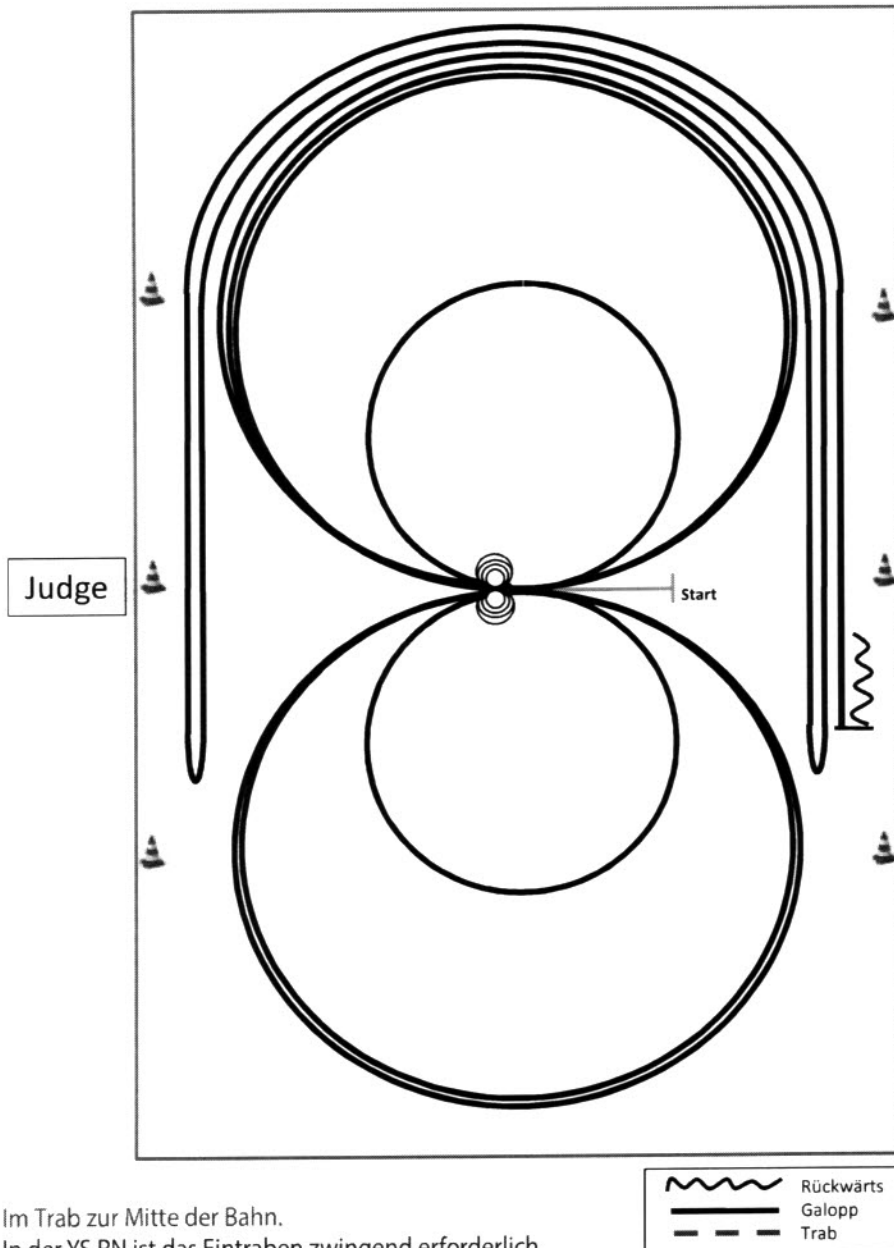

Im Trab zur Mitte der Bahn.

In der YS RN ist das Eintraben zwingend erforderlich.

Beginn der Aufgabe aus dem Schritt oder aus dem Stand.

- 1) 4 Spins **links**, Verharren
- 2) 4 Spins **rechts**, Verharren
- 3) 3 Zirkel Galopp (**rechts**), 1. groß und schnell, **2. klein** und langsam,
3. groß und schnell, Galoppwechsel bei X
- 4) 3 Zirkel Galopp (**links**), 1. groß und schnell, **2. klein** und langsam,
3. groß und schnell, Galoppwechsel bei X
- 5) Galopp (**rechts**) auf dem Zirkel, der nicht geschlossen wird, Run Down entlang
der langen Seite, Sliding Stop mind. 6,00m von der Bande entfernt hinter dem
Mittelmarker, Rollback **links**, kein Verharren
- 6) Galopp (**links**) auf dem Zirkel, der nicht geschlossen wird, Run Down entlang
der langen Seite, Sliding Stop mind. 6,00m von der Bande entfernt hinter dem
Mittelmarker, Rollback **rechts**, kein Verharren
- 7) Galopp (**rechts**) auf dem Zirkel, der nicht geschlossen wird, Run Down entlang
der langen Seite, Sliding Stop mind. 6,00m von der Bande entfernt hinter dem
Mittelmarker, Rückwärtsrichten mind. 3,00m, Verharren

Der Reiter muss das Kopfstück zur Gebisskontrolle vor dem Richter abnehmen.

Reining Pattern 15 (nur für LK 4)

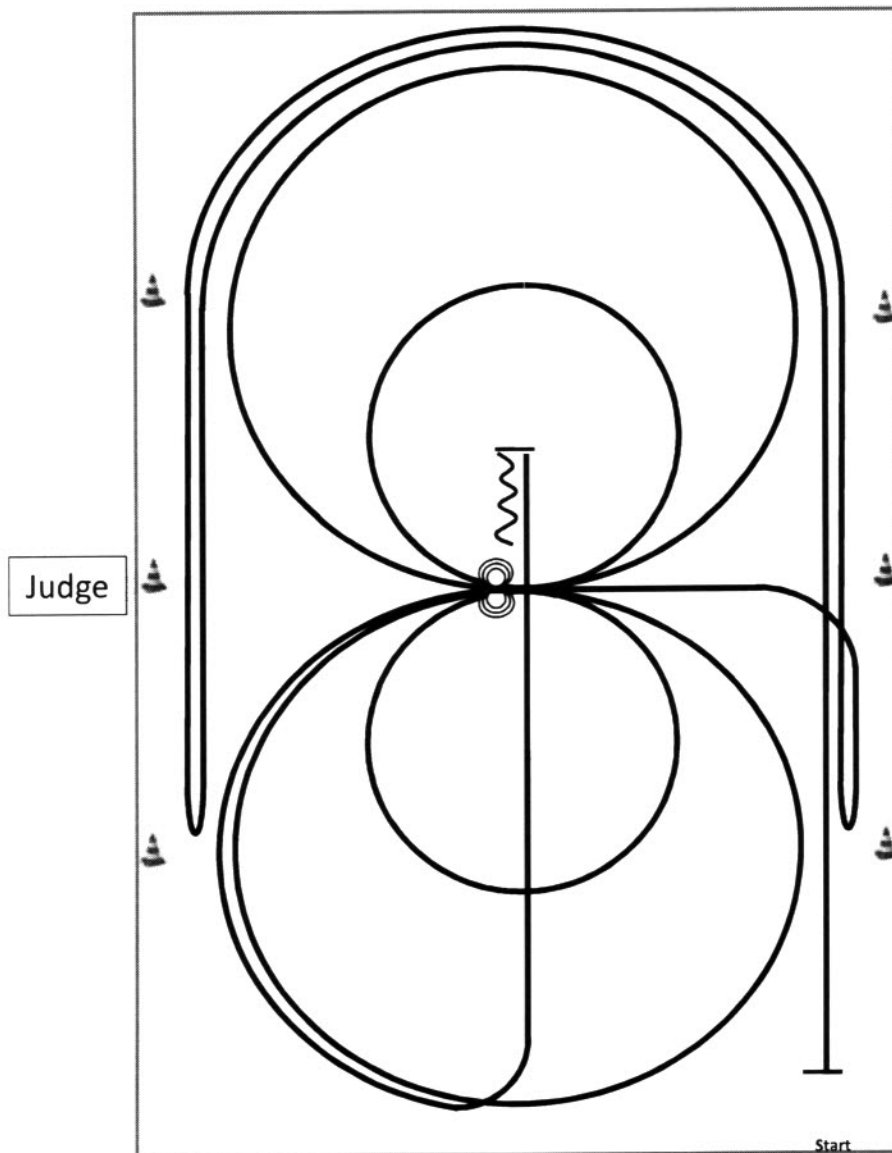

- | | |
|--|-----------|
| | Rückwärts |
| | Galopp |
| | Trab |
- 1) Galopp mind. 6,00 m von der Bande entfernt, (**links**) auf dem Zirkel, der nicht geschlossen wird, Run Down entlang der langen Seite, Stop mind. 6,00 m von der Bande entfernt hinter dem **Mittelmarker**, Rollback **rechts**, kein Verharren
 - 2) Galopp, (**rechts**) auf dem Zirkel, der nicht geschlossen wird, Run Down entlang der langen Seite, Stop mind. 6,00 m von der Bande entfernt hinter dem **Mittelmarker**, Rollback **links**, kein Verharren, Galopp zu X
 - 3) 2 Zirkel Galopp (**links**), 1. groß und schnell, 2. **klein** und langsam, Stop bei X
 - 4) 3 Spins **links**, Verharren
 - 5) 2 Zirkel Galopp (**rechts**), 1. groß und schnell, 2. **klein** und langsam, Stop bei X
 - 6) 3 Spins **rechts**, Verharren
 - 7) Galopp (**links**) auf dem Zirkel, der nicht geschlossen wird, Run Down auf der Mittellinie, Stop hinter dem **Mittelmarker**
 - 8) Rückwärtsrichten mind. 3,00 m, Verharren

Der Reiter muss das Kopfstück zur Gebisskontrolle vor dem Richter abnehmen.

Reining Pattern 14 (nur für LK 4)

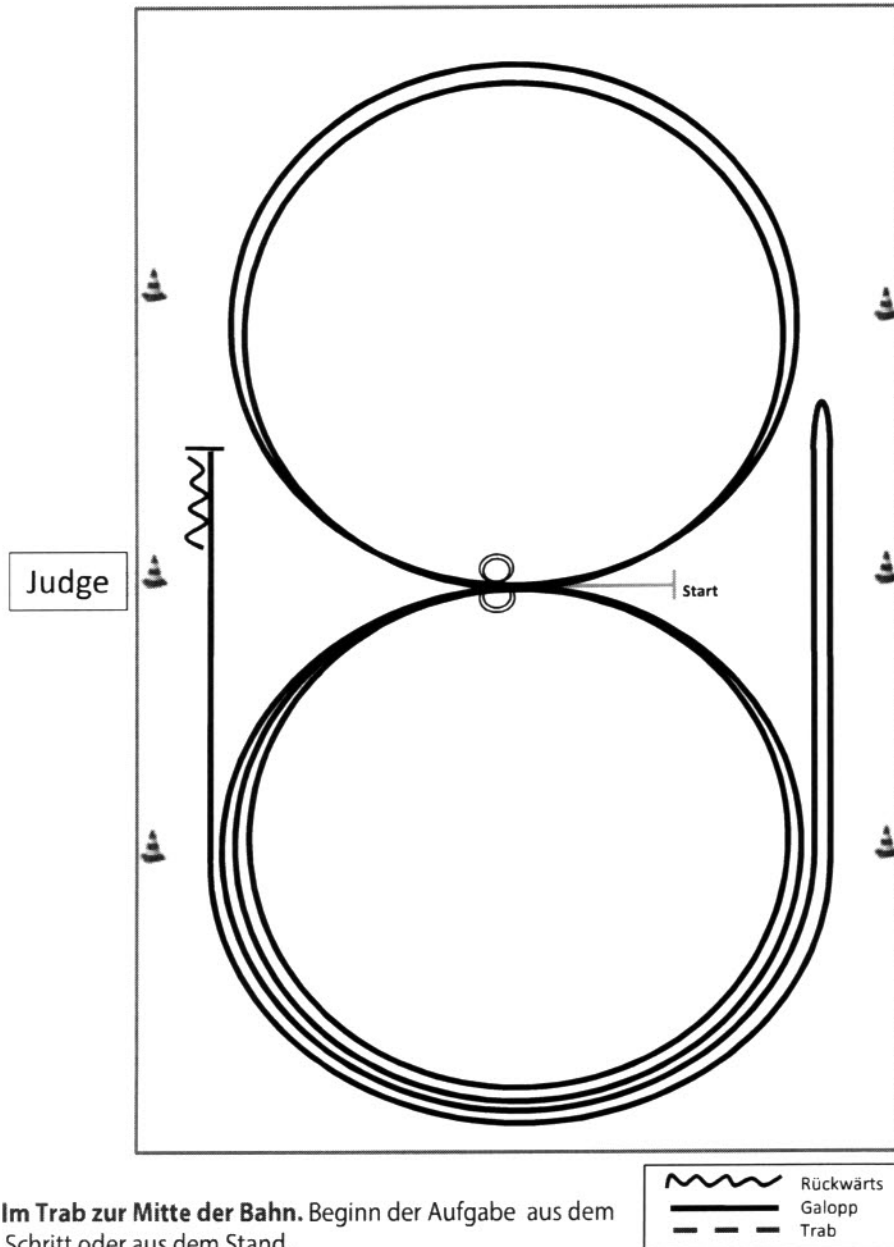

Im Trab zur Mitte der Bahn. Beginn der Aufgabe aus dem Schritt oder aus dem Stand.

- 1) 2 Zirkel Galopp (**links**), Stop bei X, Verharren
- 2) 2 Spins **links**, Verharren
- 3) 2 Zirkel Galopp (**rechts**), Stop bei X, Verharren
- 4) 2 Spins **rechts**, Verharren
- 5) Galopp (**links**) auf dem Zirkel, der nicht geschlossen wird, Run Down entlang der langen Seite, Stop mind. 6,00m von der Bande entfernt hinter dem **Mittelmarker**, Rollback **rechts**, kein Verharren
- 6) Galopp (**rechts**) auf dem Zirkel, der nicht geschlossen wird, Run Down entlang der langen Seite, Stop mind. 6,00m von der Bande entfernt hinter dem **Mittelmarker**, Rückwärtsrichten mind. 3,00m, Verharren

Der Reiter muss das Kopfstück zur Gebisskontrolle vor dem Richter abnehmen.

Jungferde Basis Pattern 5 (4j.)

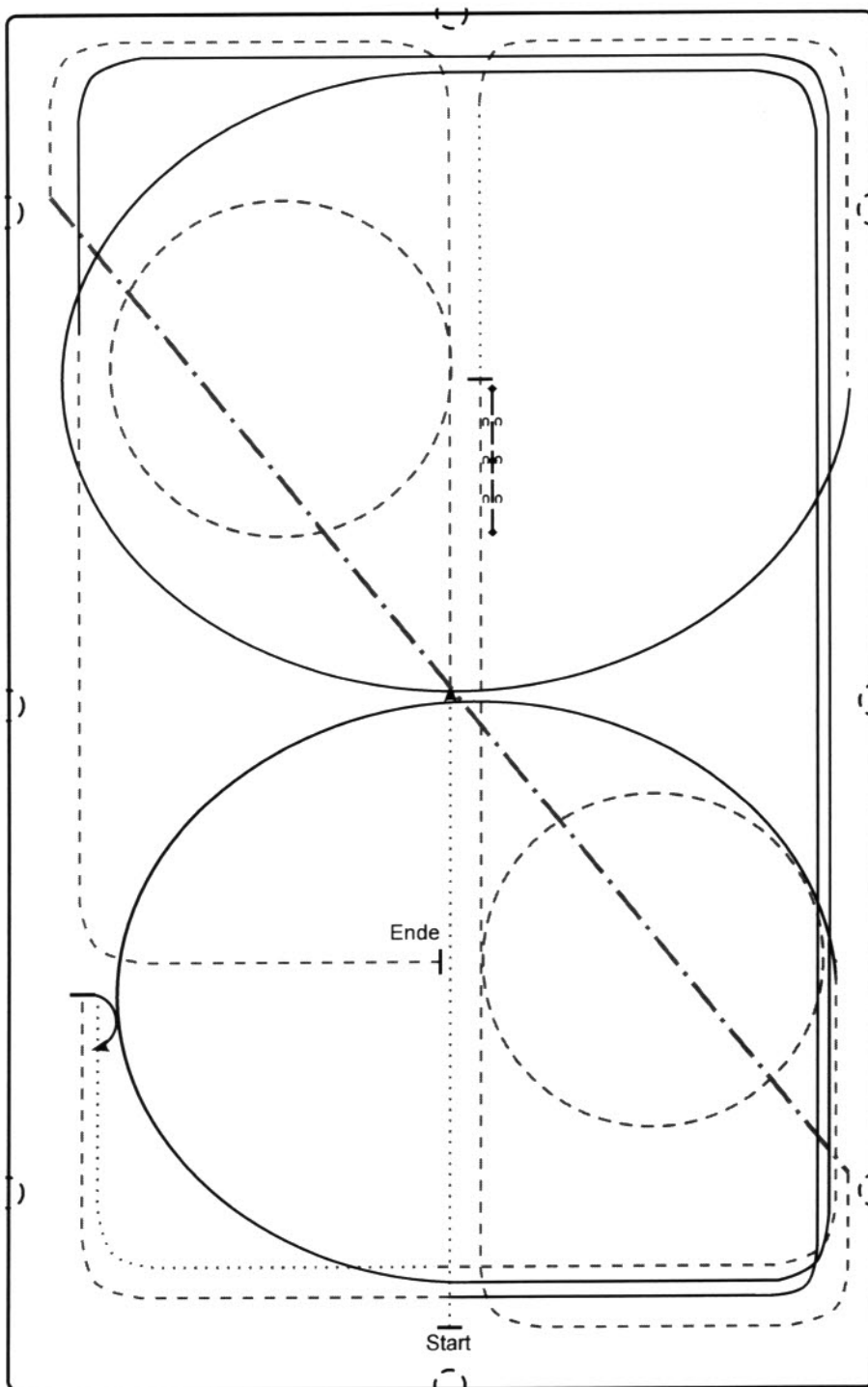

- 1) Schritt durch die Länge der Bahn, Trab bei X, Volte (**links**), ganze Bahn
 - 2) Verstärkter Trab auf der Diagonalen, Trab durch die Länge der Bahn, Volte (**rechts**), weiter durch die Länge der Bahn
 - 3) Stop, Rückwärts (mind. 2 Pferdelängen), Schritt, Trab ganze Bahn
 - 4) Rechtsgalopp 3/4 Zirkel, ganze Bahn, Trab
 - 5) Stop, 180° HHW (**rechts**), Schritt, Trab, ganze Bahn
 - 6) Linksgalopp 3/4 Zirkel, ganze Bahn, Trab, Stop auf Höhe der Mittellinie
- | | |
|---------------|-----------|
| | Schritt |
| ----- | Trab |
| ————— | Galopp |
| — 3 — 3 — 3 — | Rückwärts |

Pattern Ranch Riding #14 – Qjun LK 1/2
sen. LK 1/2 - LK 3

Arenagröße:
Mind. 20 x 40 m

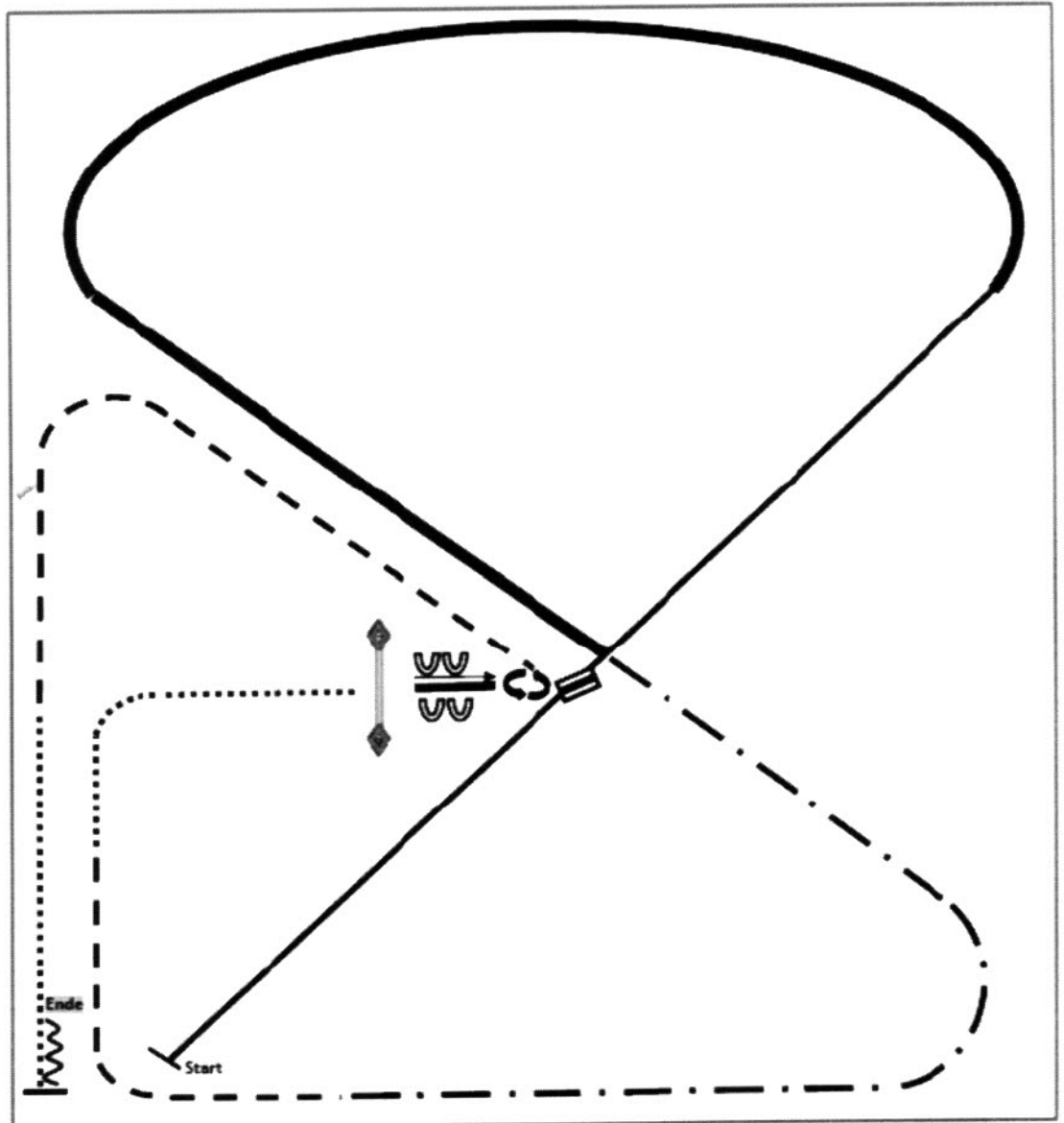

- (1) Rechtsgalopp
- (2) Galoppwechsel (fliegend oder einfach)
- (3) Linksgalopp
- (4) Extended Lope links
- (5) Extended Trot
- (6) Trot
- (7) Walk
- (8) Tor (rechte Hand aufdrücken)
- (9) Sidepass links
- (10) 270° Turn links
- (11) Trot
- (12) Walk
- (13) Stop, Back up

Pattern Ranch Riding #20 - Q Jun. LK 1/2
LK 3

Arenagröße:
Mind. 25 x 50 m

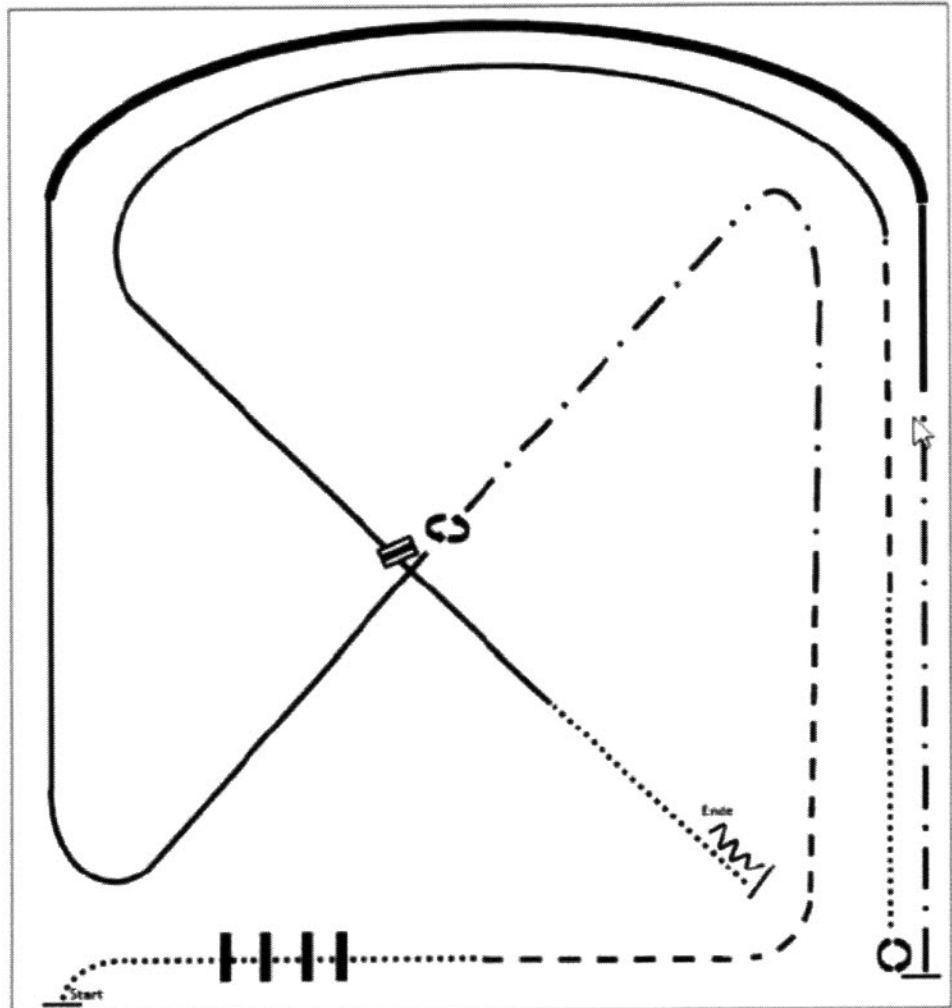

- (1) Walk over
- (2) Trot
- (3) Extended Trot
- (4) Stop, 360° Turn rechts
- (5) Rechtsgalopp
- (6) Extended Lope rechts, Rechtsgalopp
- (7) Extended Trot
- (8) Stop, 540° Turn links
- (9) Walk
- (10) Trot
- (11) Linksgalopp
- (12) Galoppwechsel (fliegend oder einfach),
Rechtsgalopp
- (13) Walk, Stop, Back up

Pattern Ranch Riding #27 - LK 4/5

Green horse

Arenagröße:
Mind. 20 x 40 m

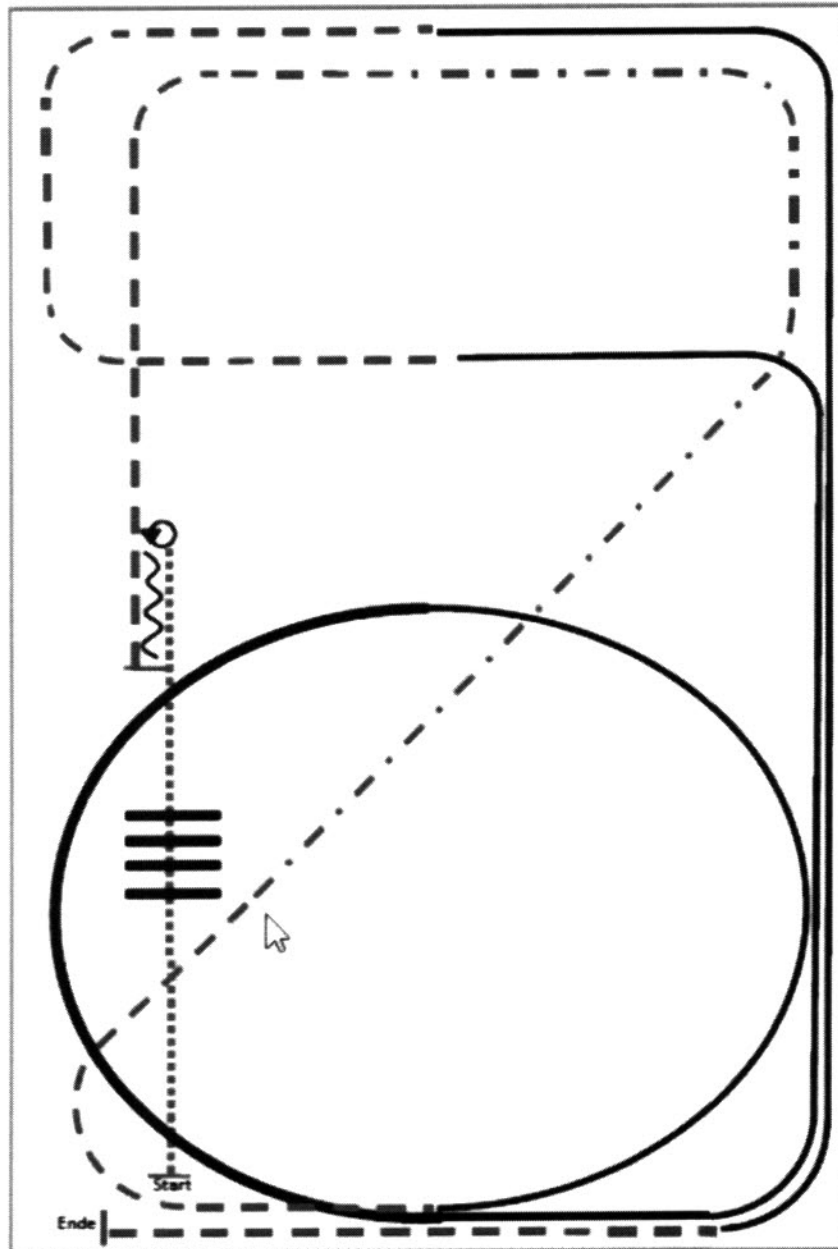

- (1) Walk
- (2) Walk over, Walk
- (3) Stop, 360° Turn (rechts oder links)
- (4) Back
- (5) Trot
- (6) Extended Trot, Trot
- (7) Linksgalopp
- (8) Extended Lope, Lope
- (9) Trot
- (10) Rechtsgalopp
- (11) Trot, Stop

Pattern Ranch Riding #13 – Q Jun LK 1/2
sen. LK 1/2

Arenagröße: mind. 20 x 40 m

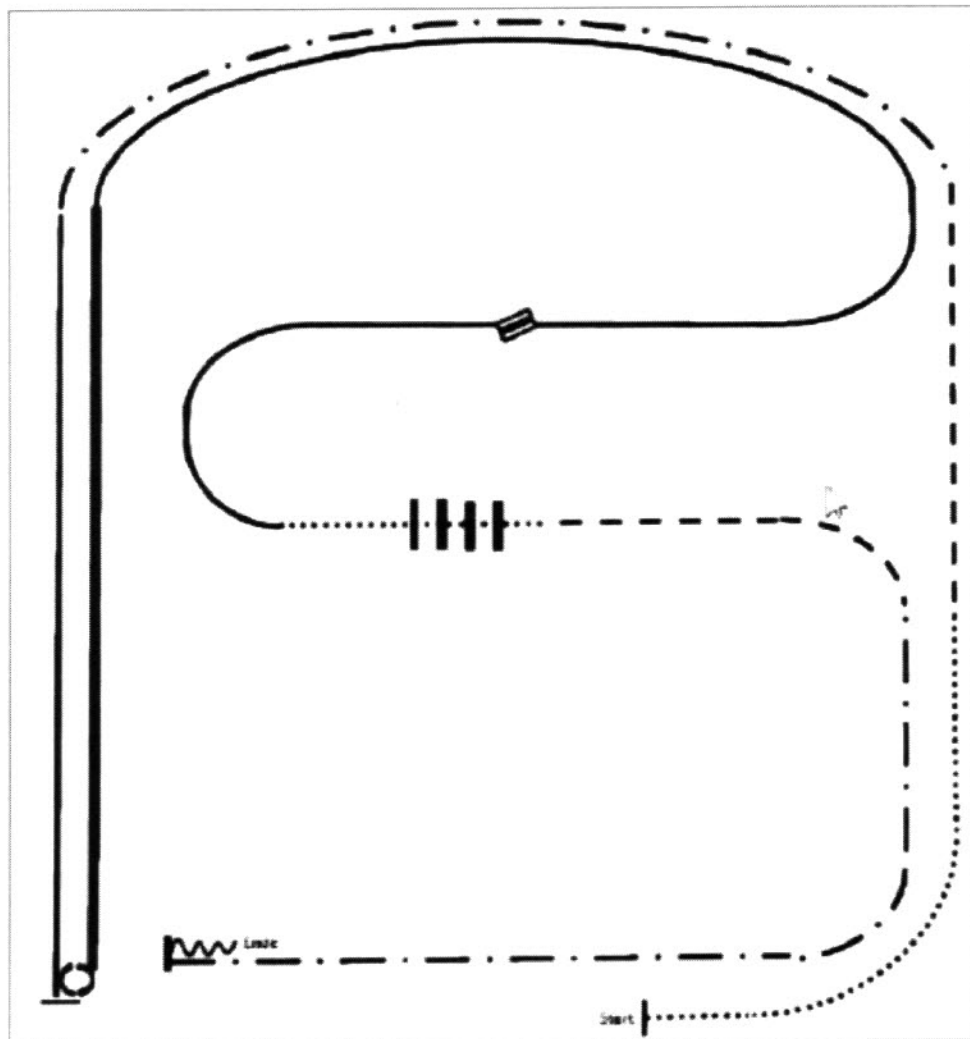

- (1) Walk
- (2) Trot
- (3) Extended Trot
- (4) Linksgalopp
- (5) Stop, 540° Turn rechts
- (6) Extended Lope rechts
- (7) Rechtsgalopp
- (8) Galoppwechsel (fliegend oder einfach), Linksgalopp
- (9) Walk
- (10) Walk over
- (11) Trot
- (12) Extended Trot
- (13) Stop, Back up

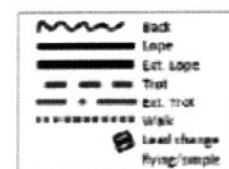

Pattern Ranch Riding #32 - LK 4/5

Arenagröße:
Mind. 20 x 40 m

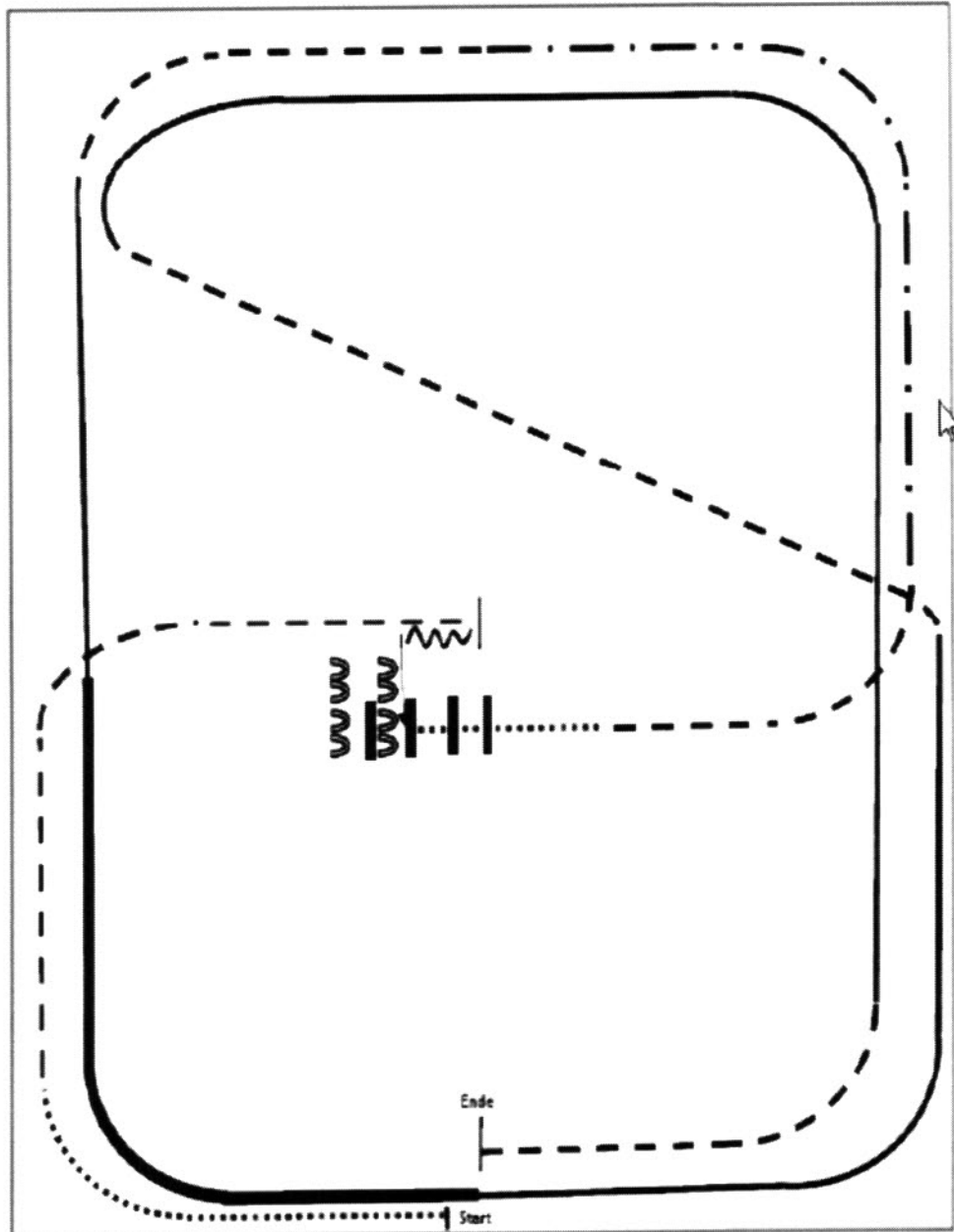

- (1) Walk
- (2) Trot
- (3) Stop, Back up
- (4) Sidepass rechts 1/2 Strecke
- (5) Walk over
- (6) Trot
- (7) Extended Trot, Trot
- (8) Linksgalopp
- (9) Extended Lope links
- (10) Linksgalopp
- (11) Trot
- (12) Rechtsgalopp
- (13) Trot, Stop

Showmanship at Halter LK1-3 A/B

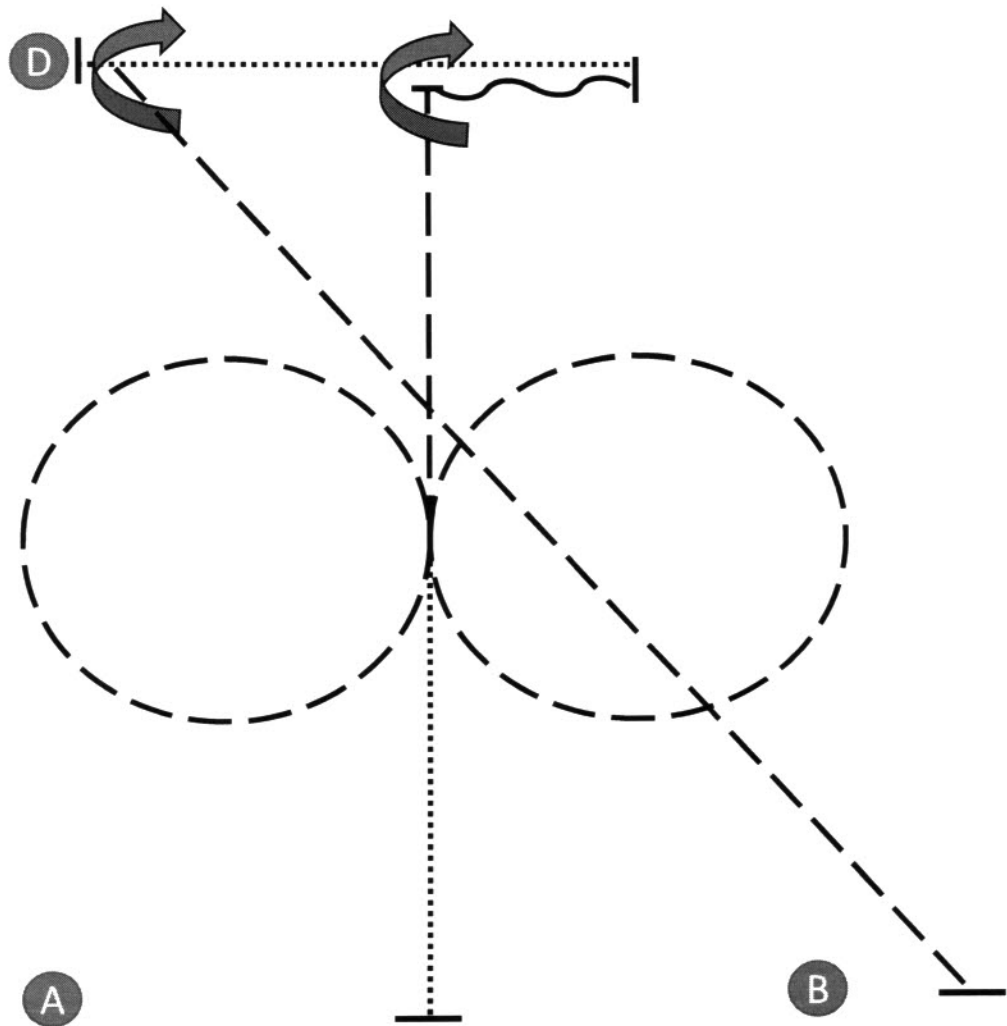

© H. Trautwein 2022

Set up at A

1. Walk a straight line, jog circle right
2. Jog circle left, jog, stop
3. 270° turn
4. Back up at least one horselength
5. Walk, stop
6. Set up
7. Ca. 590° turn, jog, stop

Showmanship at Halter LK4/5 A/B

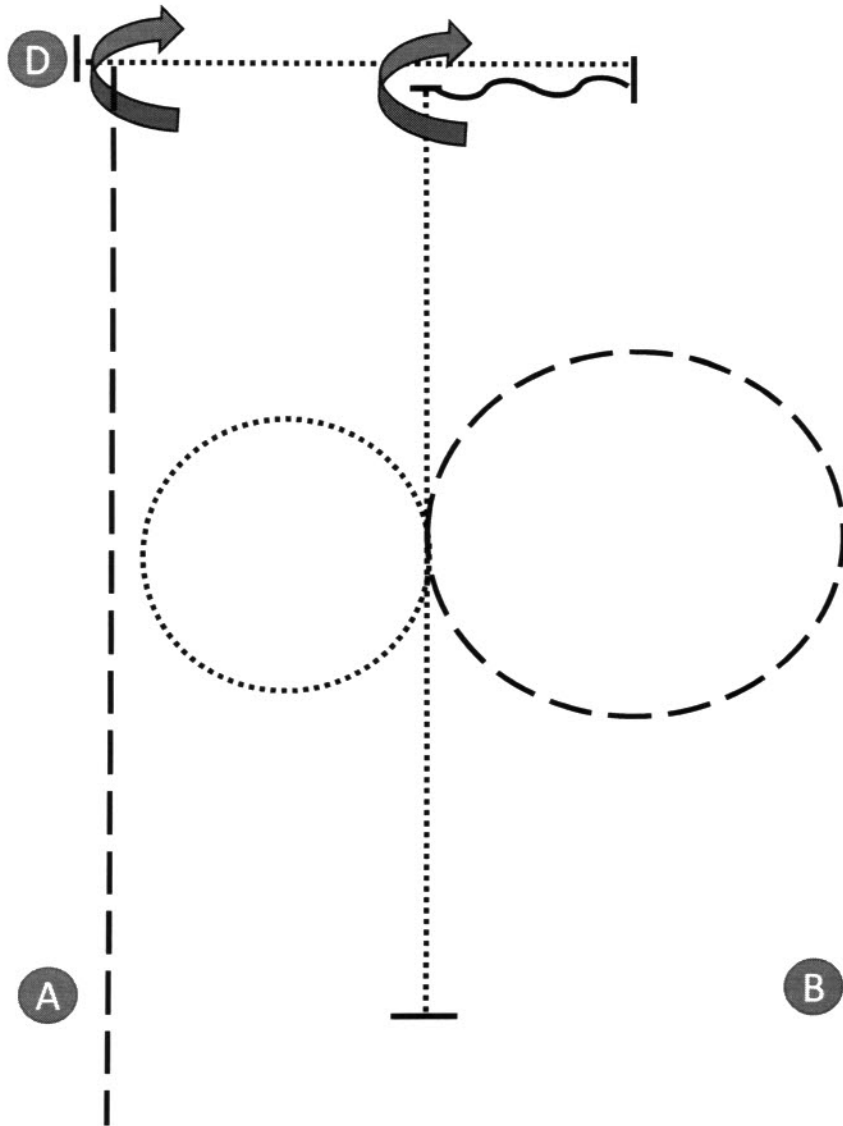

© H. Trautwein 2022

Start at A



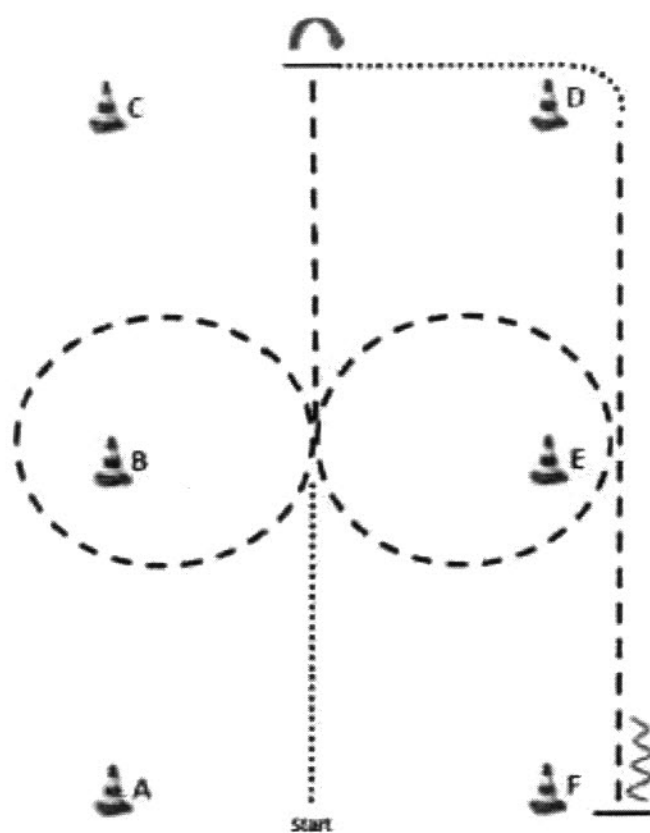

1. Walk a straight line, jog circle right
2. Walk circle left, walk, stop
3. 270° turn
4. Back up at least one horselength
5. Walk, stop
6. Set up
7. 270° turn, jog, jog out

WT Western Horsemanship Jugend / Erwachsene



LINE UP / WARM UP AREA



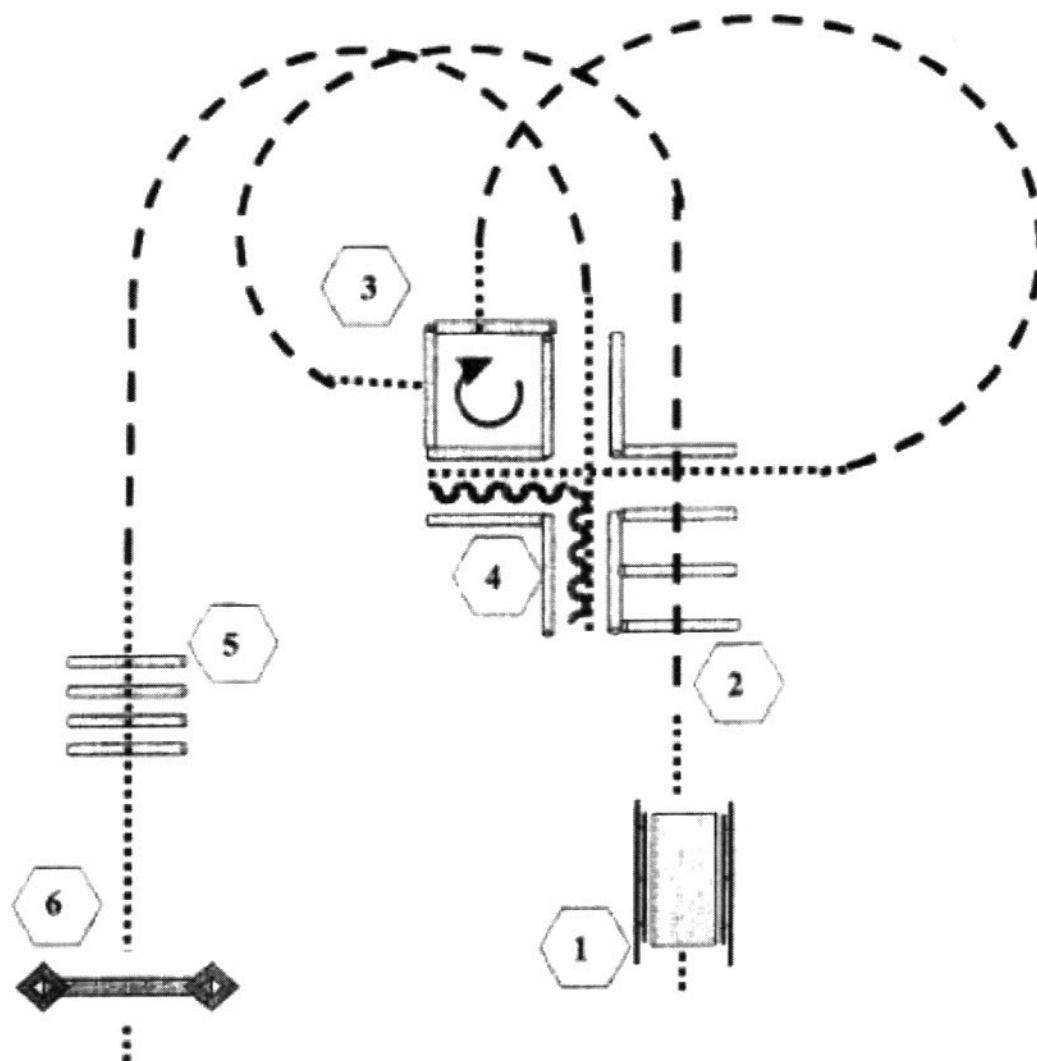

1. Aus dem Stand zw. A und F Walk, zwischen B und F Jog-Volte nach links
2. Zwischen B und E Jog-Volte nach rechts, weiter im Jog, zwischen C und D Stop, Head 90° rechts
3. Walk um D, D bis F Jog, bei F Stop, mindestens eine Pferdelänge rückwärts
im Walk zum Line up/warm up

	Bock
	Leute
	Jog
	Ein Jog
	Walk

Trail Walk-Trot



1. Walk Brücke
2. Jog, Jog-over
3. Walk Walk in Box, 270° Drehung rechts, Walk Out
4. Jog, Walk, Walk In, Back Up, Walk Out
5. Jog, Walk, Walk Over
6. Tor

	Back Up
	Walk
	Jog
	Lope

Pattern Walk-Trot Ranch Riding

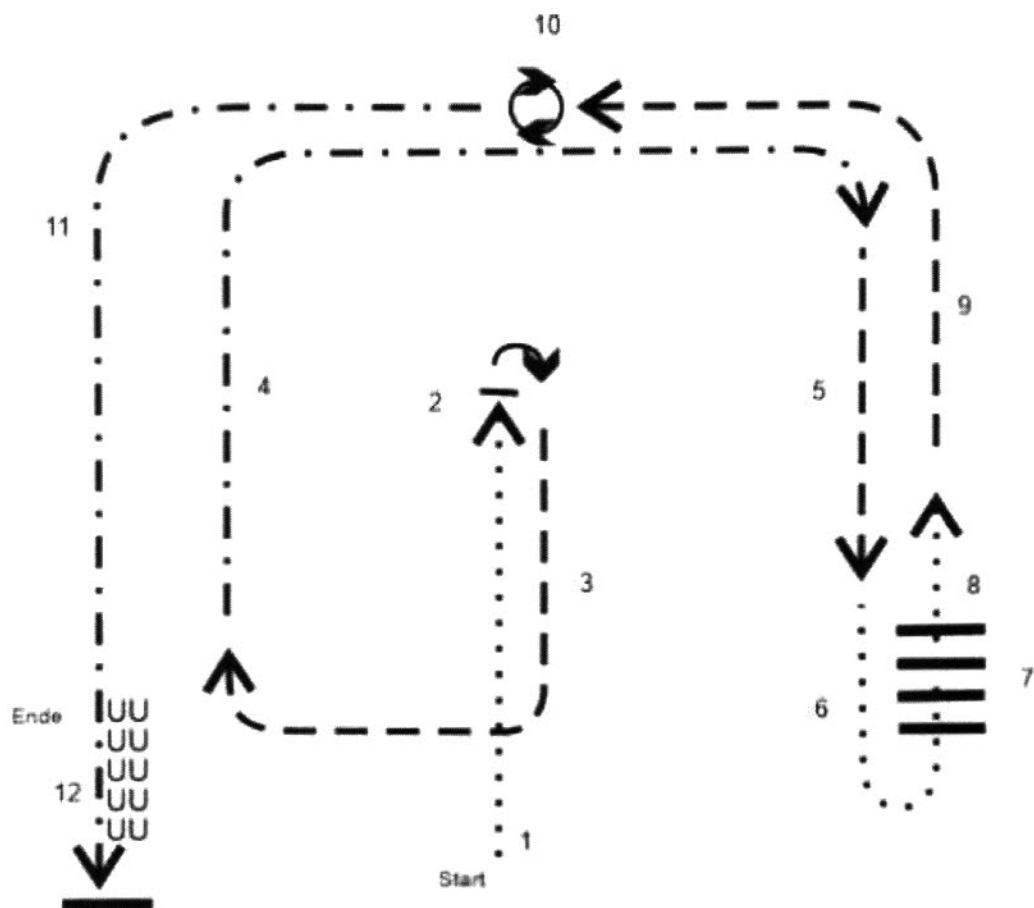

1. Schritt
2. Stop, 180° Hinterhandwendung rechts
3. Trab
4. verstärkter Trab
5. Trab
6. Schritt
7. Schritt über Stangen
8. Schritt
9. Trab
10. Stop, 360° Hinterhandwendung links
11. verstärkter Trab
12. Stop, Rückwärtsrichten

Horse and Dog Trail LK 1-3

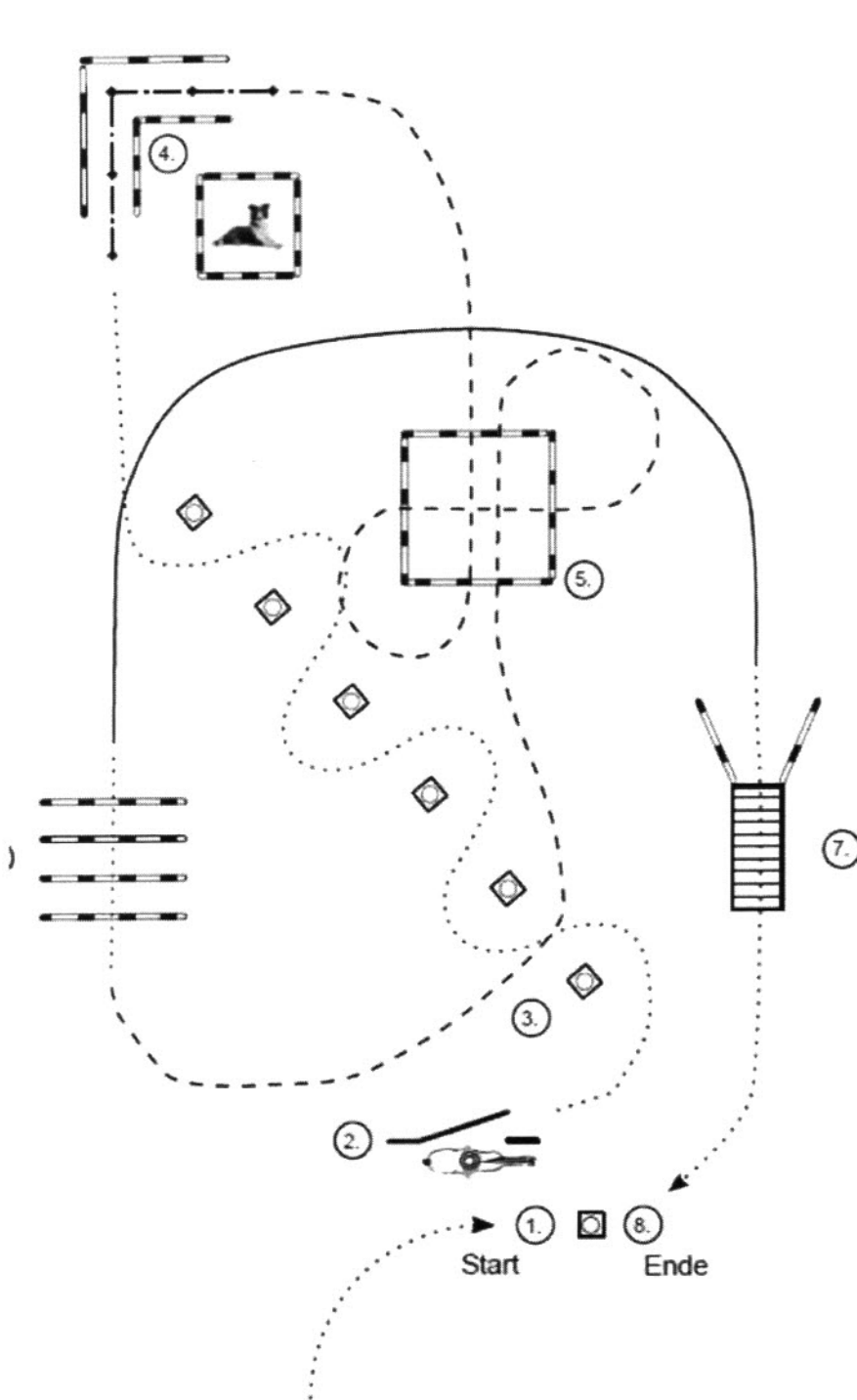

1. Einreiten
+ Hund ableinen
2. Tor
+ Hund voraus oder nachholen
3. Walk Slalom
+ Hund bei Fuß
4. Back Up
+ Hund vorher im Quadrat ablegen
+ danach Hund abrufen
5. Jog over
+ Hund bei Fuß
+ Hund mit durch das Quadrat
6. Walk over
+ Hund bei Fuß
7. Rechtsgalopp zur Brücke
+ Hund bei Fuß
Brücke
+ Hund voraus oder nachkommen lassen
8. Absteigen
+ Hund anleinen

- | | |
|-----------|-----------|
| [A] | Marker |
| | Walk |
| ----- | Jog |
| - - - - - | ext. Jog |
| ————— | Lope |
| ————— | ext. Lope |
| ←-----→ | Backup |
| →-----→ | Sidepass |
| ———X——— | Lead |
| ———X——— | Change |

Western Horsemanship LK1/2 A/B

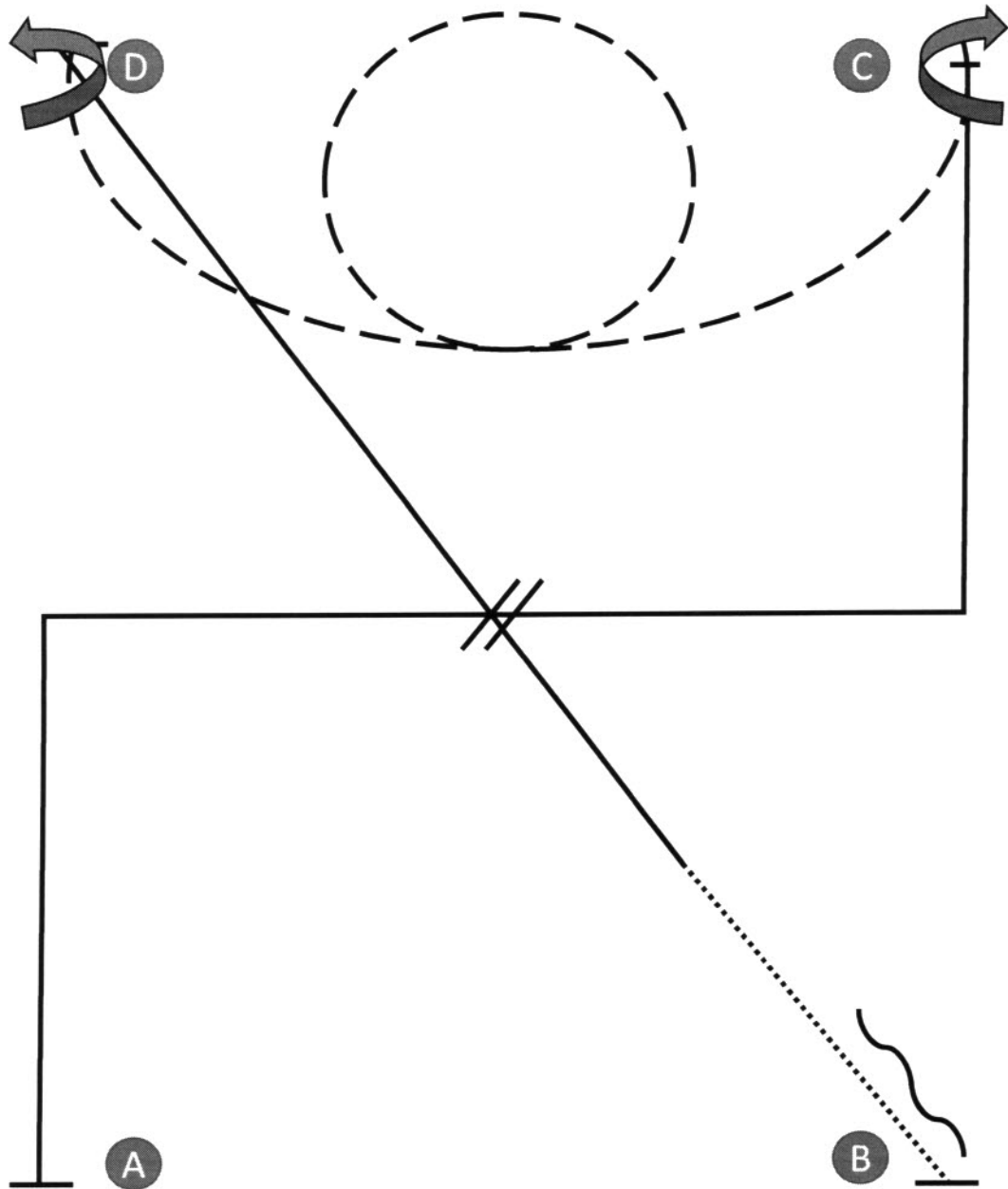

© H. Trautwein 2022

Be ready at A

1. Right lope, lope corner
2. Lead change
3. Left lope, lope corner, stop at C
4. 540° turn right
5. Jog, jog circle, jog, stop at D
6. Ca. 225° turn left
7. Left lope
8. Walk, stop
9. Backup

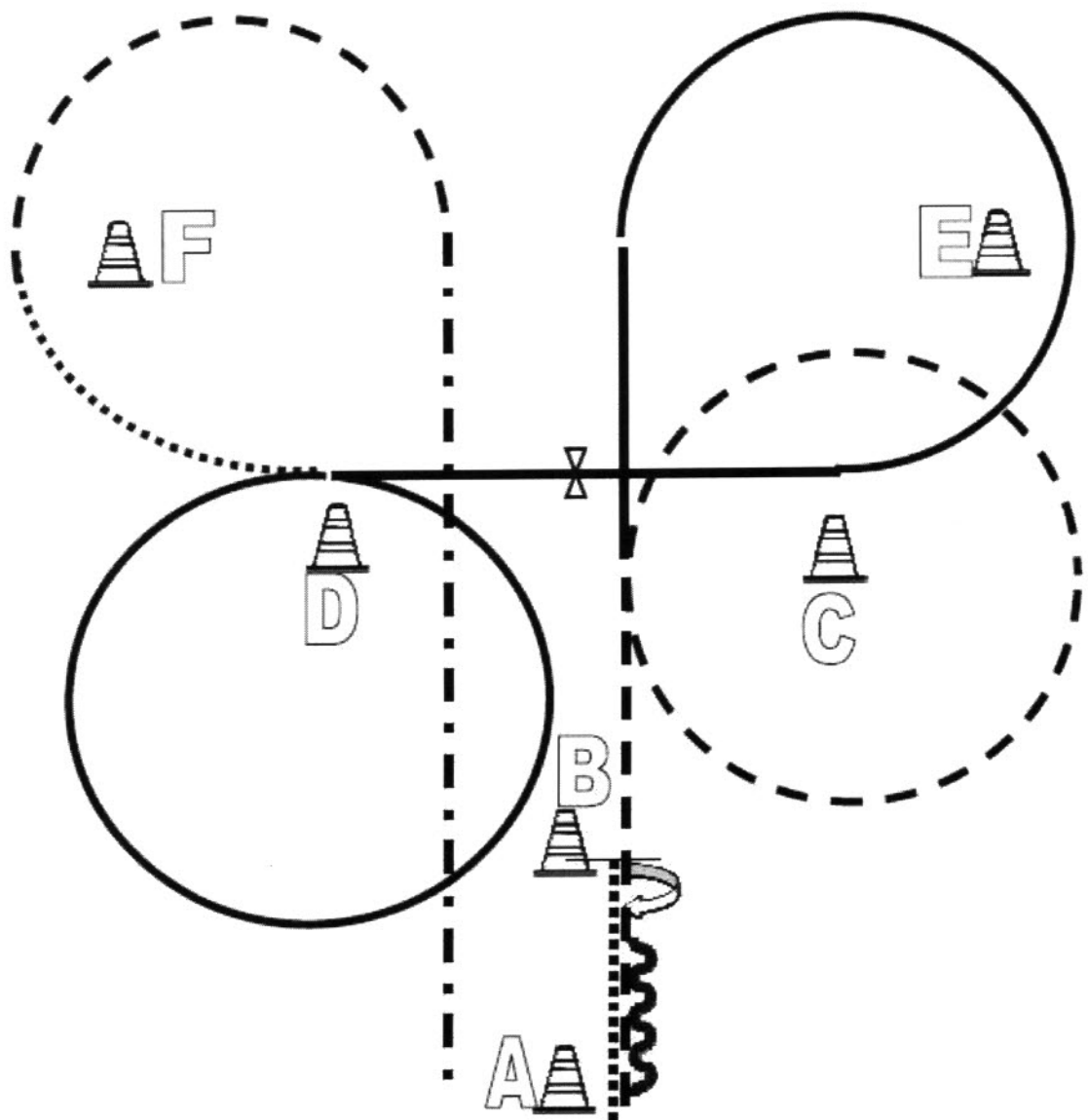

WARM UP AREA

- (1) Beginnend aus dem Stand von A nach B im Walk
- (2) Stop, 360° Turn rechts
- (3) Back up bis A
- (4) Jog, Jogvolte rechts um C
- (5) Rechtsgalopp, Volte um E
- (6) Galoppwechsel (fliegend oder einfach)
- (7) Linksgalopp, Volte um D
- (8) Von D nach F Walk
- (9) Jog um F
- (10) Höhe E Extended Jog bis A, Stop
 Im Walk in den Warm-Up-Bereich

Western Horsemanship LK3 A/LK 1-3 B

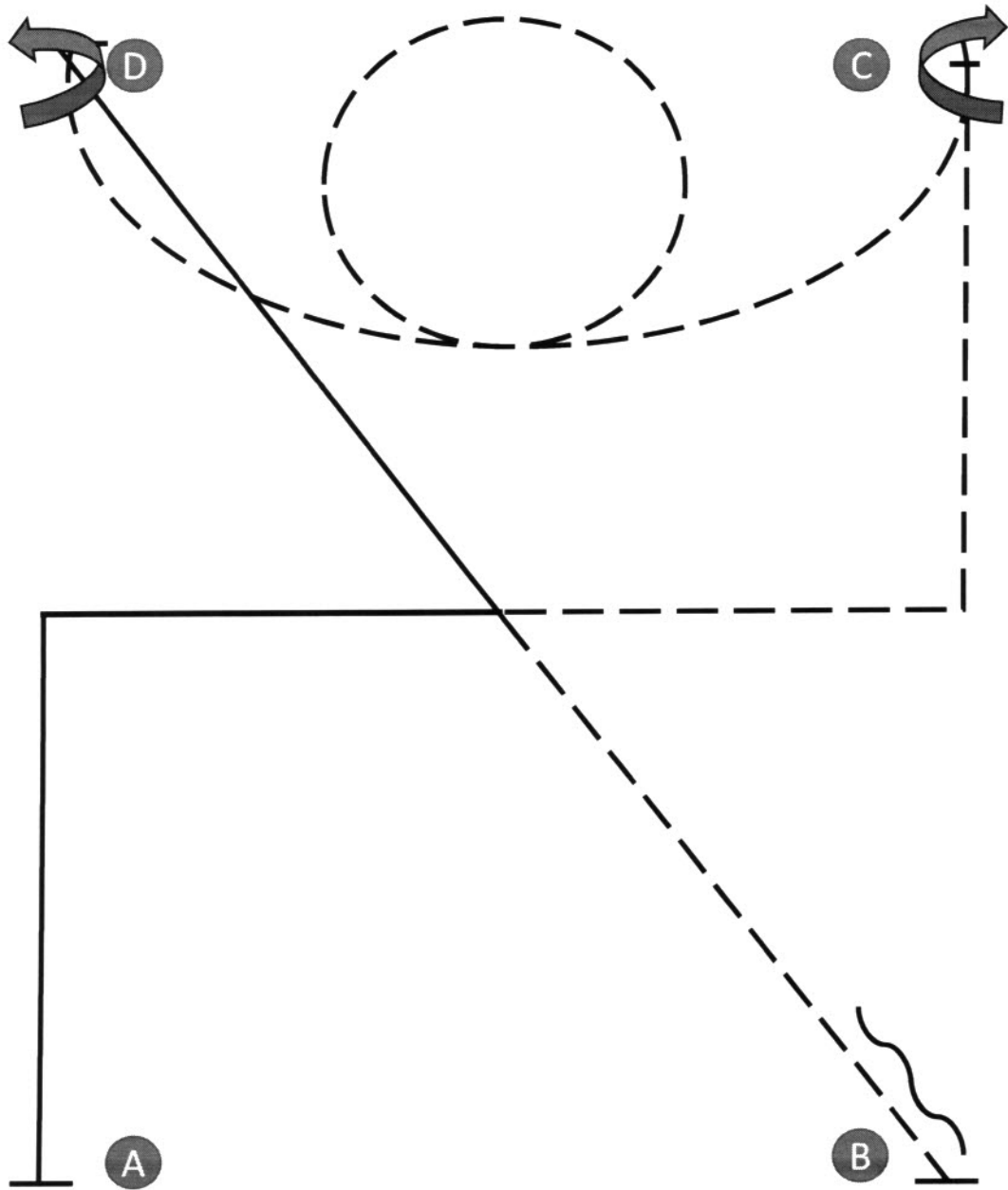

© H. Trautwein 2022

Be ready at A

1. Right lope, lope corner
2. Jog, jog corner, stop at C
3. 180° turn right
4. Jog, jog circle, jog, stop at D
5. Ca. 225° turn left
6. Left lope
7. Jog, stop
8. Backup

Western Horsemanship LK4/5 A/B

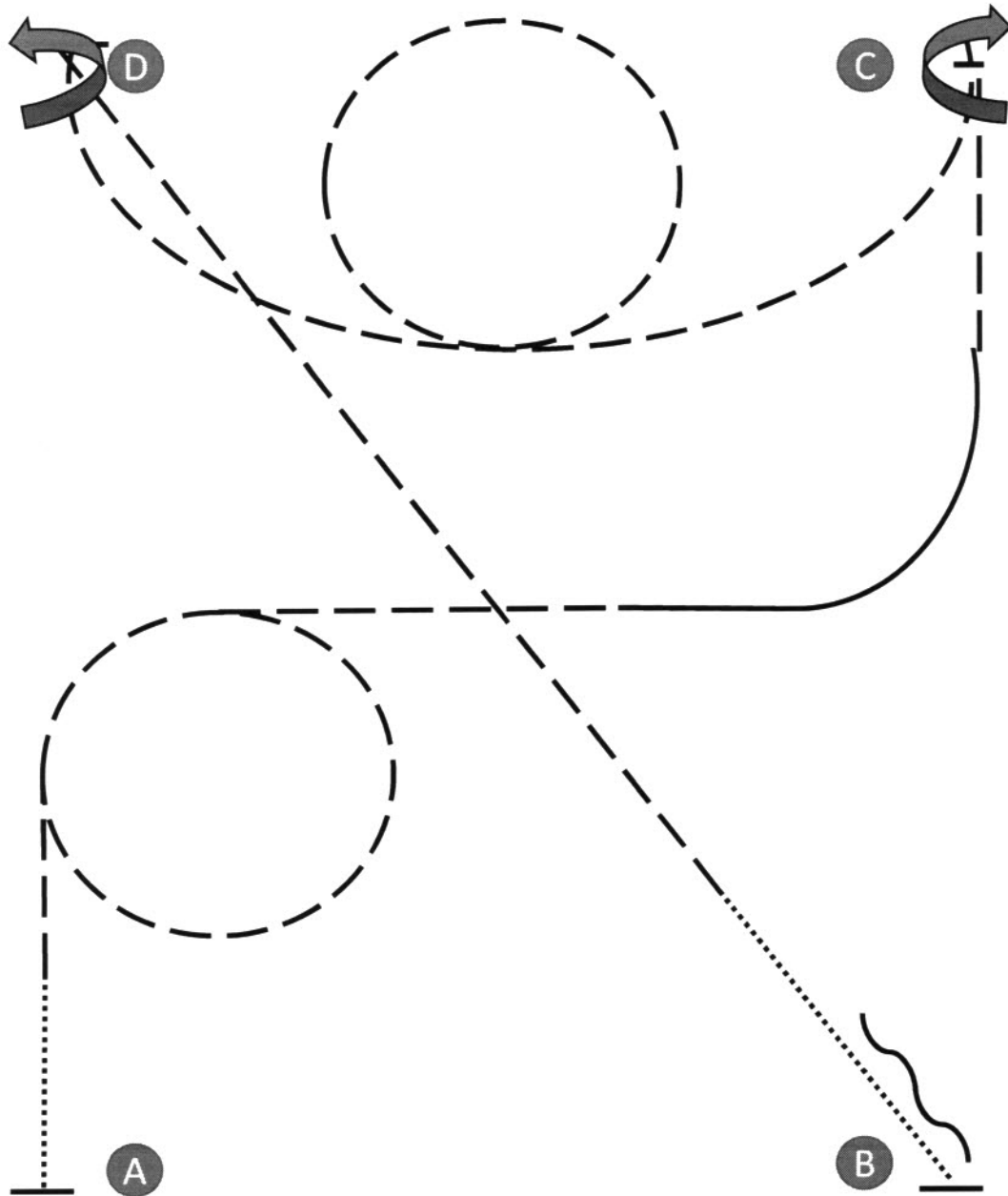

© H. Trautwein 2022

Be ready at A

1. Walk, jog, jog circle, jog
2. Lope left, jog, stop at C
3. 180° turn right
4. Jog, jog circle, jog, stop at D
5. Ca. 225° turn left
6. Jog
7. Walk, stop
8. Backup

Western Horsemanship Z LK 4/5

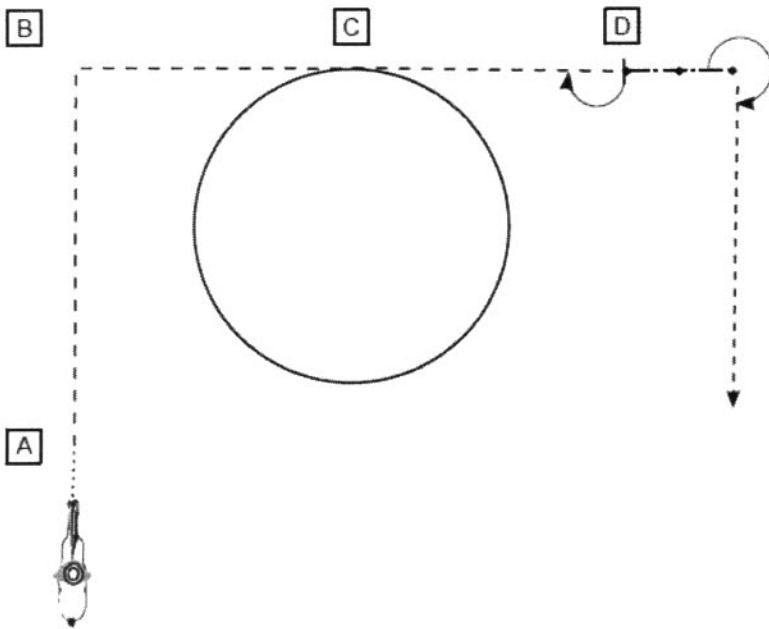

I

1. Walk bis A
Jog bis C
2. bei C Lope (RL) Zirkel
3. Jog bis D - Stop
4. 180° Turn (R)
5. Back Up
6. 270° Turn (R),
Jog zum Ausgang

A

- | | |
|-----------|-------------|
| A | Marker |
| | Walk |
| ----- | Jog |
| - - - - - | ext. Jog |
| ————— | Lope |
| ————— | ext. Lope |
| ←-----→ | Backup |
| ~-----> | Sidepass |
| ———X——— | Lead Change |

Trail LK1/2 A/B

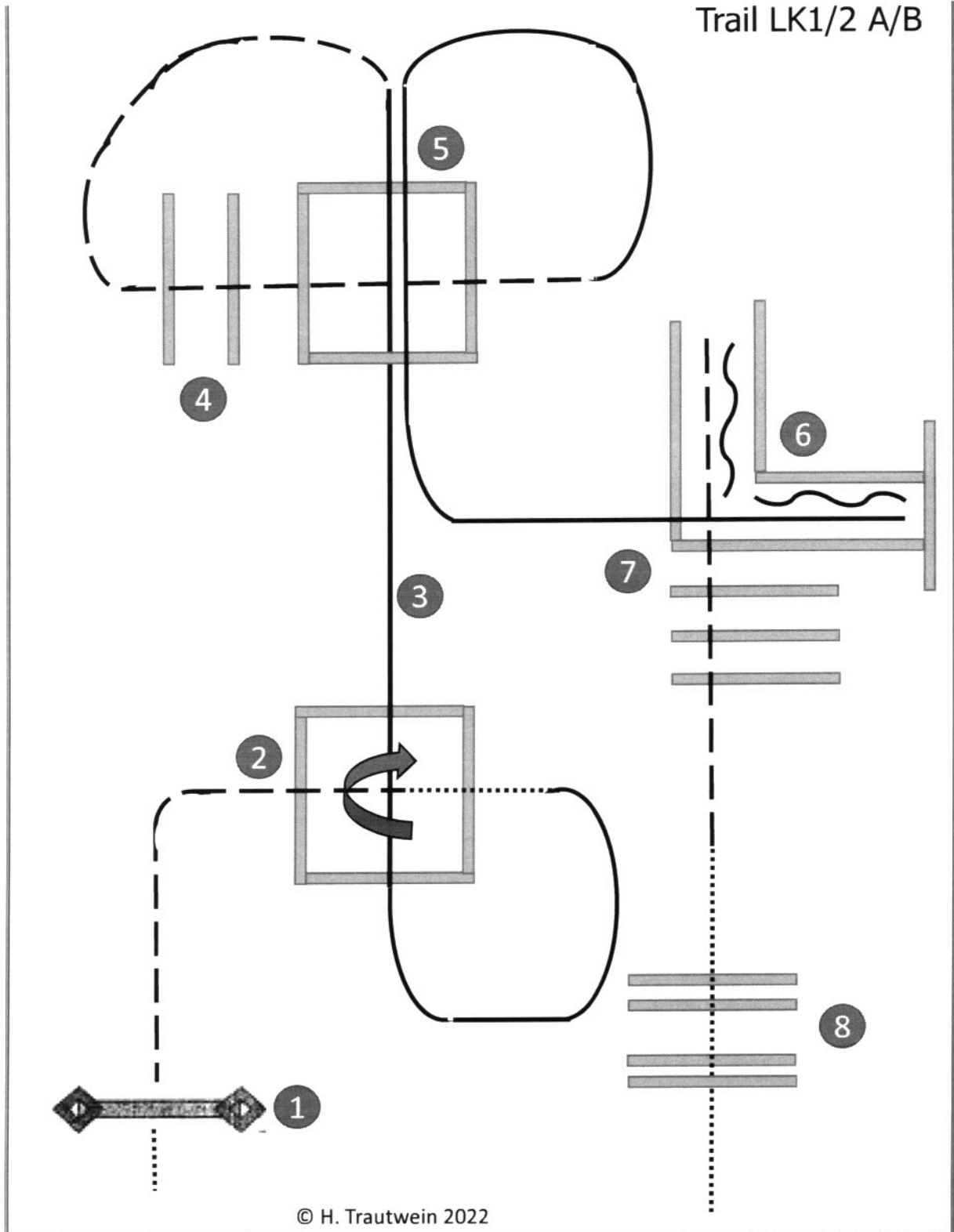

© H. Trautwein 2022

1. Gate
2. Jog in, stop, 360° turn right, walk out
3. Lope over (right lead)
4. Jog over
5. Lope over, lope in (left lead)
6. Back up
7. Jog out
8. Walk over

Trail LK3 A/1-3 B

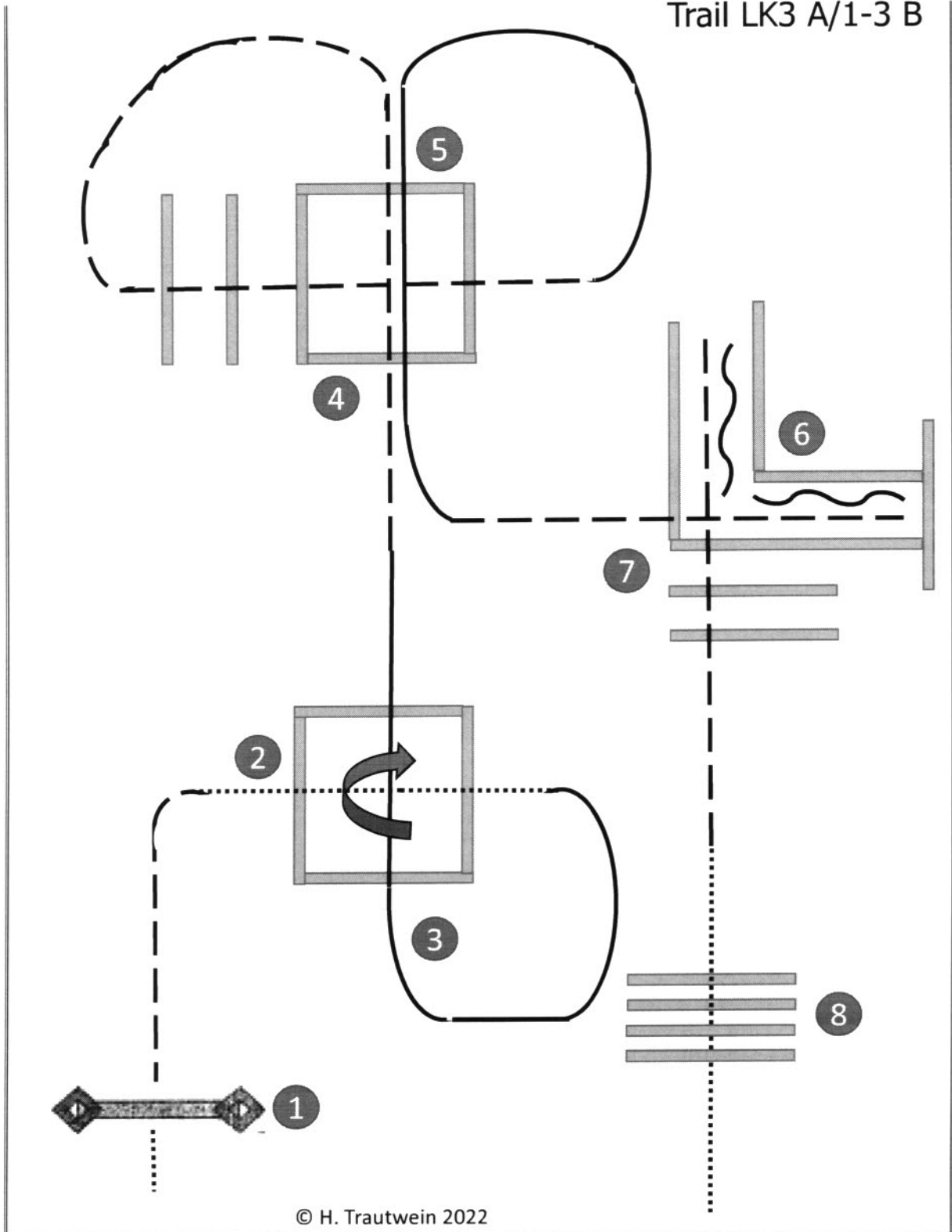

1. Gate
2. Jog, walk in, stop, 360° turn right, walk out
3. Lope over (right lead)
4. Jog over
5. Lope over (left lead), jog in
6. Back up
7. Jog out
8. Walk over

Trail Z LK1-3

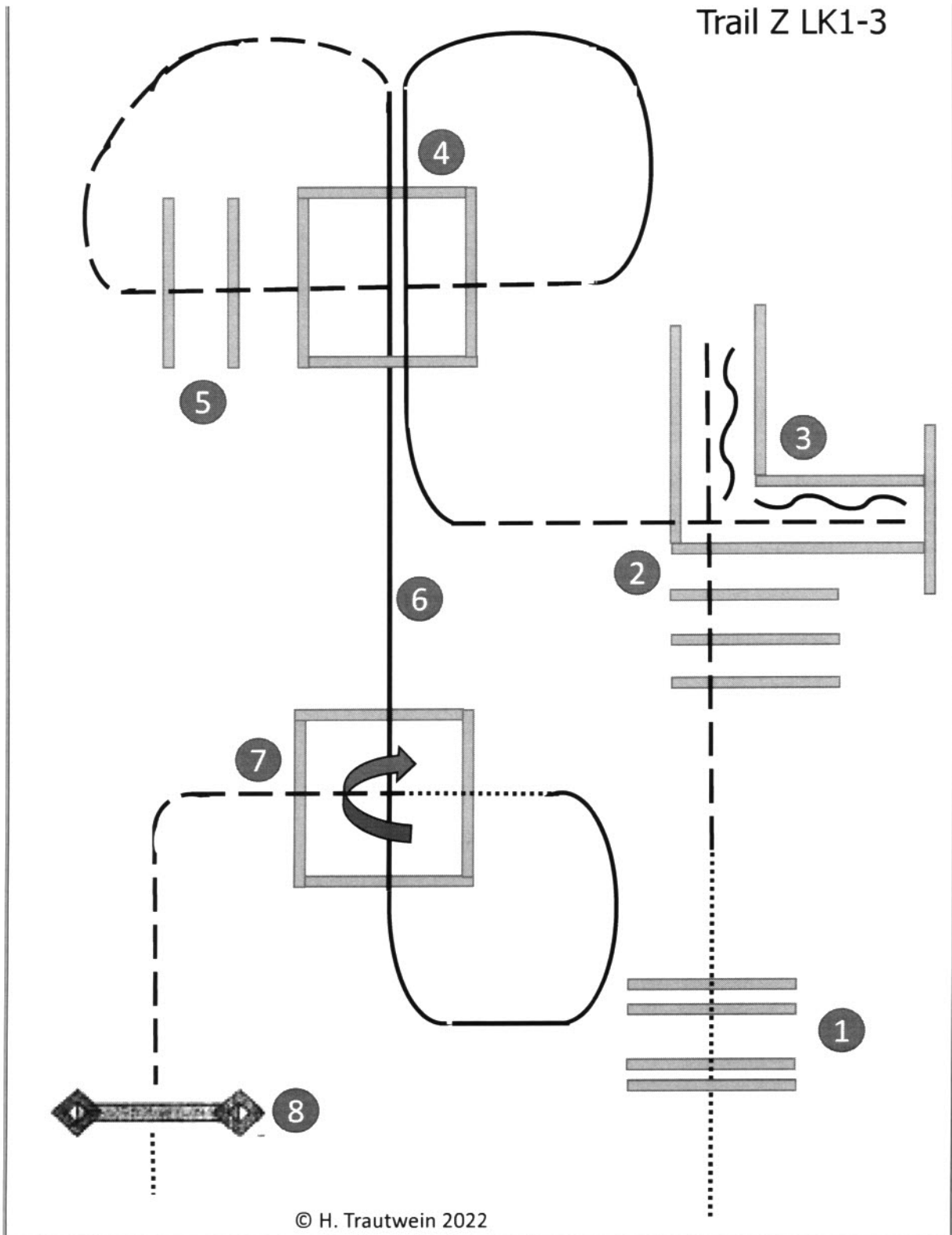

© H. Trautwein 2022

1. Walk over
2. Jog over, jog in
3. Back up
4. Jog out, lope over (right lead)
5. Jog over
6. Lope over (left lead)
7. Walk in, 360° turn right, jog out
8. Gate

Trail LK4/5 A/B
Greathouse

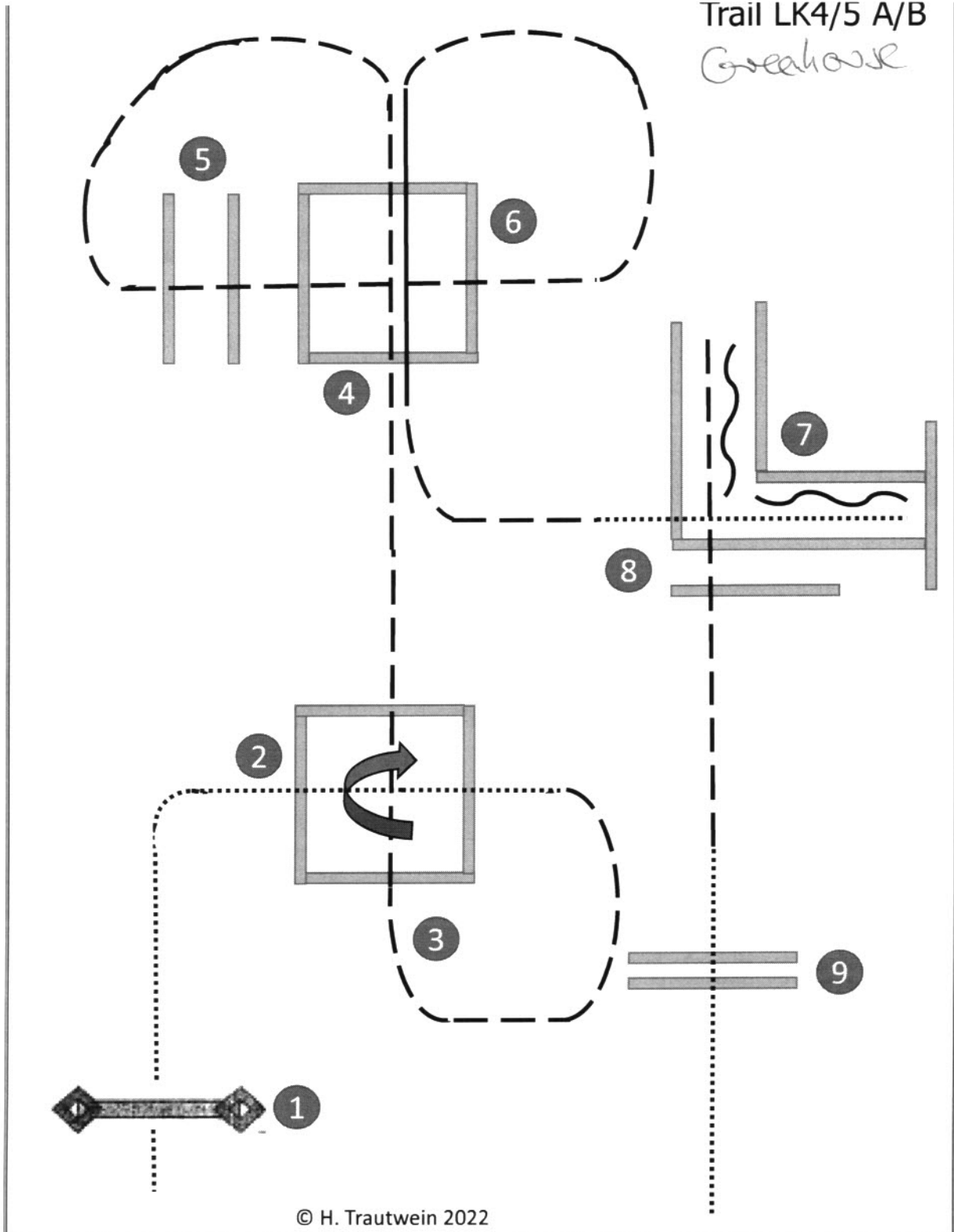

© H. Trautwein 2022

1. Gate
2. Walk, walk in, stop, 360° turn right, walk out
3. Jog over
4. Jog over
5. Jog over
6. Lope over, jog, walk in
7. Back up
8. Jog out
9. Walk over

Trail Z LK4/5 A/B

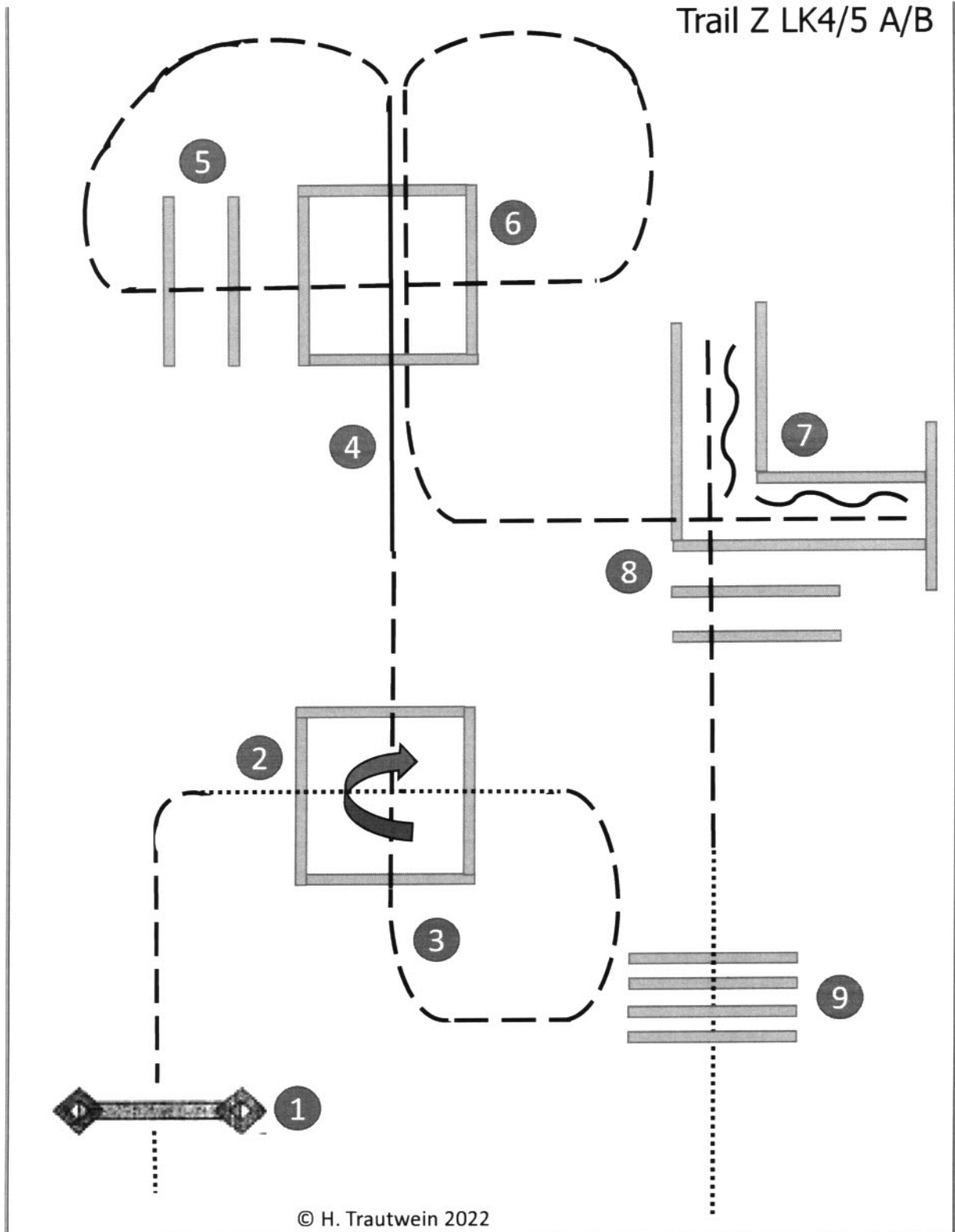

© H. Trautwein 2022

1. Gate
2. Jog, walk in, stop, 360° turn right, walk out
3. Jog over
4. Lope over (left or right lead)
5. Jog over
6. Jog over, jog in
7. Back up
8. Jog out
9. Walk over