

# **EWU-AQ/C-Turnier**

## **12. - 14.05.2023**



**Ausbildungszentrum Luhmühlen**

- Mit Nordcup-Wertung -
- Mit Horse&Dog Trail -

# Lageplan

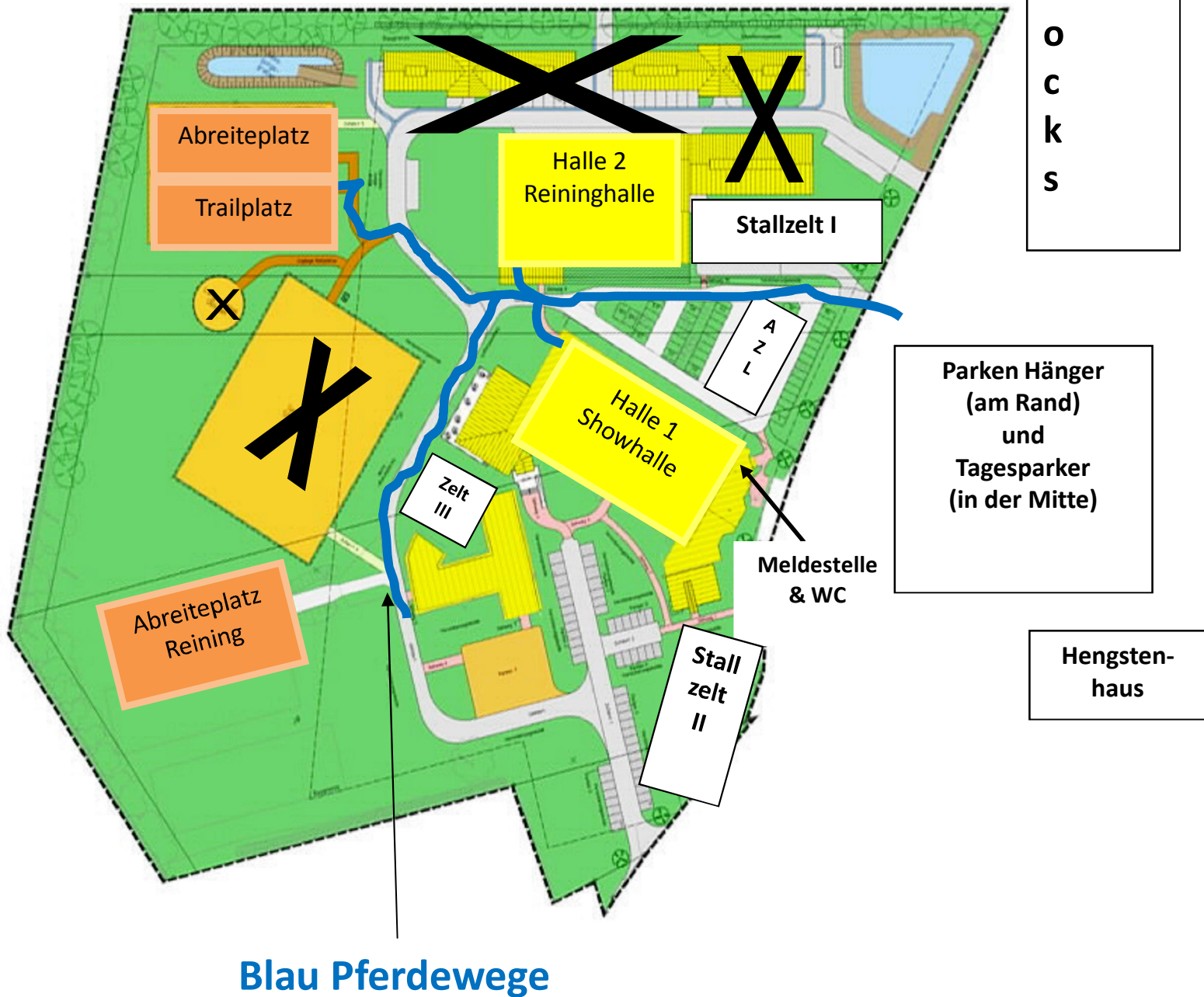

**Alles was mit einem X versehen ist, darf bitte weder von Teilnehmern noch von Zuschauern betreten werden.**

**Liebe Freunde des Westernreitens, liebe Teilnehmer, liebe Gäste!**

Herzlich Willkommen zum 13. EWU-AQ/C Turnier des  
Landesverbandes HH/SH  
auf dem Gelände des AZ Luhmühlen.

Das Turnierteam Hamburg/Schleswig-Holstein freut sich, dass wir  
auch dieses Jahr wieder ein AQ/C in Luhmühlen veranstalten können

Bitte besucht unseren Aussteller Western Enterprise und unseren  
Caterer Florian Kamecke und geht ordentlich shoppen!

Lasst uns das Turnier genießen, unsere Reiterfreunde treffen und  
Spaß haben!

Bitte haltet die Hygieneregeln ein,

**nutzt nur die Wege und Plätze  
die für das Turnier freigegeben sind**

und achtet auf Sicherheit und Sauberkeit.  
Dazu gehört auch, dass Hunde an der Leine geführt und  
die für den Müll vorgesehenen Behälter genutzt werden.

Wir wünschen allen Teilnehmern und ihren Pferden viel Erfolg  
und unseren Gästen jede Menge Spaß.

Abschließend sei all denen Dank gesagt, die dieses  
Turnier unterstützen und auch denjenigen, die mit  
ihrem Besuch ihr Interesse bekunden.

Euer Team des  
EWU Landesverbandes HH/SH



 BESTICKUNG

 TEAMBEKLEIDUNG

[WWW.CIBLU.EU](http://WWW.CIBLU.EU)

CIBLU Stich  [info@ciblu-stich.eu](mailto:info@ciblu-stich.eu)

**EWU AQ/C-Turnier  
Luhmühlen 12.-14. Mai 2023**

- Veranstalter: EWU Landesverband  
Hamburg/Schleswig-Holstein
- Turnierleitung: Andrea Duckstein-Otten
- Richter: George Maschalani  
Tina Ullbrich
- Ringsteward: Nicole Nürge-Thielking  
Sina Grothegut
- EWU-Steward: Stefanie Ruppaner  
Berit von Koerber
- Helferteam: Team vom EWU LV HH/SH
- Meldestelle: Maike Sprung, Anna-Lena Bröer,  
Evelyn Martens
- Sound & Ansage: Stefan Janssen, Evelyn Martens
- Sanitätsdienst: DRK Harburg, vor Ort
- Hufschmied (vor Ort): Georg Titz  
Tel. 01511 651 7243
- Tierarzt: (auf Abruf) Ambulante Pferdepraxis  
Neuberg & Spitzlei  
Tel.: 04172 / 220
- Praxis Hayessen  
Tel.: 04172 / 5726

# Zeitplan

Donnerstag, 11.05.2023

Öffnung der Meldestelle: 16:30 bis 20:00  
 Abreiten: 17:00 bis 22:00  
 Paid Warm Up RN/RR: 17:30 bis 21:40

Freitag, 12.05.2023

Öffnung der Meldestelle: 07:30 bis 20:00  
 Abreiten: 07:00 bis 22:00  
 Paid Warm Up TH: 16:30 bis 19:50

Halle 1: Showhalle (Tribüne)					
Beginn	Prüfung		Starts	Dauer	Ende
07:00	Freies Abreiten			60	08:00
08:00	Abreiten JUPF			60	09:00
09:00	JUPF BA 4j	TU	15	80	10:20
10:20	JUPF BA 5j	TU	17	90	11:50
11:50	LK 4 A WHS	TU	11	30	12:20
12:20	LK 4 A WPL	TU	8	25	12:45
12:45	LK 1 A sen WR	TU	8	25	13:10
13:10	LK 2 A sen WR	TU	7	25	13:35
13:35	Freies Abreiten			40	14:15
14:15	LK 3 A WR	TU	3	10	14:25
14:25	LK 1 jun WR	TU	1	10	14:35
14:35	LK 4 WRR	TU	10	25	15:00
15:00	LK 1 A WHS	TU	20	45	15:45
15:45	LK 2 A WHS	TU	22	50	16:35
16:35	LK 1 jun WPL	TU	6	15	16:50
16:50	LK 2 jun WPL	TU	5	15	17:05
17:05	LK 1/2 B WHS	TU	3	15	17:20
17:20	LK 1/2 B WPL	TU	3	15	17:35
17:35	LK 4/5 B WHS	TU	4	15	17:50
17:50	LK 4/5 B WPL	TU	4	15	18:05
18:05	Freies Abreiten			235	22:00

Halle 2: Reininghalle					
Beginn	Prüfung		Starts	Dauer	Ende
07:00	Freies Abreiten			120	09:00
09:00	LK 1 A sen RN	GM	9	50	09:50
09:50	LK 2 A sen RN	GM	6	40	10:30
10:30	LK 3 A RR	GM	24	65	11:35
11:35	LK 2 A sen RR	GM	23	65	12:40
12:40	LK 1 jun RR	GM	11	35	13:15
13:15	LK 2 jun RR	GM	4	15	13:30
13:30	Freies Abreiten			30	14:00
14:00	Aufbau SUHO			15	14:15
14:15	LK 1/2 A sen SUHO	GM	10	40	14:55
14:55	Abreiten jun RN			20	15:15
15:15	LK 1 jun RN	GM	4	25	15:40
15:40	LK 3 B RR	GM	3	15	15:55
15:55	LK 1 A sen RR	GM	24	65	17:00
17:00	LK 1 A sen WRR	GM	14	30	17:30
17:30	LK 2 A sen WRR	GM	14	30	18:00
18:00	LK 1/2 jun WRR	GM	8	20	18:20
18:20	Freies Abreiten			220	22:00

**Richter:**

GM = George Maschalani

TU = Tina Ullbrich

# Zeitplan

Samstag, 13.05.2023

Öffnung der Meldestelle: 07:30 bis 19:00

Abreiten: 07:00 bis 22:00

Halle 1: Showhalle (Tribüne)					
Beginn	Prüfung		Starts	Dauer	Ende
07:00	Freies Abreiten			90	08:30
08:30	LK 2 A SSH	TU	11	30	09:00
09:00	LK 1 SSH	TU	6	20	09:20
09:20	LK 3 SSH	TU	11	30	09:50
09:50	LK 4/5 SSH	TU	6	20	10:10
10:10	Q LK 2/1 jun WRR	TU	9	20	10:30
10:30	Freies Abreiten			165	13:15
13:15	Abreiten H&D TH			30	13:45
13:45	Aufbau H&D TH			15	14:00
14:00	LK 1-3 H&D TH	GM	7	45	14:45
14:45	YS CH 6j	GM	5	20	15:05
15:05	YS CH 7j	GM	1	10	15:15
15:15	LK 4 A RR	GM	13	50	16:05
16:05	Q LK 2/1 jun WR	GM	1	5	16:10
16:10	Q LK 2/1 B WR	GM	1	10	16:20
16:20	Q LK 2/1 sen WR	GM	19	50	17:10
17:10	Freies Abreiten			35	17:45
17:45	LK 1 A sen WPL	GM	10	20	18:05
18:05	LK 2 A sen WPL	GM	9	20	18:25
18:25	Freies Abreiten			215	22:00

Halle 2: Reininghalle					
Beginn	Prüfung		Starts	Dauer	Ende
07:00	Freies Abreiten			45	07:45
07:45	Abreiten JUPF			45	08:30
08:30	JUPF RR 4j	GM	13	40	09:10
09:10	JUPF RR 5j	GM	15	50	10:00
10:00	Q LK 2/1 A sen RR	GM	45	120	12:00
12:00	WT RR	GM	3	15	12:15
12:15	WT WHS	GM	4	15	12:30
12:30	WT WPL	GM	6	15	12:45
12:45	LK 4/5 B RR	GM	7	30	13:15
13:15	Freies Abreiten			30	13:45
13:45	Aufbau SUHO			15	14:00
14:00	Q LK 2/1 sen SUHO	TU	12	50	14:50
14:50	Freies Abreiten			65	15:55
15:55	Abreiten jun RN			45	16:40
16:45	Q LK 2/1 jun RN	TU	8	45	17:30
17:30	LK 4 RN	TU	5	25	17:55
17:55	Q LK 2/1 jun RR	TU	18	50	18:45
18:45	Freies Abreiten			200	22:05

Trailplatz					
Beginn	Prüfung		Starts	Dauer	Ende
10:40	LK 3 A TH	TU	24	65	11:45
11:45	LK 1 jun TH	TU	6	25	12:10
12:10	LK 1 A sen TH	TU	22	65	13:15
13:15	Pause			105	15:00
15:00	LK 2 A sen TH	TU	18	50	15:50
15:50	LK 4/5 TH	TU	11	45	16:35
16:35	Pause			45	17:20
17:20	LK 1-3 B TH	GM	5	20	17:40

## Richter:

GM = George Maschalani

TU = Tina Ullbrich



*HeideSole*



Western Enterprise

— Western Equipment & More —



# Zeitplan

Sonntag, 14.05.2023

Öffnung der Meldestelle: 07:30 bis 16:30

Abreiten: 06:30 bis 16:30

Halle 1: Showhalle (Tribüne)					
Beginn	Prüfung		Starts	Dauer	Ende
07:00	Freies Abreiten			60	08:00
08:00	Q LK 2/1 A SSH	TU	12	30	08:30
08:30	LK 3 A WHS	TU	33	75	09:45
09:45	LK 3 B WHS	TU	5	15	10:00
10:00	Q LK 2/1 sen WPL	TU	17	30	10:30
10:30	LK 3 A WPL	TU	27	40	11:10
11:10	LK 3 B WPL	TU	4	15	11:25
11:25	Q LK 2/1 jun WPL	TU	8	20	11:45
11:45	Freies Abreiten			30	12:15
12:15	Aufbau JUPF TH			15	12:30
12:30	JUPF TH 4j	TU	11	65	13:35
anschl.	Q LK 2/1 A sen WRR	TU	27	50	
anschl.	JUPF TH 5j	TU	14	75	
anschl.	LK 3 A WRR	TU	20	40	

Halle 2: Reininghalle					
Beginn	Prüfung		Starts	Dauer	Ende
07:00	Abreiten JUPF			60	08:00
08:00	JUPF RN 4j	GM	8	40	08:40
08:40	Abreiten + Abziehen			20	09:00
09:00	JUPF RN 5j	GM	2	10	09:10
09:10	YS RN 6j	GM	2	10	09:20
09:20	YS RN 7j	GM	1	10	09:30
09:30	Freies Abreiten			115	11:25
11:25	Abreiten Reining			30	12:05
12:05	Q LK 2/1 A sen RN	GM	17	90	13:35
anschl.	LK 3 RN	GM	14	70	
anschl.	LK 3 B WRR	GM	4	15	
anschl.	Q LK 2/1 WHS	GM	38	85	

## Richter:

GM = George Maschalani

TU = Tina Ullbrich

Trailplatz					
Beginn	Prüfung		Starts	Dauer	Ende
09:40	Q LK 2/1 jun TH	GM	6	20	10:00
10:00	Q LK 2/1 sen TH	GM	34	95	11:35

# Patternliste

## Showmanship:

Q-LK 2/1	Pt. 4
LK 1, LK 2A	Pt. 1
LK 3	Extra
LK 4/5	Extra

## Western Horsemanship:

Q-LK 2/1	Pt. 3
LK 1, LK 2A, LK 1/2B	Pt. 5
LK 3A, LK 3B	Extra
LK 4A, LK 4/5B	Extra
WT	Extra

## Horse & Dog Trail:

LK 1-3	Extra
--------	-------

## Trail:

Q-LK 2/1 sen	Set 4, Pt. 4
Q-LK 2/1 jun	Set 4, Pt. 9
LK 1A sen, LK 2A sen	Set 4, Pt. 2
LK 1 jun	Set 4, Pt. 7
LK 1-3 B, LK 3A	Set 4, Pt. 7
LK 4/5	Set 4, Pt. 14

## Ranch Riding:

Q-LK 2/1 A sen	Pt. 2
Q-LK 2/1 jun	Pt. 15
LK 1A sen, LK 2A sen	Extra
LK 1 jun, LK 2 jun, LK 3A, LK 3B	Extra
LK 4A, LK 4/5B	Extra
WT	Extra

# Patternliste

## Reining:

Q-LK 2/1 A sen	Pt. 9
Q-LK 2/1 jun	Pt. 8
LK 1A sen	Pt. 10
LK 2A sen	Pt. 6
LK 1 jun, LK 3	Pt. 5
LK 4 A	Pt. 14

## Western Riding:

Q-LK 2/1 A sen, Q-LK 2/1 B	Pt. 11
Q-LK 2/1 jun	Pt. 6
LK 1A sen, LK 2A sen	Pt. 12
LK 1 jun, LK 3A	Pt. 8

## Superhorse:

Q-LK 2/1 sen	Pt. 9
LK 1/2A sen	Pt. 5

## Jungpferdeprüfungen:

Basis 4 jährig	Pt. 5
Basis 5 jährig	Pt. 6
Trail 4 jährig	Pt. 1
Trail 5 jährig	Pt. 2
Ranch Riding 4 jährig	Pt. 7
Ranch Riding 5 jährig	Pt. 8
Reining 4 jährig, 5 jährig	Pt. 1

## Youngstar:

Reining 6 jährig, 7 jährig	Pt. 5
Challenge 6 jährig, 7 jährig	Pt. 3

# Pattern Showmanship at Halter #4 - Q LK 1/2 A/B

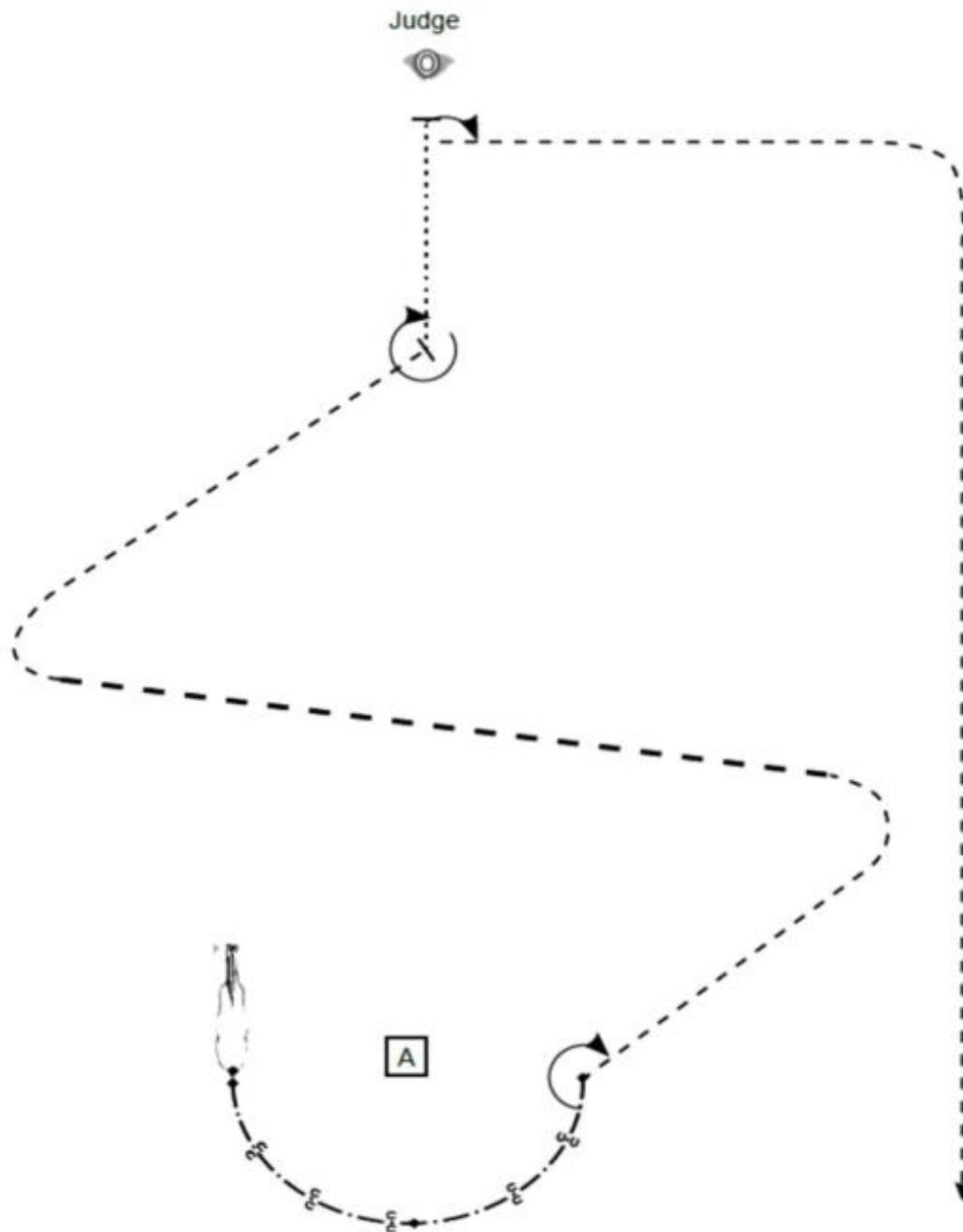

Aufstellung/Start – Hinterhand auf Höhe des Markers

- (1) Back up
  - (2) Turn 225°
  - (3) Trot
  - (4) Extended Trot, Trot, Stop
  - (5) Turn 315°
  - (6) Walk, Stop
  - (7) Set Up
  - (8) Inspection
  - (9) Turn 90°, Trot
- Im Trot die Arena verlassen

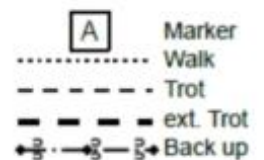

# Pattern Showmanship at Halter #1 - Q LK 1/2 A/B

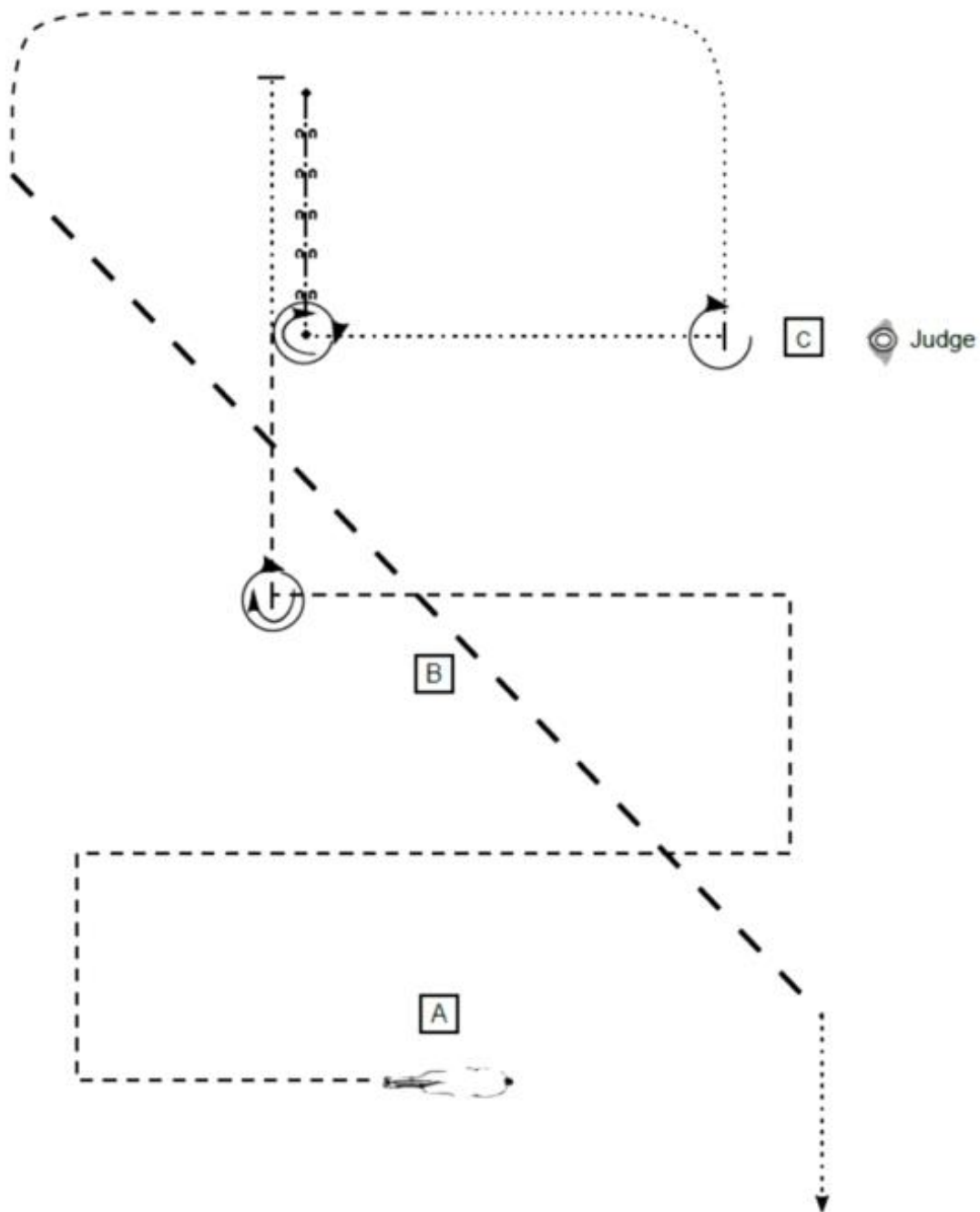

- Start bei A/Aufstellung
- (1) Trot Corners und Stop hinter B
  - (2) Turn 450°
  - (3) Trot, Walk, Stop
  - (4) Back up
  - (5) Turn 450°, Walk, Stop
  - (6) Set Up
  - (7) Inspection
  - (8) Turn 270°, Walk, Trot
  - (9) Extended Trot
- Im Walk die Arena verlassen

**A** Marker  
 ..... Walk  
 - - - Trot  
 - - - ext. Trot  
 ←→←→←→ Back up

# LK3 SSH

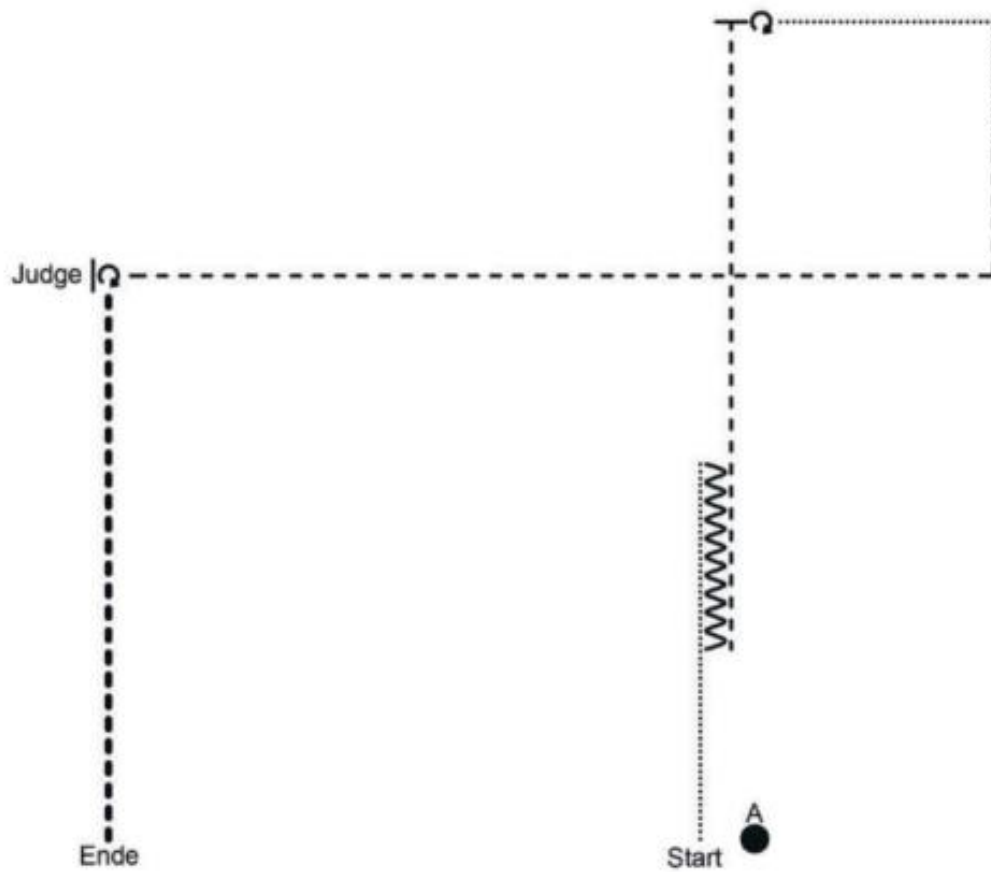

- Aufstellung bei A
- Schritt
- Back up
- Trab
- 90° Turn
- Schritt Ecke
- Trab Ecke, Trab zum Richter
- Set up
- Inspection
- 270° Turn
- extended Trot zum Warm Up

## LK4/5 Showmanship

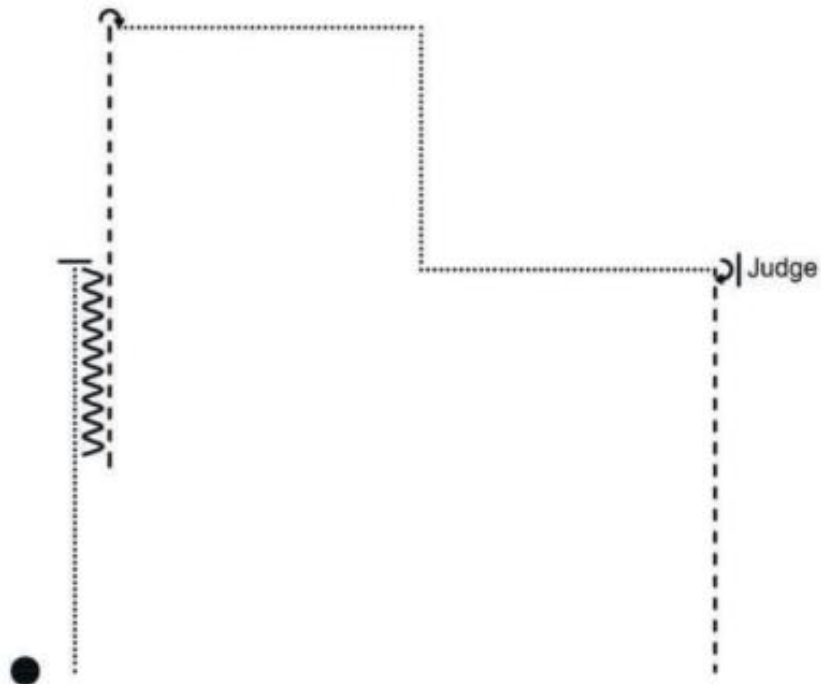

- Aufstellung bei Pylone 1
- Schritt, Stop
- Rückwärts
- Trab
- 90° Turn
- Schritt Ecken zum Richter
- Set up
- Inspection
- 90° Turn
- Trab zum Warm up

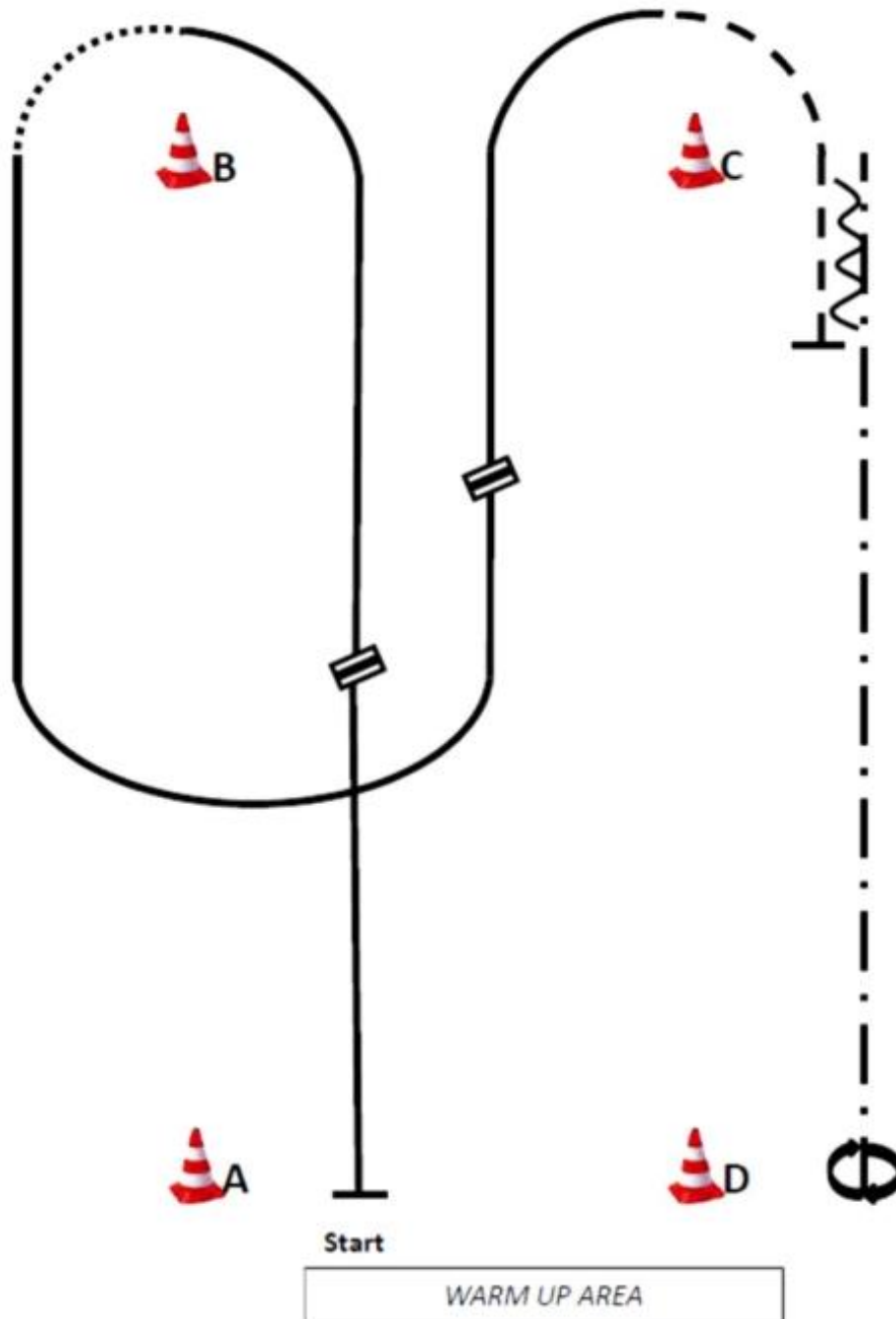

- (1) Start bei A, Linksgalopp,
  - (2) Galoppwechsel (fliegend oder einfach),
  - (3) Rechtsgalopp
  - (4) Walk, Rechtsgalopp,
  - (5) Galoppwechsel (fliegend oder einfach),
  - (6) Linksgalopp
  - (7) Jog bis hinter C.
  - (8) Stop, Back up bis C
  - (9) Extended Trot bis D
  - (10) 360° Turn (rechts oder links)
- Im Walk in den Warm-Up-Bereich



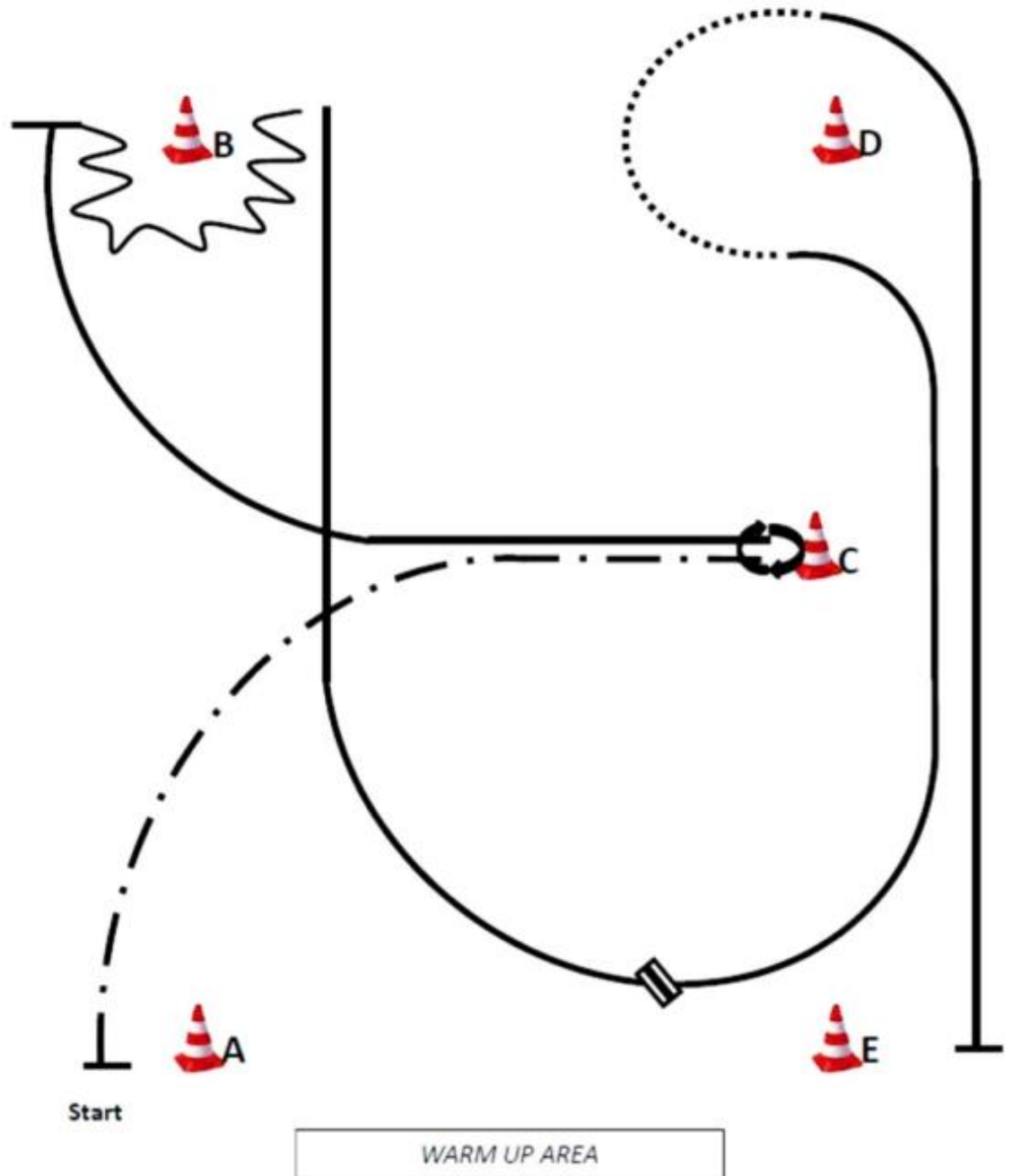

- (1) Start bei A, Extended Jog zu C
  - (2) Stop, 540° Turn (rechts oder links)
  - (3) Rechtsgalopp
  - (4) Stop, Back up um B
  - (5) Linksgalopp,
  - (6) Galoppwechsel (fliegend oder einfach),
  - (7) Rechtsgalopp
  - (8) Walk
  - (9) Linksgalopp bis E
  - (10) Stop
- Im Walk in den Warm-Up-Bereich

## LK3 Western Horsemanship

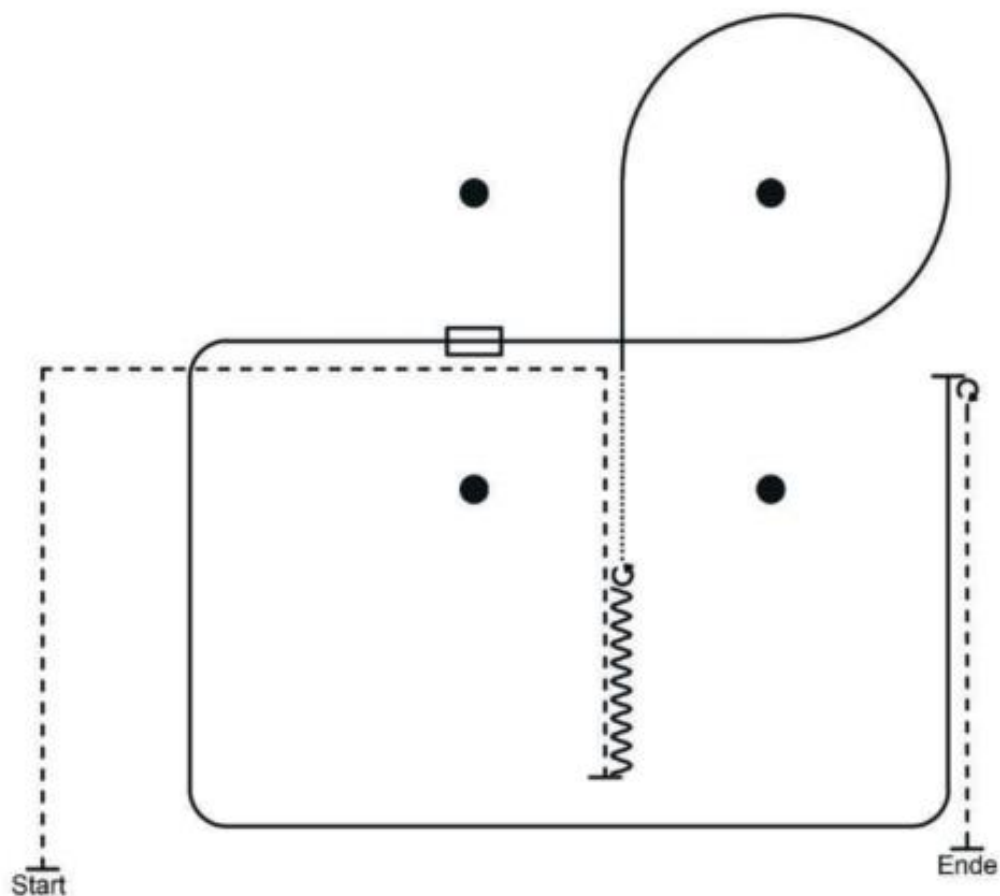

- Beginn aus dem Stand
- Trab Corner, Stop
- Back up
- 180° Turn links
- Schritt
- Rechtsgalopp
- Galoppwechsel (einfach oder fliegend)
- Linksgalopp, Stop
- 180° Turn Rechts
- Trab zum Warm up

## LK4/5 Western Horsemanship

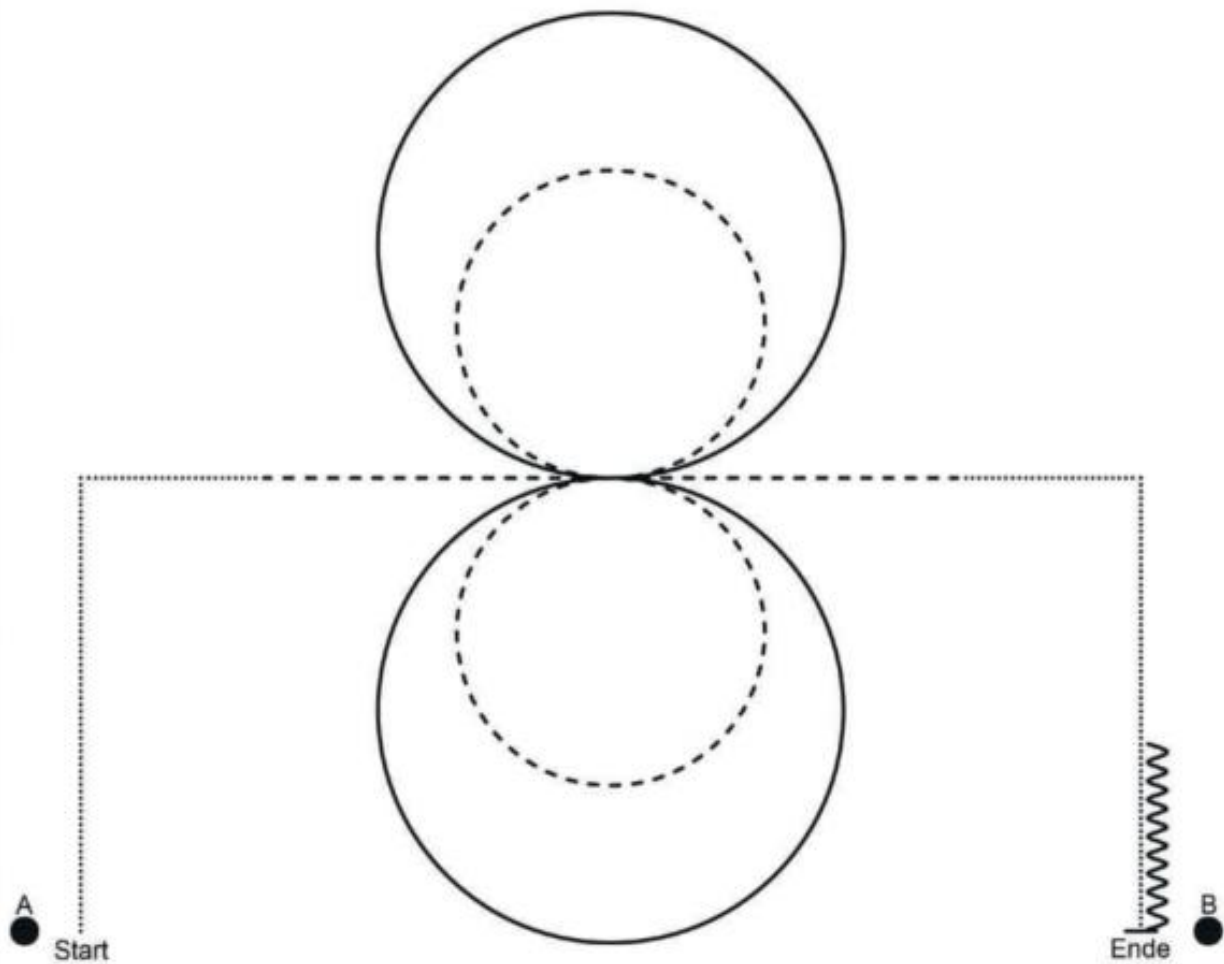

- Start an Pylone A
- Schritt, Schritt Ecke
- Trab
- einen Zirkel im Rechtsgalopp
- eine Volte im Trab rechte Hand
- eine Volte im Trab linke Hand
- einen Zirkel im Linksgalopp
- Trab
- Schritt, Schritt Ecke
- Stop bei B
- Rückwärts

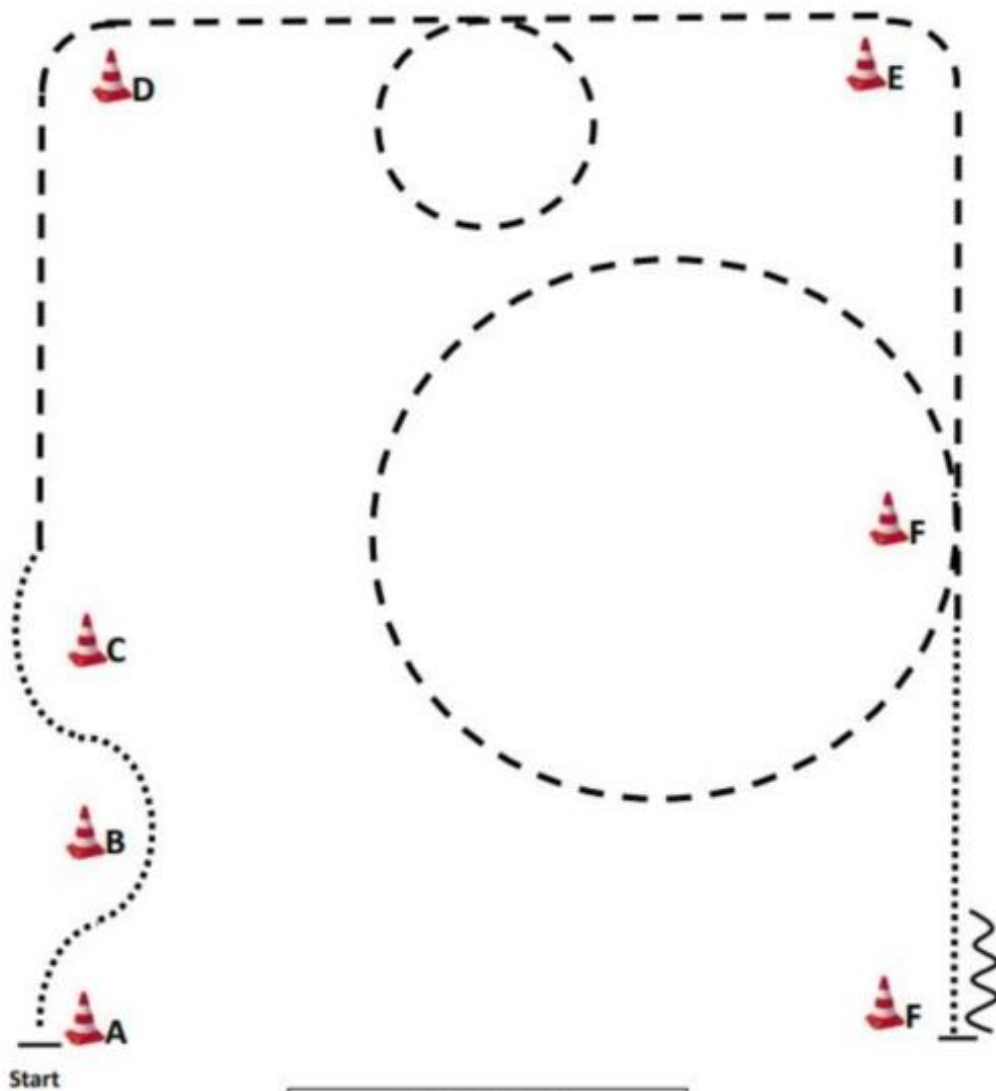

1. Be ready at A, Walk Slalom
2. Jog, Jog very small circle
3. Jog big circle.
4. Walk, stop.

WARM UP AREA

5. Back.

Walk to warm up area.

	Back
	Lope
	ext. Lope
	Jog
	Ext. Jog
	Walk
	Lead change flying/simple



## Trail Horse Horse and Dog

LK 1 - 2

1. Hund ableinen
2. Brücke
3. Walk over 3 Stangen
4. Jog over 4 Stangen
5. Gait
6. Jog over
7. Jog over and in, Hund wartet außerhalb der Stangen
8. Back up
9. Walk out and in, Hund wartet  
360° turn either way,  
walk out
10. Absitzen, Hund anleinen

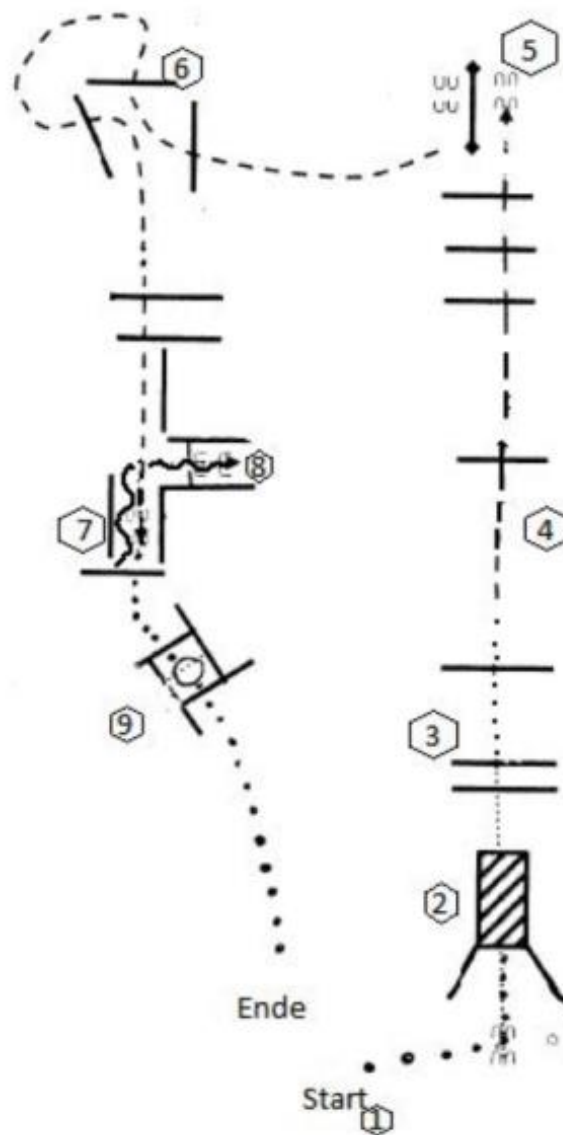

# Pattern Trail – Set 4 - #4 - QLK 1/2 sen.

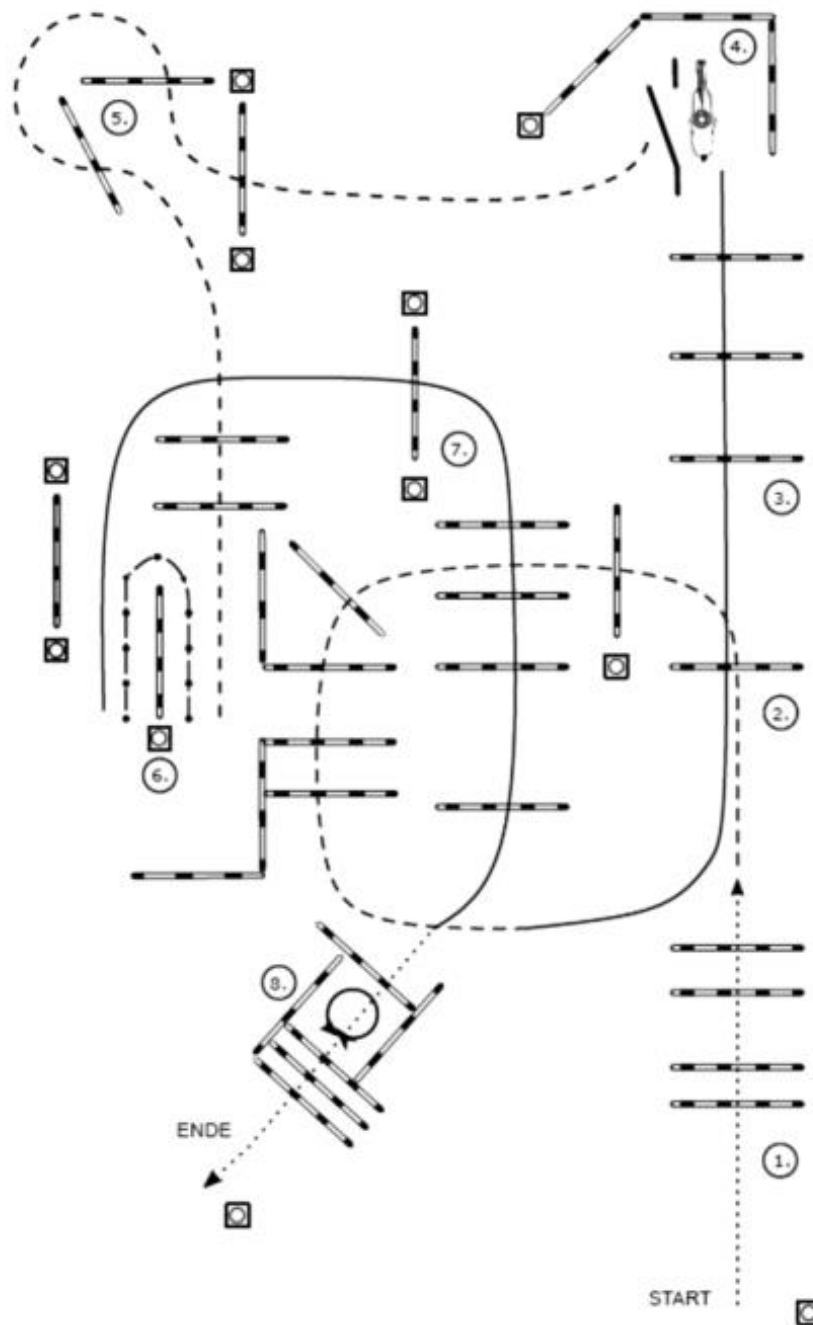

- (1) Walk over
- (2) Jog over
- (3) Lope over (Linksgalopp)
- (4) Tor
- (5) Jog over
- (6) Back up
- (7) Lope over (Rechtsgalopp)
- (8) Stop oder Übergang zum Walk, 360° Turn (rechts oder links), Walk over

# Pattern Trail – Set 4 - #9 - Q LK 1/2 jun.

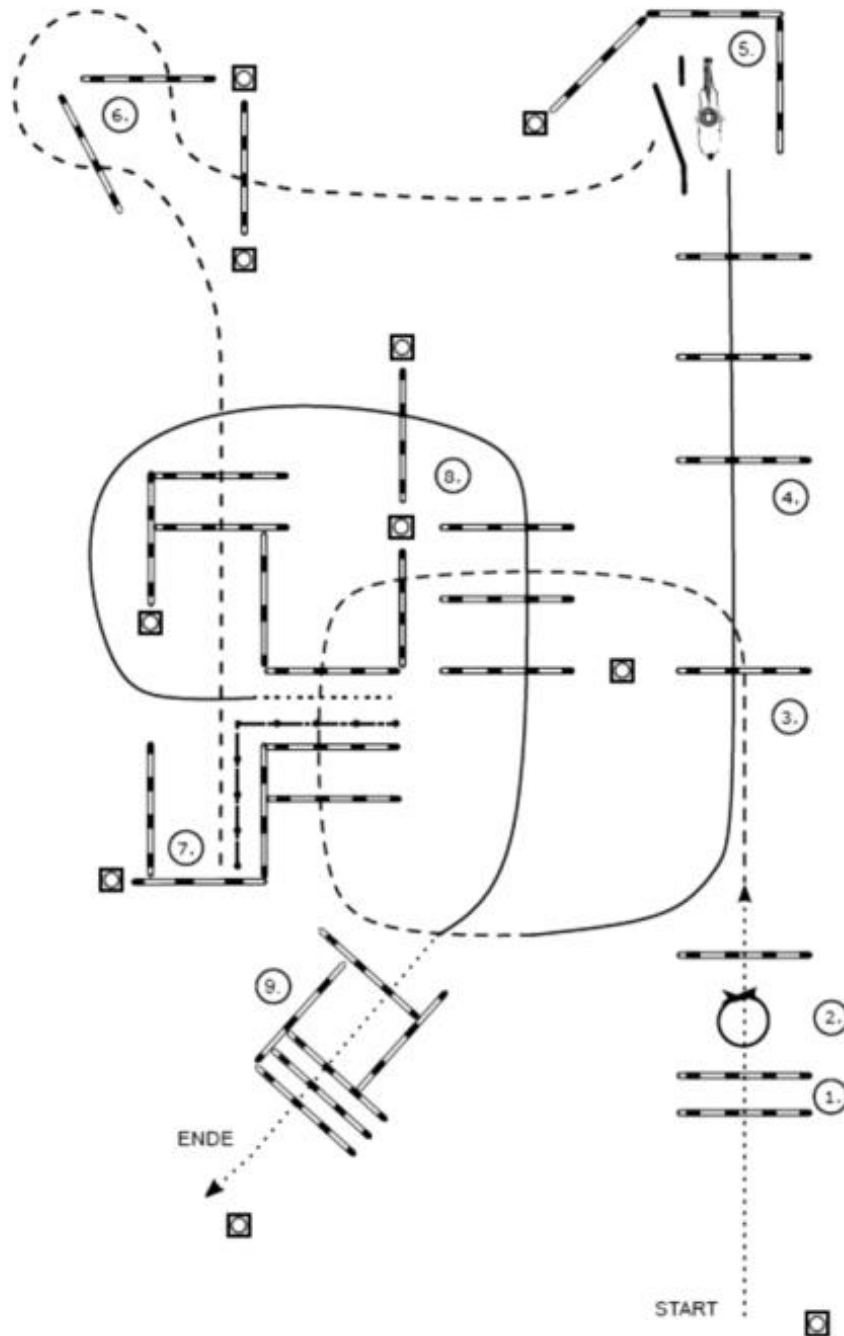

- (1) Walk over
- (2) 360° Turn (rechts oder links), Walk over
- (3) Jog over
- (4) Lope over (Linksgalopp)
- (5) Tor
- (6) Jog over
- (7) Back up
- (8) Walk, Lope over (Rechtsgalopp)
- (9) Stop oder Übergang zum Walk, Walk over

# Pattern Trail – Set 4 - #2 - LK 1/2 sen.

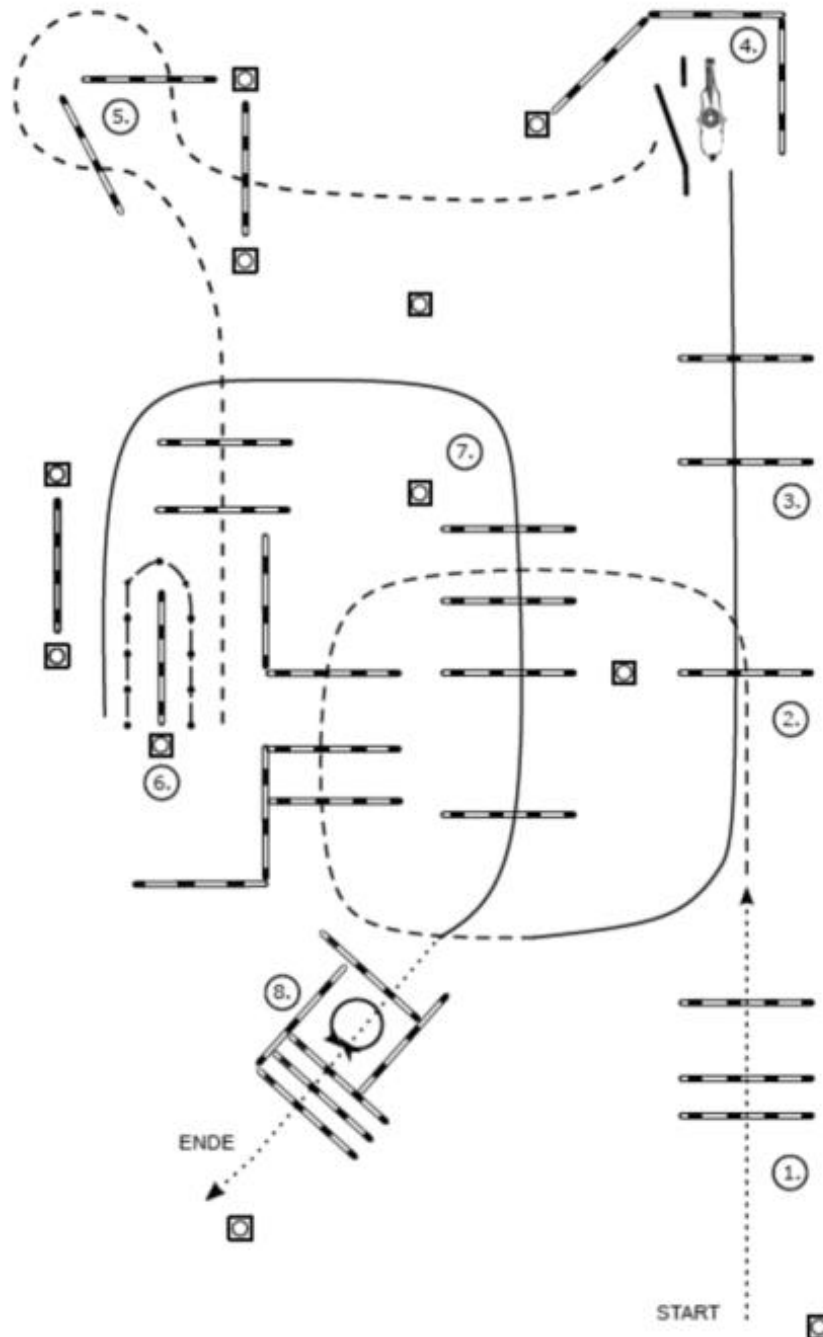

- (1) Walk over
- (2) Jog over
- (3) Lope over (Linksgalopp)
- (4) Tor
- (5) Jog over
- (6) Back up
- (7) Lope over (Rechtsgalopp)
- (8) Stop oder Übergang zum Walk, 360° Turn (rechts oder links), Walk over



# Pattern Trail – Set 4 - #7 - LK 1/2 jun. – LK 3

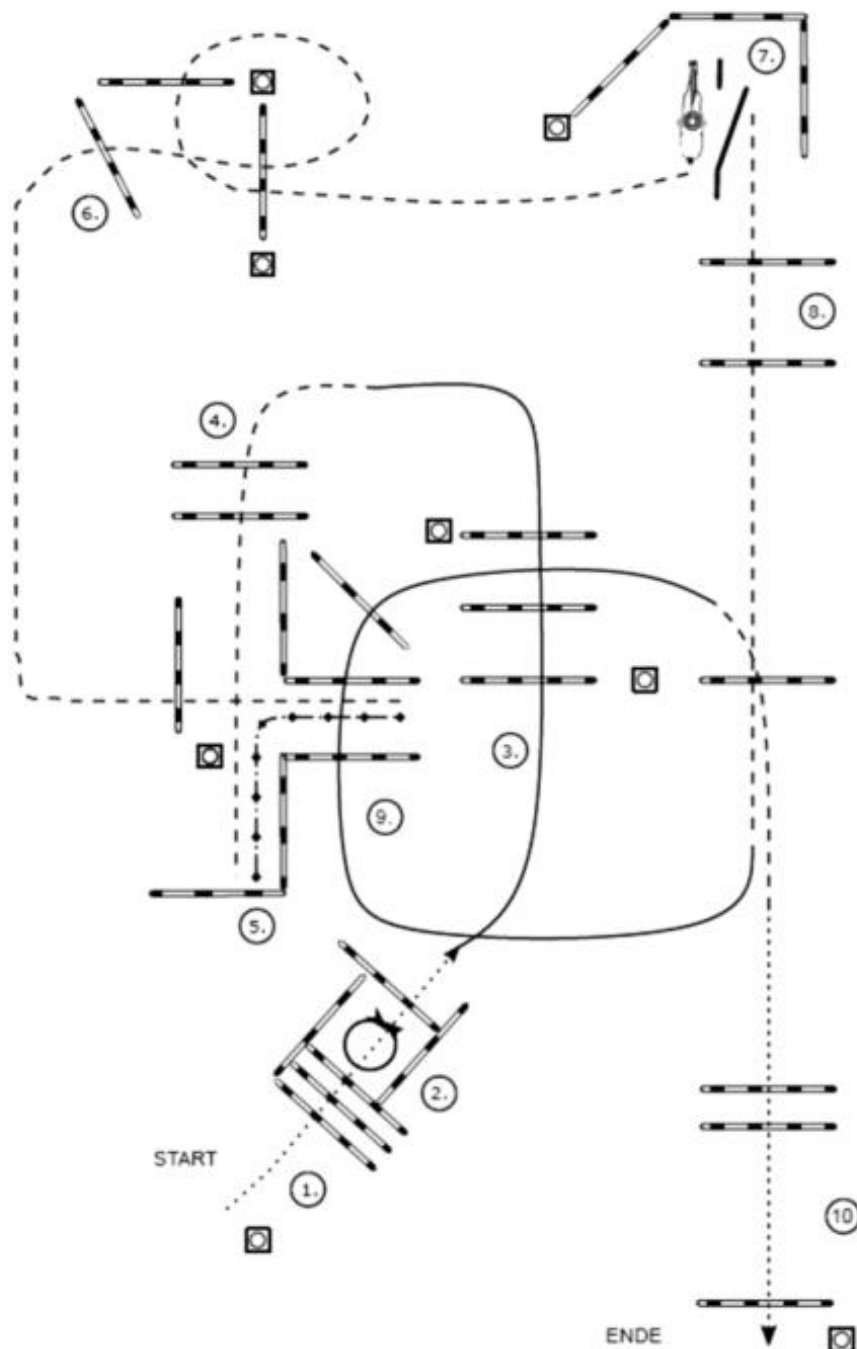

- (1) Walk over
- (2) 360° Turn (rechts oder links), Walk out
- (3) Lope over (Linksgalopp)
- (4) Jog over
- (5) Back up
- (6) Jog over
- (7) Tor
- (8) Jog over
- (9) Lope over (Rechtsgalopp), Jog over
- (10) Stop oder Übergang zum Walk, Walk over

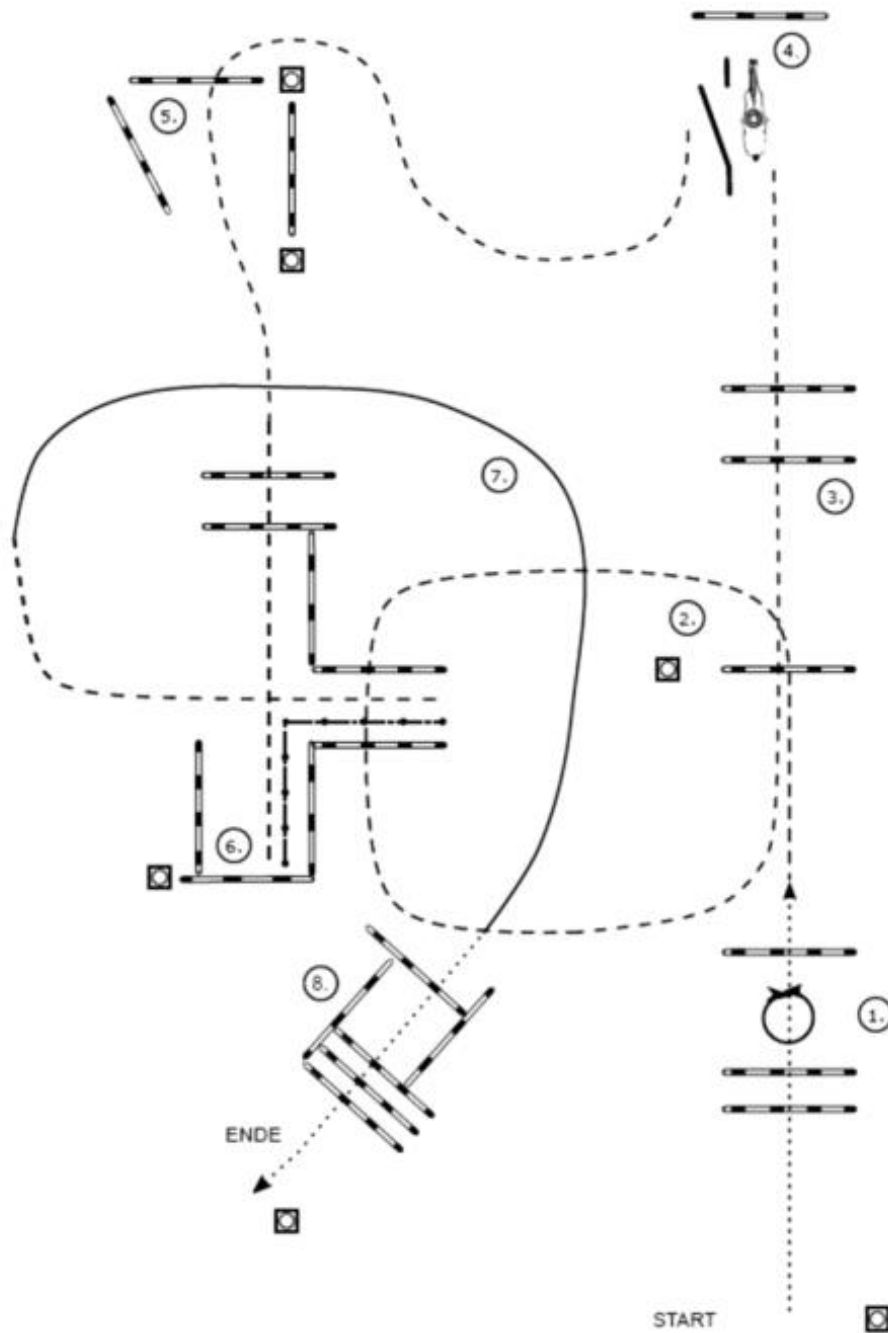

- (1) Walk over, Stop, 360° Turn (rechts oder links),  
Walk over
- (2) Jog over
- (3) Jog over
- (4) Tor
- (5) Jog over, Stop
- (6) Back up
- (7) Jog, Lope (Rechtsgalopp)
- (8) Stop oder Übergang zum Walk, Walk over

# FÜR SEIN TEMPERA- MENT

STAMPFEN WIR  
DIE OP-KOSTEN EIN.

Unsere Pferde-OP-Versicherung  
*premium plus*



FACTS **MONEY**

Jetzt online  
abschließen  
und **5%**  
sparen!

Alle Leistungen auf einen Blick  
[www.uelzener.de](http://www.uelzener.de)

**Uelzener**   
VERSICHERUNGEN Mensch. Tier. Wir.

## Pattern Ranch Riding #2 - Q sen.LK 1/2

Arenagröße: mind. 20 x 40 m

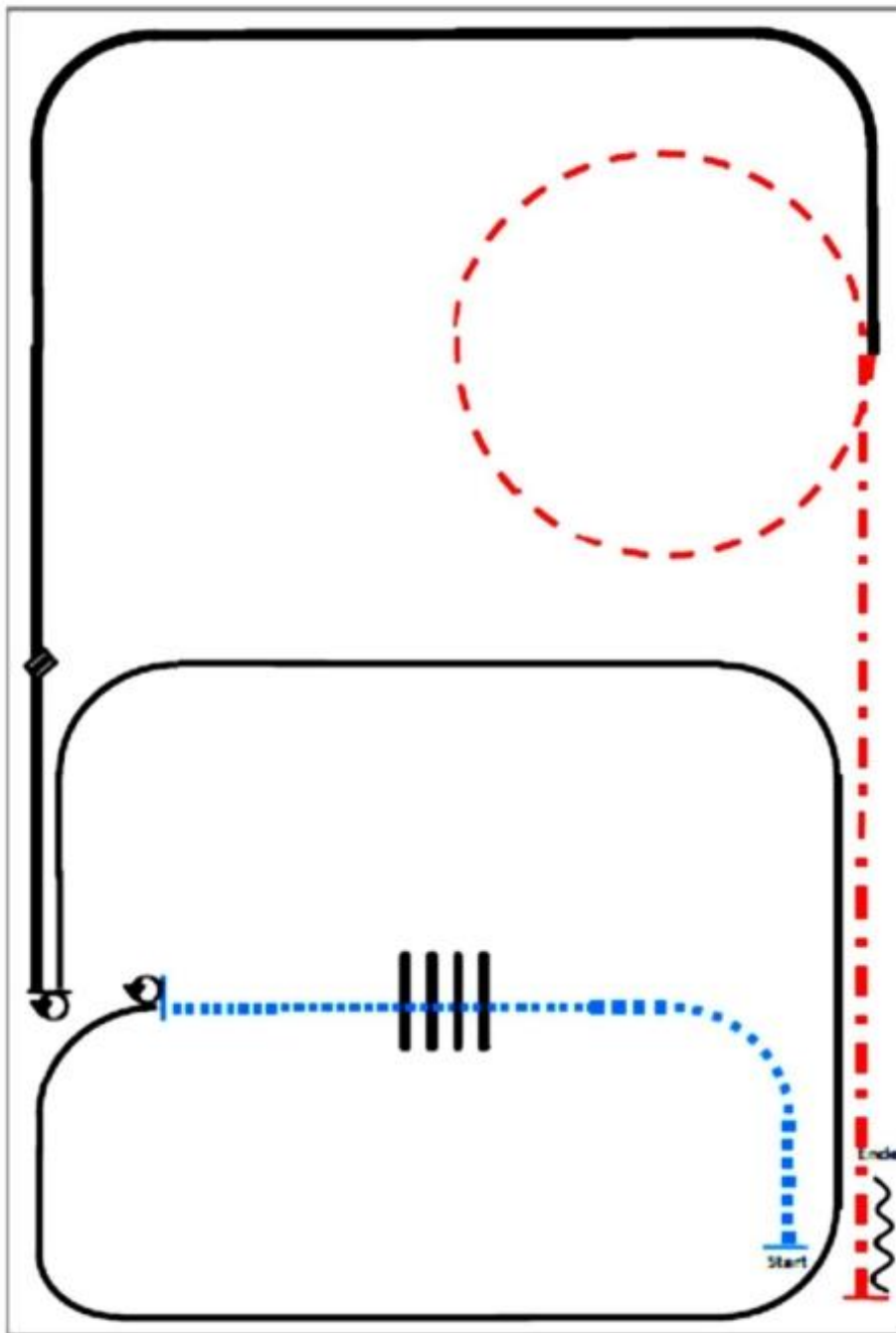

- (1) Extended Walk
- (2) Walk over, Walk
- (3) Stop, 360° Turn links
- (4) Linksgalopp
- (5) Stop, 180° Turn rechts
- (6) Linksgalopp, Galoppwechsel (fliegend oder einfach)
- (7) Rechtsgalopp, Extended Lope
- (8) Trot kleiner Zirkel
- (9) Extended Trot
- (10) Stop, Back up

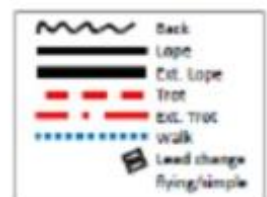

tying/simple

# Pattern Ranch Riding #15 – Qjun. LK 1/2

## LK 3

Arenagröße:  
Mind. 20 x 40 m

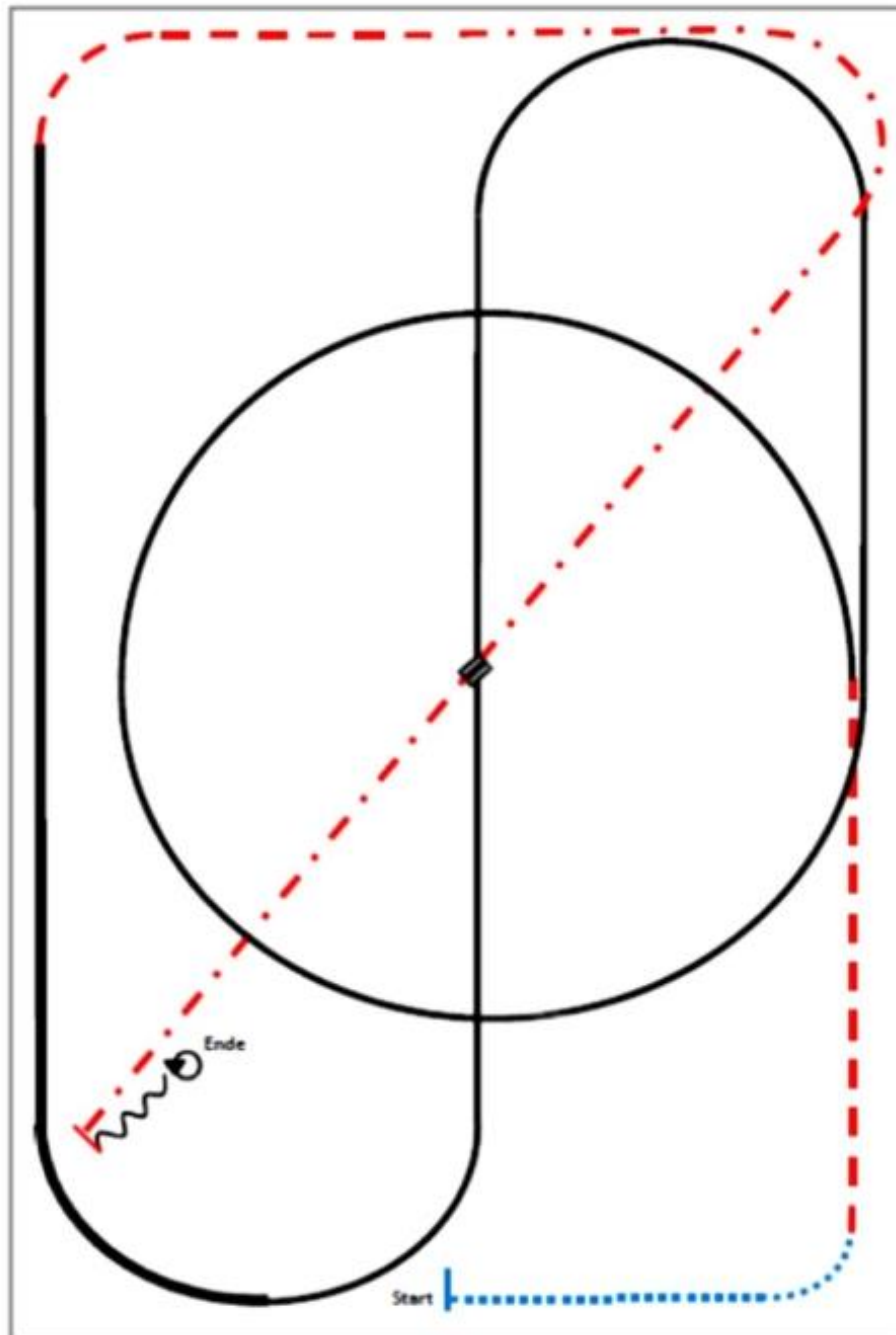

- (1) W a l k
- (2) Trot
- (3) Zirkel Linksgalopp, Lope
- (4) Galoppwechsel in der Mitte der Arena  
(fliegend oder einfach)
- (5) Rechtsgalopp
- (6) Extended Lope
- (7) Trot
- (8) Extended Trot
- (9) Stop, Back up
- (10) 360° Turns (beide Richtungen)

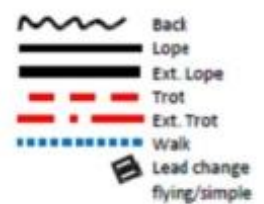

RR LK 2/1 sen.

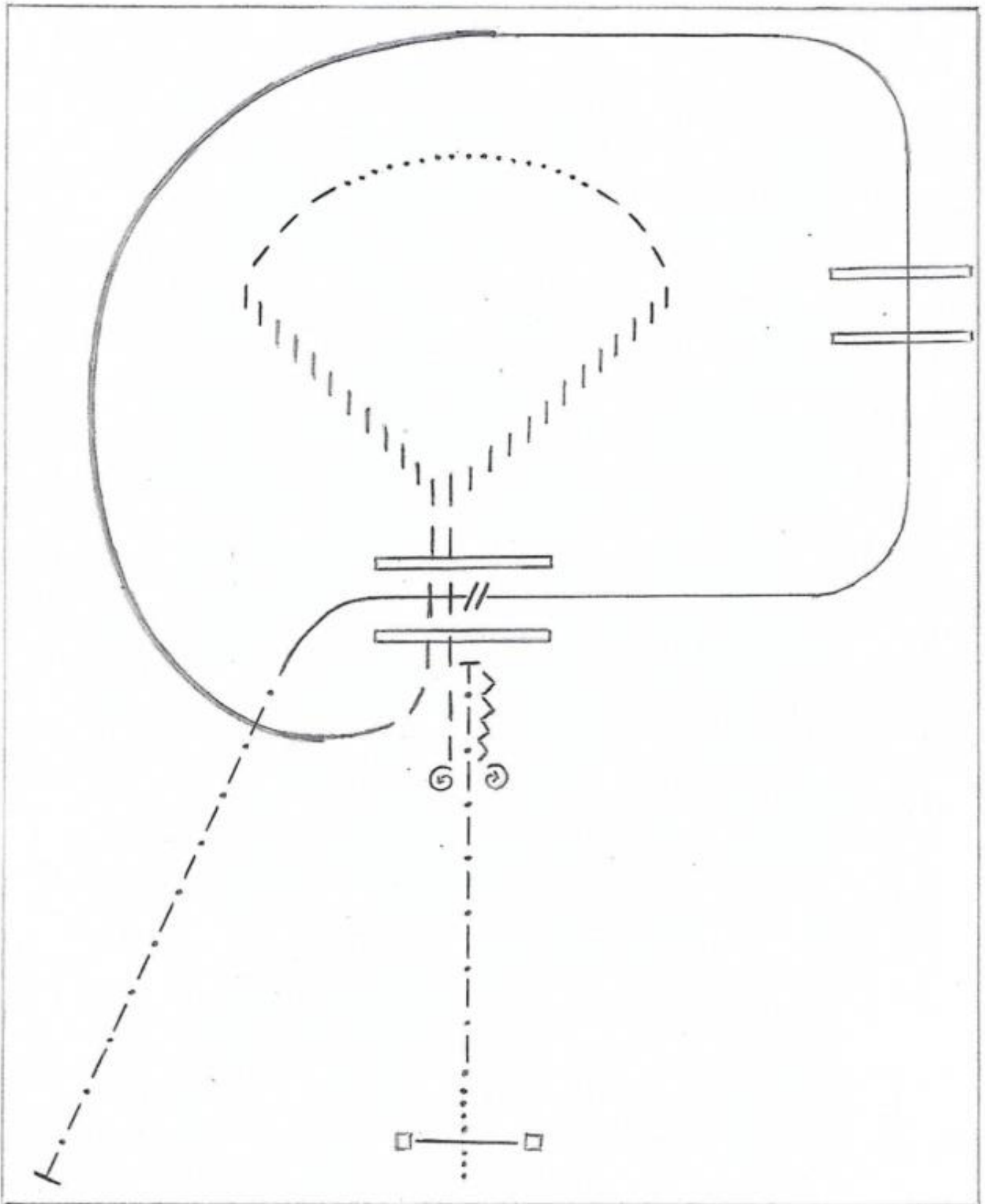

- 1) Tor
- 2) ext. Trot
- 3) Stop + back up
- 4) 2 Turns right
- 5) 2 Turns left
- 6) Trot over
- 7) Twotrack right
- 8) Trot, Walk, Trot
- 9) Twotrack left
- 10) Trot over
- 11) Lope right, ext. Lope, Lope right
- 12) Lope over, Lope right
- 13) Lead change, Lope left
- 14) ext. Trot, Stop

RR LK 2/1 jun. , LK3 A, LK3 B

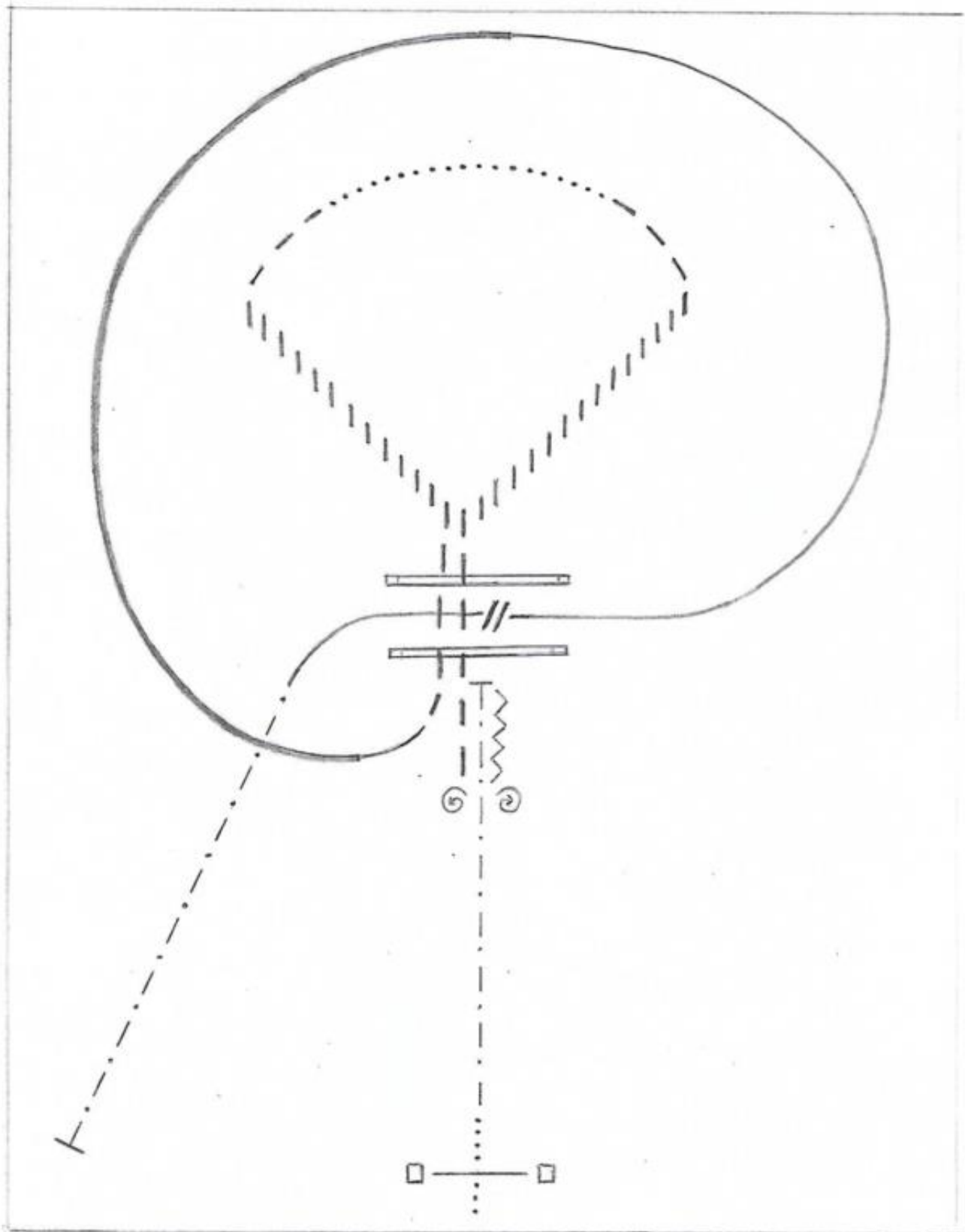

- 1) Tor
- 2) ext. Trot
- 3) Stop+backup
- 4) 2 Turns right
- 5) 2 Turns left
- 6) Trot over
- 7) Two track right
- 8) Trot, Walk, Trot
- 9) Two track left
- 10) Trot over
- 11) Lope right, ext. Lope
- 12) Lope right
- 13) Lead change, Lope left
- 14) ext. Trot, Stop

RR LK 4/5

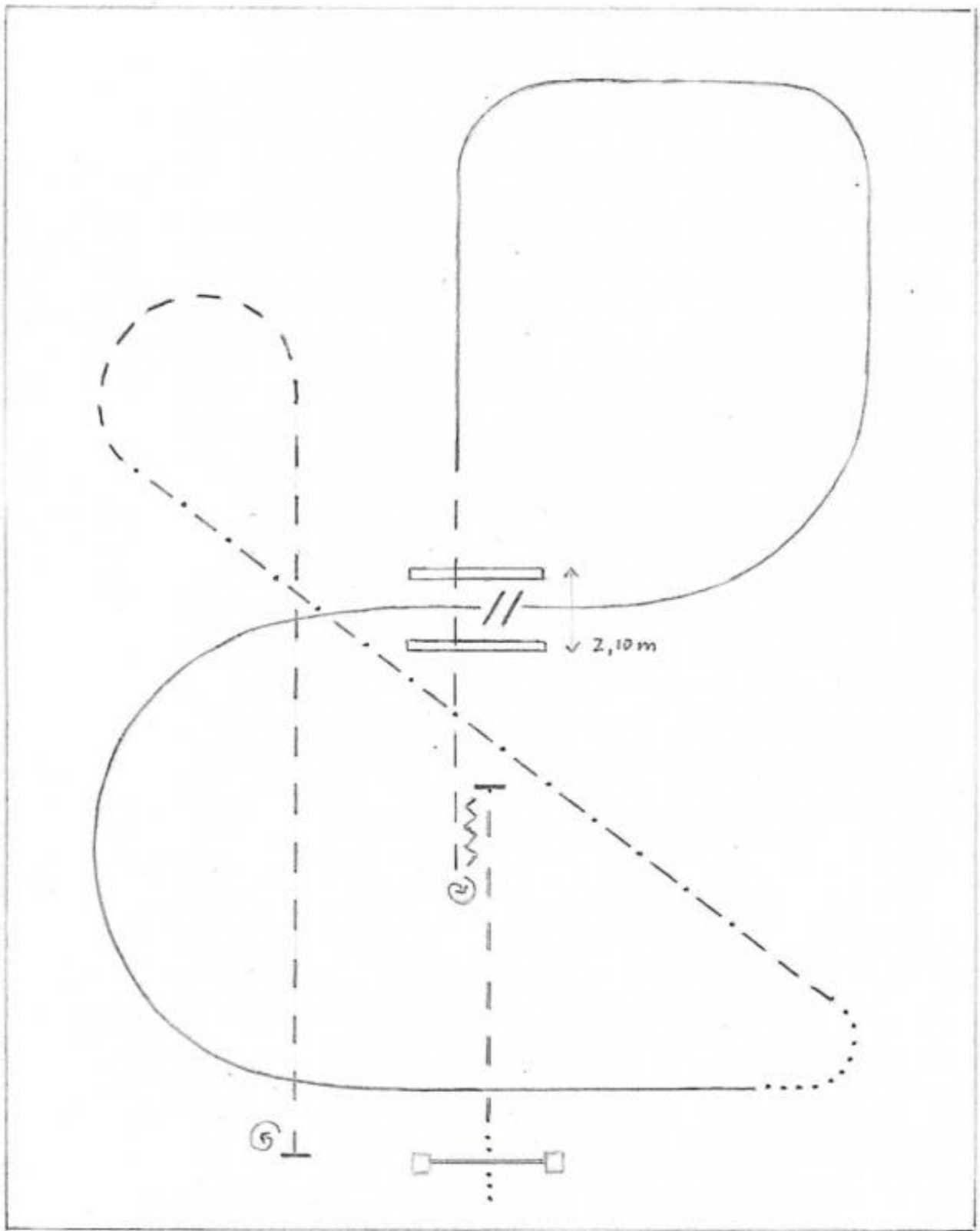

- 1) Tor
- 2) Trot
- 3) Stop + backup
- 4) Turn right
- 5) Trot over
- 6) Lope right
- 7) Wechsel
- 8) Lope left
- 9) Walk
- 10) ext. Trot
- 11) Trot
- 12) Stop, Turn left



RR - WT

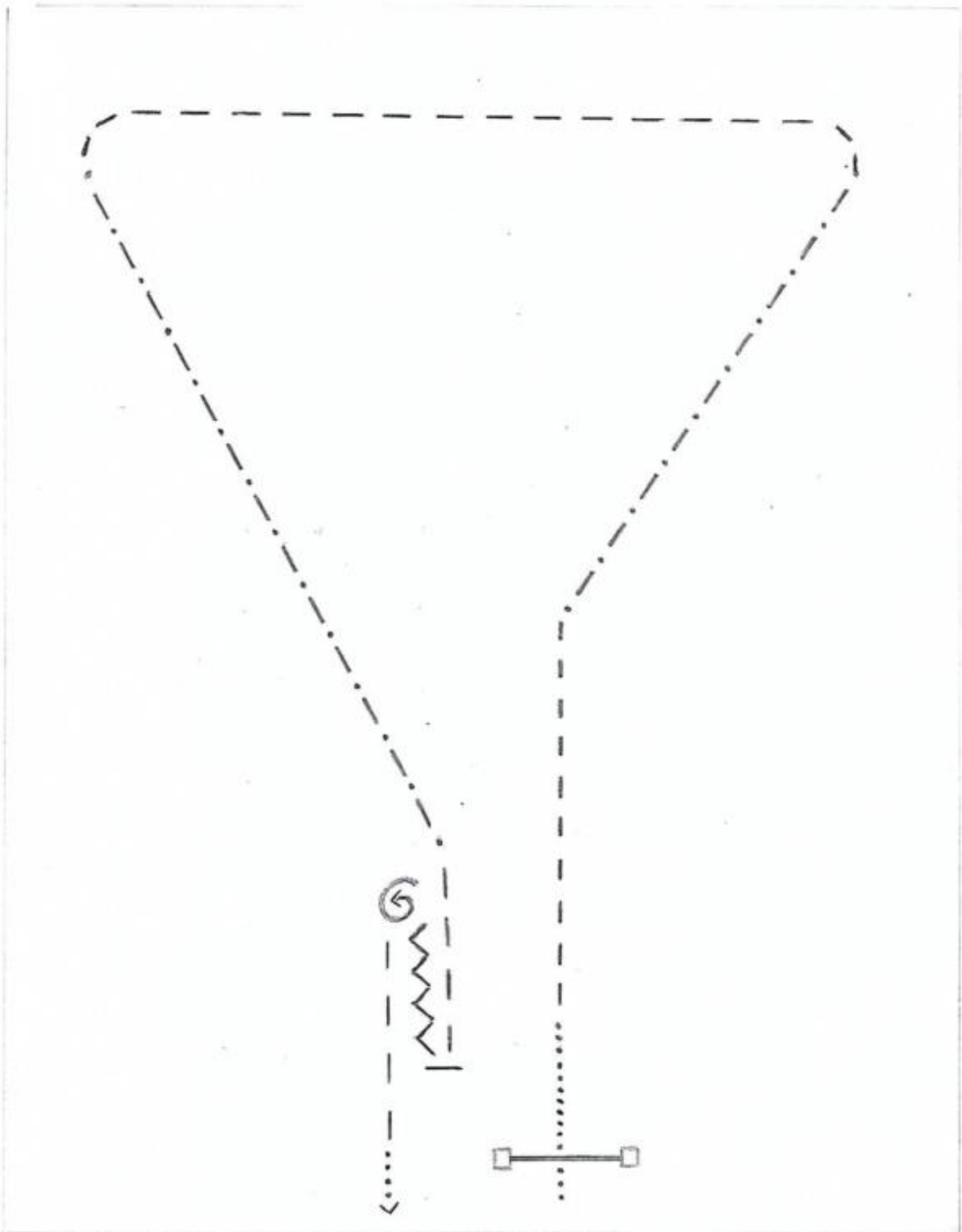

- 1) Tor
- 2) Walk
- 3) Trot
- 4) ext Trot
- 5) Trot
- 6) ext. Trot
- 7) Trot
- 8) Stop + back
- 9) Turn links
- 10) Trot + Walk

## Reining Pattern 5

Reining

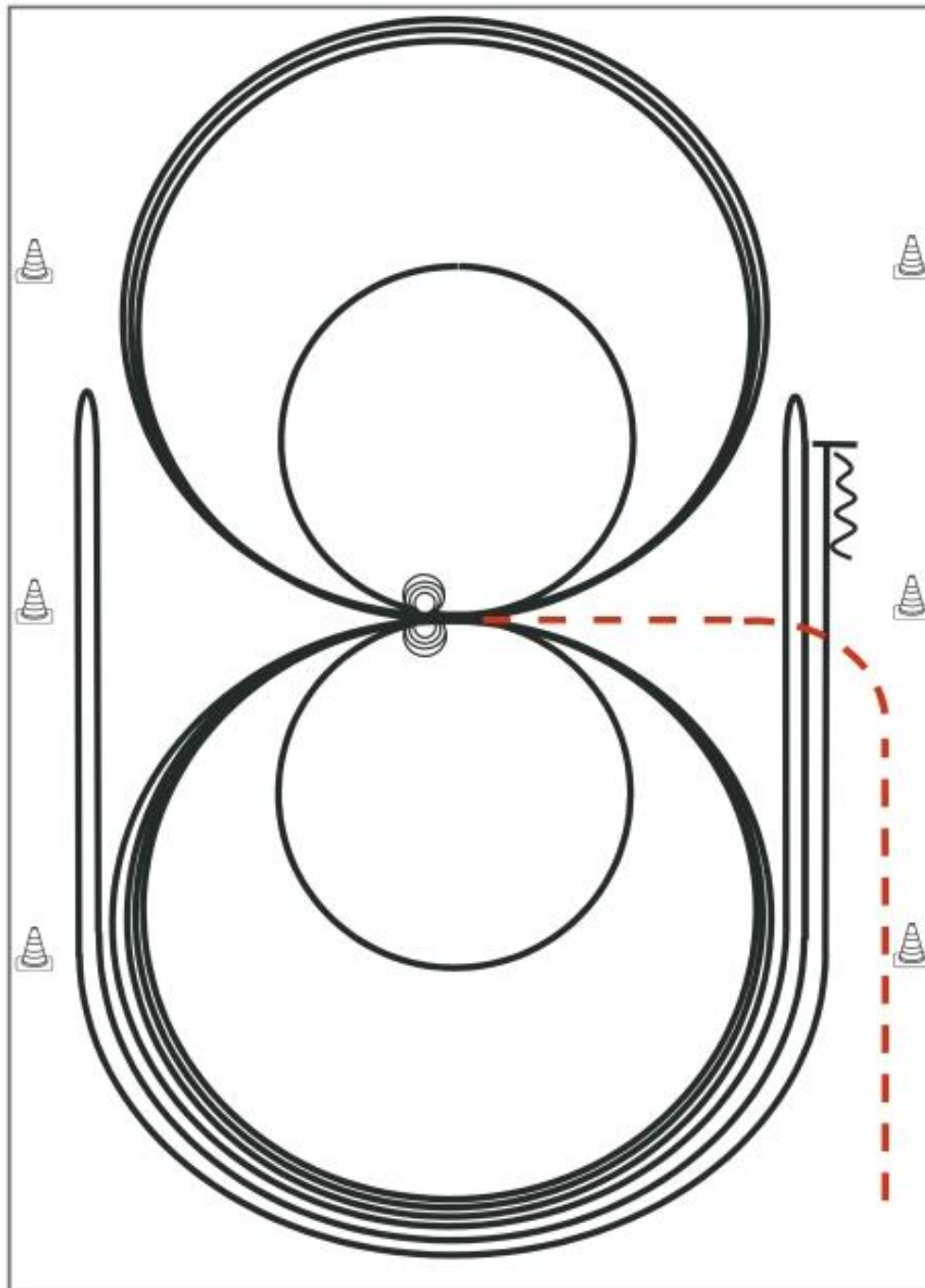

Im Trab zur Mitte der Bahn. Beginn der Aufgabe aus dem Schritt oder aus dem Stand.

- 1) 3 Zirkel Galopp (**links**), 1. + 2. groß und schnell, **3. klein** und langsam, Stop bei X
- 2) 4 Spins **links**, Verharren
- 3) 3 Zirkel Galopp (**rechts**), 1. + 2. groß und schnell, **3. klein** und langsam, Stop bei X
- 4) 4 Spins **rechts**, Verharren
- 5) 1 Zirkel Galopp (**links**) groß und schnell, Galoppwechsel bei X, 1 Zirkel Galopp (**rechts**) groß und schnell, Galoppwechsel bei X (figure 8)
- 6) Galopp (**links**) auf dem Zirkel, der nicht geschlossen wird, Run Down entlang der langen Seite, Sliding Stop mind. 6,00 m von der Bande entfernt hinter dem **Mittelmarker**, Rollback **rechts**, kein Verharren
- 7) Galopp (**rechts**) auf dem Zirkel, der nicht geschlossen wird, Run Down entlang der langen Seite, Sliding Stop mind. 6,00 m von der Bande entfernt hinter dem **Mittelmarker**, Rollback **links**, kein Verharren
- 8) Galopp (**links**) auf dem Zirkel, der nicht geschlossen wird, Run Down entlang der langen Seite, Sliding Stop mind. 6,00 m von der Bande entfernt hinter dem **Mittelmarker**, Rückwärtsrichten mind. 3,00 m, Verharren

Der Reiter muss das Kopfstück zur Gebisskontrolle vor dem Richter abnehmen.

Trab	---
Galopp	—
Rückwärts	W

## Reining Pattern 6

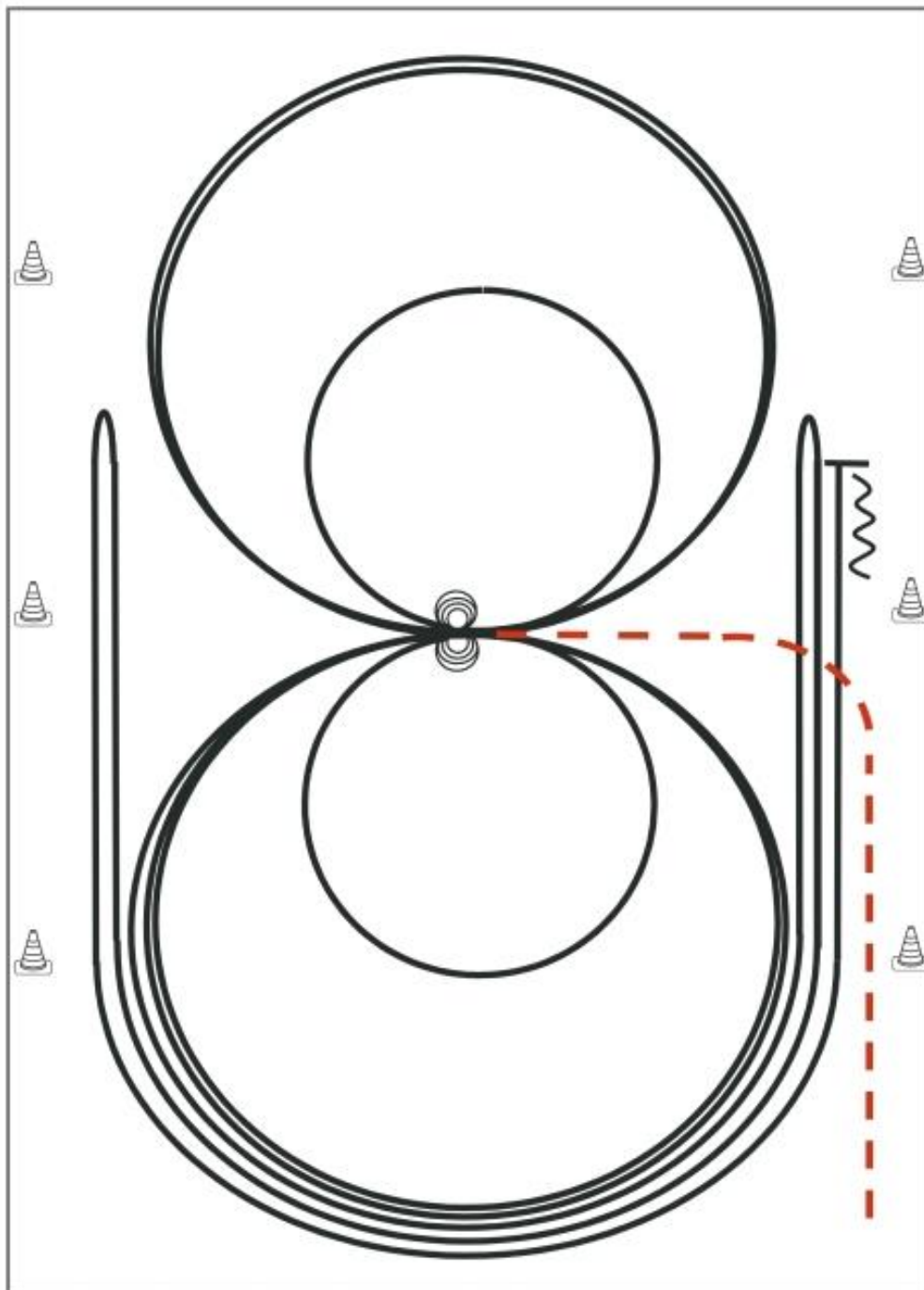

Reining

Im Trab zur Mitte der Bahn. Beginn der Aufgabe aus dem Schritt oder aus dem Stand.

- 1) 4 Spins **rechts**, Verharren
- 2) 4 Spins **links**, Verharren
- 3) 3 Zirkel Galopp (**links**), 1. + 2. groß und schnell, **3. klein** und langsam, Galoppwechsel bei X
- 4) 3 Zirkel Galopp (**rechts**), 1. + 2. groß und schnell, **3. klein** und langsam, Galoppwechsel bei X
- 5) Galopp (**links**) auf dem Zirkel, der nicht geschlossen wird, Run Down entlang der langen Seite, Sliding Stop mind. 6,00 m von der Bande entfernt hinter dem **Mittelmarker**, Rollback **rechts**, kein Verharren
- 6) Galopp (**rechts**) auf dem Zirkel, der nicht geschlossen wird, Run Down entlang der langen Seite, Sliding Stop mind. 6,00 m von der Bande entfernt hinter dem **Mittelmarker**, Rollback **links**, kein Verharren
- 7) Galopp (**links**) auf dem Zirkel, der nicht geschlossen wird, Run Down entlang der langen Seite, Sliding Stop mind. 6,00 m von der Bande entfernt hinter dem **Mittelmarker**, Rückwärtsrichten mind. 3,00 m, Verharren

Der Reiter muss das Kopfstück zur Gebisskontrolle vor dem Richter abnehmen.

Trab	-----
Galopp	—————
Rückwärts	~~~~~

## Reining Pattern 8

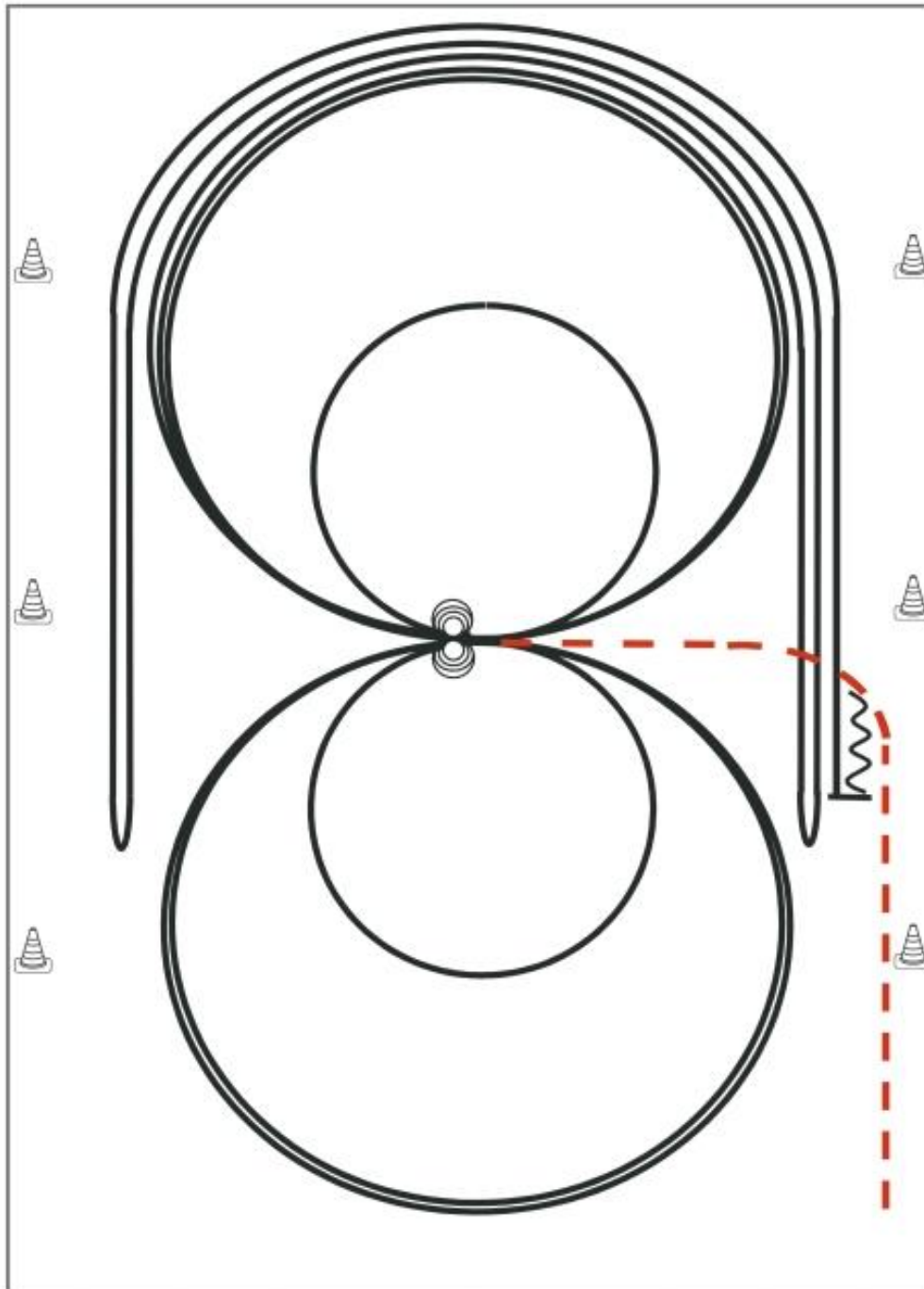

Reining

Im Trab zur Mitte der Bahn. Beginn der Aufgabe aus dem Schritt oder aus dem Stand.

- 1) 4 Spins **links**, Verharren
- 2) 4 Spins **rechts**, Verharren
- 3) 3 Zirkel Galopp (**rechts**), 1. groß und schnell, 2. **klein** und langsam, 3. groß und schnell, Galoppwechsel bei X
- 4) 3 Zirkel Galopp (**links**), 1. groß und schnell, 2. **klein** und langsam, 3. groß und schnell, Galoppwechsel bei X
- 5) Galopp (**rechts**) auf dem Zirkel, der nicht geschlossen wird, Run Down entlang der langen Seite, Sliding Stop mind. 6,00 m von der Bande entfernt hinter dem **Mittelmarker**, Rollback **links**, kein Verharren
- 6) Galopp (**links**) auf dem Zirkel, der nicht geschlossen wird, Run Down entlang der langen Seite, Sliding Stop mind. 6,00 m von der Bande entfernt hinter dem **Mittelmarker**, Rollback **rechts**, kein Verharren
- 7) Galopp (**rechts**) auf dem Zirkel, der nicht geschlossen wird, Run Down entlang der langen Seite, Sliding Stop mind. 6,00 m von der Bande entfernt hinter dem **Mittelmarker**, Rückwärtsrichten mind. 3,00 m, Verharren

Der Reiter muss das Kopfstück zur Gebisskontrolle vor dem Richter abnehmen.

Trab	-----
Galopp	—————
Rückwärts	~~~~~

## Reining Pattern 9

Reining

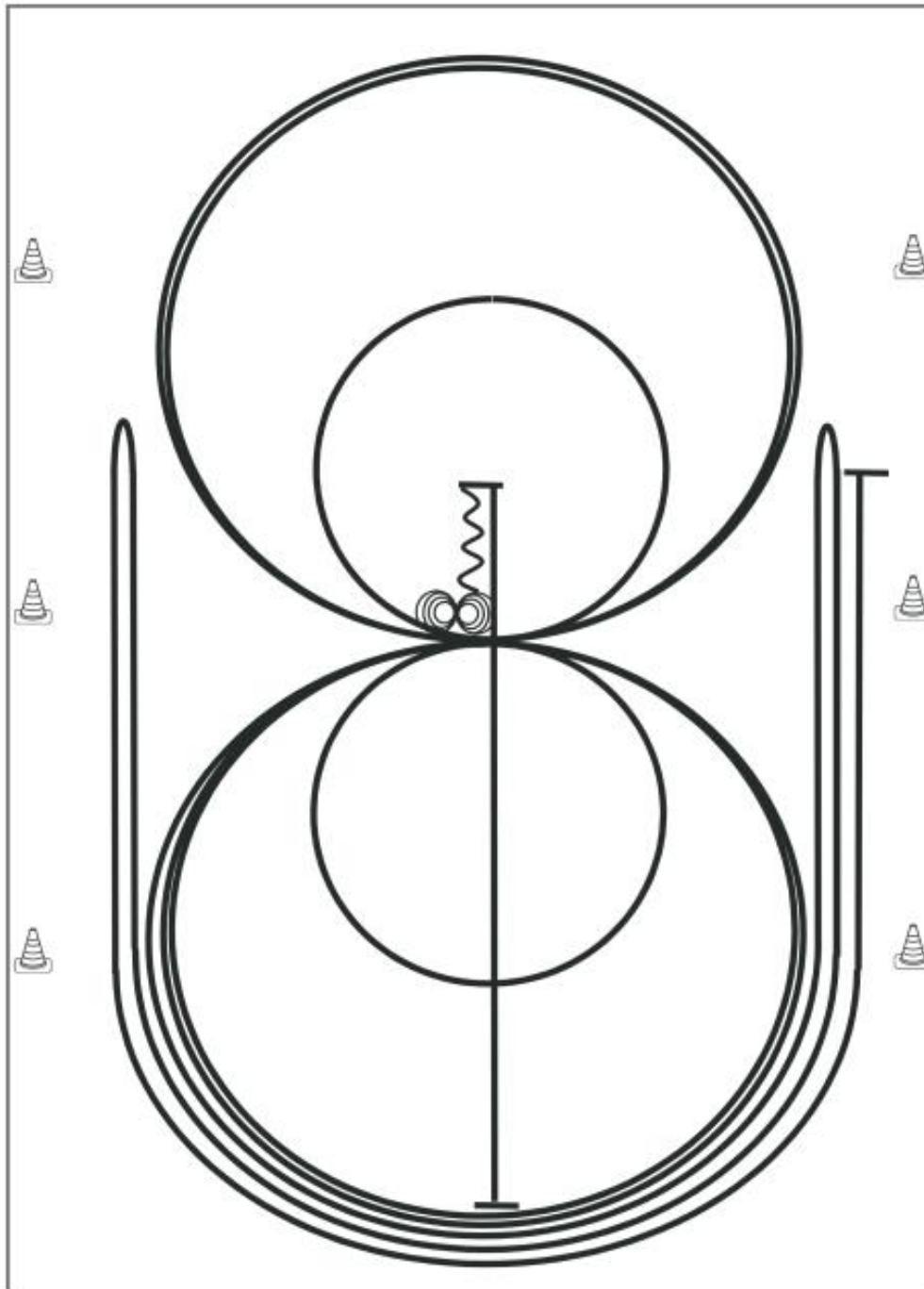

- 1) Run Down auf der Mittellinie, Sliding Stop hinter dem **Mittelmarker**, Rückwärtsrichten bis zur Mitte der Bahn oder mind. 3,00 m, Verharren
- 2) 4 Spins **rechts**, Verharren
- 3) 4¼ Spins **links**, Verharren
- 4) 3 Zirkel Galopp (links), **1. klein** und langsam, 2. + 3. groß und schnell, Galoppwechsel bei X
- 5) 3 Zirkel Galopp (**rechts**), **1. klein** und langsam, 2. + 3. groß und schnell, Galoppwechsel bei X
- 6) Galopp (**links**) auf dem Zirkel, der nicht geschlossen wird, Run Down entlang der langen Seite, Sliding Stop mind. 6,00 m von der Bande entfernt hinter dem **Mittelmarker**, Rollback rechts, kein Verharren
- 7) Galopp (**rechts**) auf dem Zirkel, der nicht geschlossen wird, Run Down entlang der langen Seite, Sliding Stop mind. 6,00 m von der Bande entfernt hinter dem **Mittelmarker**, Rollback links, kein Verharren
- 8) Galopp (**links**) auf dem Zirkel, der nicht geschlossen wird, Run Down entlang der langen Seite, Sliding Stop mind. 6,00 m von der Bande entfernt hinter dem **Mittelmarker**, Verharren

Trab	----
Galopp	————
Rückwärts	~~~~~

Der Reiter muss das Kopfstück zur Gebisskontrolle vor dem Richter abnehmen.

## Reining Pattern 10

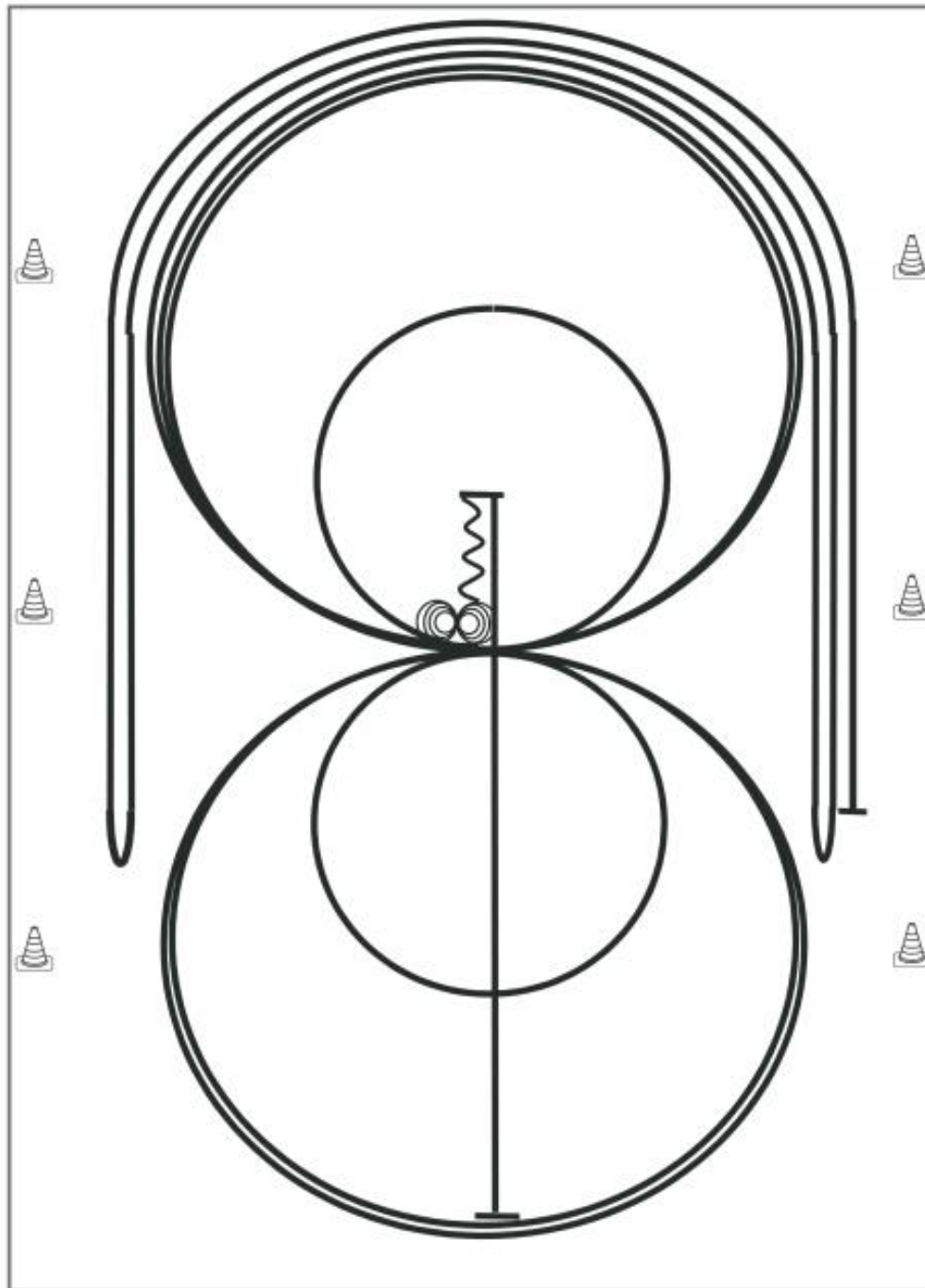

- 1) Run Down auf der Mittellinie, Sliding Stop hinter dem **Mittelmarker**, Rückwärtsrichten bis zur Mitte der Bahn oder mind. 3,00 m, Verharren
  - 2) 4 Spins **rechts**, Verharren
  - 3) 4¼ Spins **links**, Verharren
  - 4) 3 Zirkel Galopp (**rechts**), 1. + 2. groß und schnell, **3. klein** und langsam, Galoppwechsel bei X
  - 5) 3 Zirkel Galopp (**links**), **1. klein** und langsam, 2. + 3. groß und schnell, Galoppwechsel bei X
  - 6) Galopp (**rechts**) auf dem Zirkel, der nicht geschlossen wird, Run Down entlang der langen Seite, Sliding Stop mind. 6,00 m von der Bande entfernt hinter dem **Mittelmarker**, Rollback **links**, kein Verharren
  - 7) Galopp (**links**) auf dem Zirkel, der nicht geschlossen wird, Run Down entlang der langen Seite, Sliding Stop mind. 6,00 m von der Bande entfernt hinter dem **Mittelmarker**, Rollback **rechts**, kein Verharren
  - 8) Galopp (**rechts**) auf dem Zirkel, der nicht geschlossen wird, Run Down entlang der langen Seite, Sliding Stop mind. 6,00 m von der Bande entfernt hinter dem **Mittelmarker**, Verharren
- Der Reiter muss das Kopfstück zur Gebisskontrolle vor dem Richter abnehmen.

Trab	----
Galopp	—
Rückwärts	W

## Reining Pattern 14 (nur für LK 4)

Reining

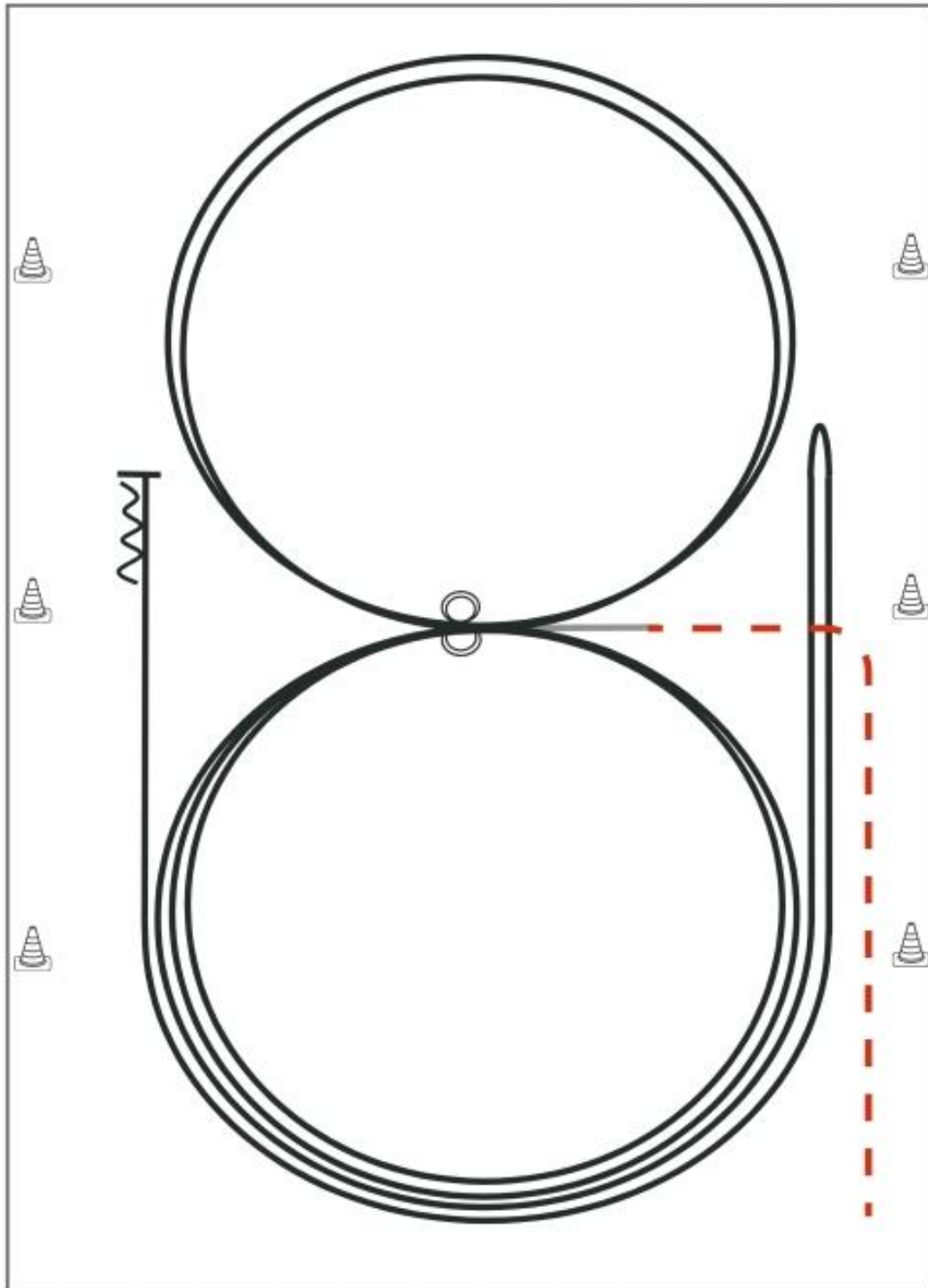

Im Trab zur Mitte der Bahn.

Beginn der Aufgabe aus dem Schritt oder aus dem Stand.

- 1) 2 Zirkel Galopp (**links**), Stop bei X, Verharren
- 2) 2 Spins **links**, Verharren
- 3) 2 Zirkel Galopp (**rechts**), Stop bei X, Verharren
- 4) 2 Spins **rechts**, Verharren
- 5) Galopp (**links**) auf dem Zirkel, der nicht geschlossen wird, Run Down entlang der langen Seite, Stop mind. 6,00 m von der Bande entfernt hinter dem **Mittelmarker**, Rollback **rechts**, kein Verharren
- 6) Galopp (**rechts**) auf dem Zirkel, der nicht geschlossen wird, Run Down entlang der langen Seite, Stop mind. 6,00 m von der Bande entfernt hinter dem **Mittelmarker**, Rückwärtsrichten mind. 3,00 m, Verharren

Trab	---
Galopp	—
Rückwärts	~~~~~

Der Reiter muss das Kopfstück zur Gebisskontrolle vor dem Richter abnehmen.

## Western Riding Pattern 6 (für Junior-Pferde)

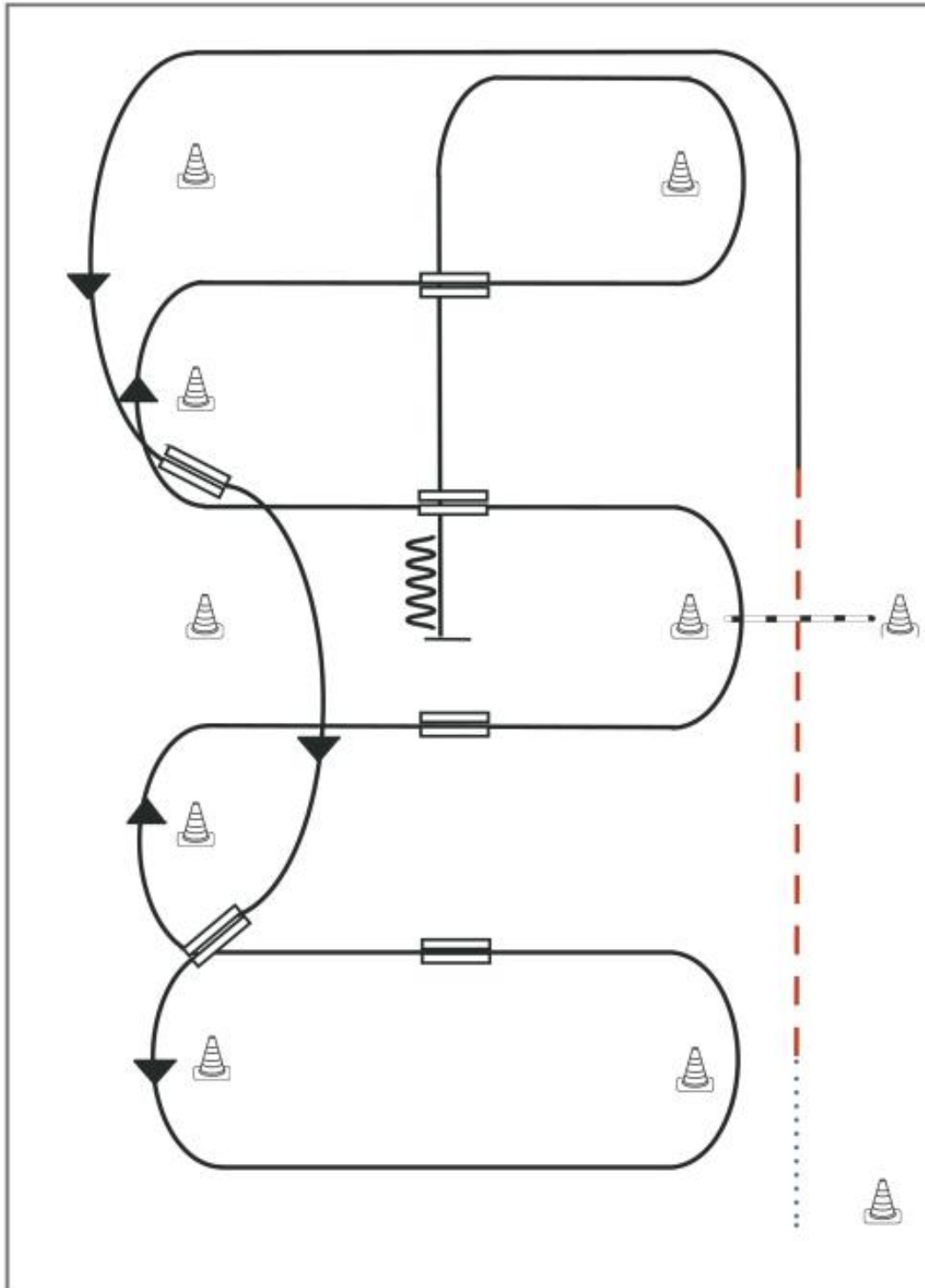

- 1) Schritt vom Start-Pylon zum ersten Marker, Übergang zum Trab, Trab über die Stange
- 2) Übergang zum Linksgalopp, Galopp an der kurzen Seite
- 3) 1. Galoppwechsel auf der Linie
- 4) 2. Galoppwechsel auf der Linie
- 5) 1. Galoppwechsel mit Seitenwechsel
- 6) 2. Galoppwechsel mit Seitenwechsel
- 7) Galopp über die Stange
- 8) 3. Galoppwechsel mit Seitenwechsel
- 9) 4. Galoppwechsel mit Seitenwechsel
- 10) Mitte der kurzen Seite abwenden, Stop auf Höhe des Mittelmarkers, Rückwärtsrichten

Legende:	
Schritt	.....
Trab	- - - - -
Galopp	—————
Wechselzone	▬▬▬▬▬
Rückwärts	⋈⋈⋈⋈⋈



## Western Riding Pattern 8 (für Junior-Pferde)

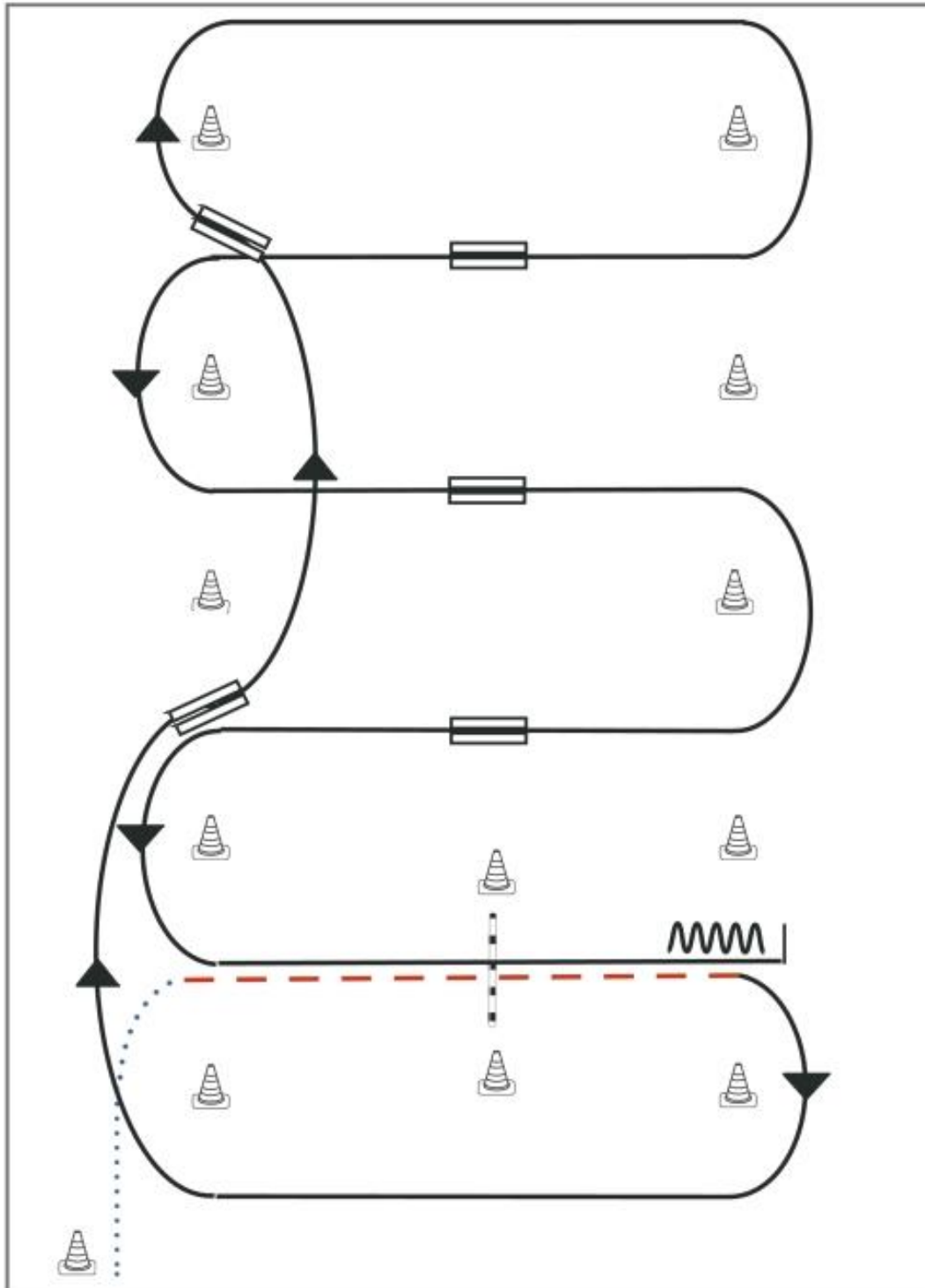

- 1) Schritt vom Start-Pylon, Übergang zum Trab zwischen den Markern, Trab über die Stange
- 2) Übergang zum Rechtsgalopp zwischen den Markern, Galopp an der kurzen Seite
- 3) 1. Galoppwechsel auf der Linie
- 4) 2. Galoppwechsel auf der Linie
- 5) 1. Galoppwechsel mit Seitenwechsel
- 6) 2. Galoppwechsel mit Seitenwechsel
- 7) 3. Galoppwechsel mit Seitenwechsel
- 8) Galopp über die Stange
- 9) Stop zwischen den Markern, Rückwärtsrichten

Legende:	
Schritt	.....
Trab	- - - - -
Galopp	—————
Wechselzone	▬▬▬▬▬
Rückwärts	〰〰〰〰

## Western Riding Pattern 11

Western Riding

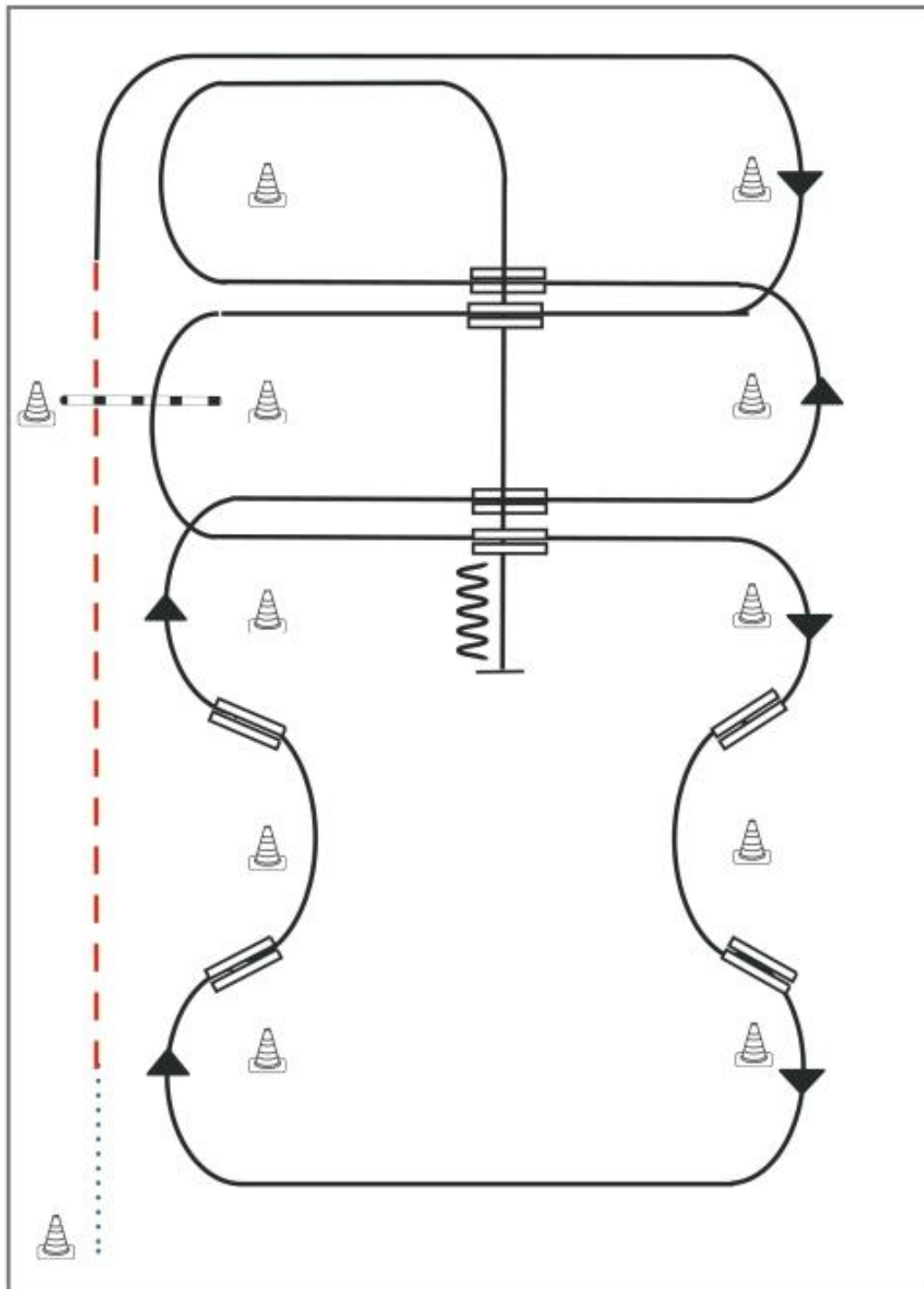

- 1) Schritt vom Start-Pylon zum ersten Marker, Übergang zum Trab, Trab über die Stange
- 2) Übergang zum Rechtsgalopp, Galopp an der kurzen Seite
- 3) 1. Galoppwechsel mit Seitenwechsel
- 4) Galopp über die Stange
- 5) 2. Galoppwechsel mit Seitenwechsel
- 6) 1. Galoppwechsel auf der Linie
- 7) 2. Galoppwechsel auf der Linie
- 8) 3. Galoppwechsel auf der Linie
- 9) 4. Galoppwechsel auf der Linie
- 10) 3. Galoppwechsel mit Seitenwechsel
- 11) 4. Galoppwechsel mit Seitenwechsel
- 12) Mitte der kurzen Seite abwenden, Stop auf Höhe des Mittelmarkers, Rückwärtsrichten

### Legende:

Schritt	.....
Trab	- - - - -
Galopp	—————
Wechselzone	▬▬▬▬▬
Rückwärts	~~~~~



## Western Riding Pattern 12

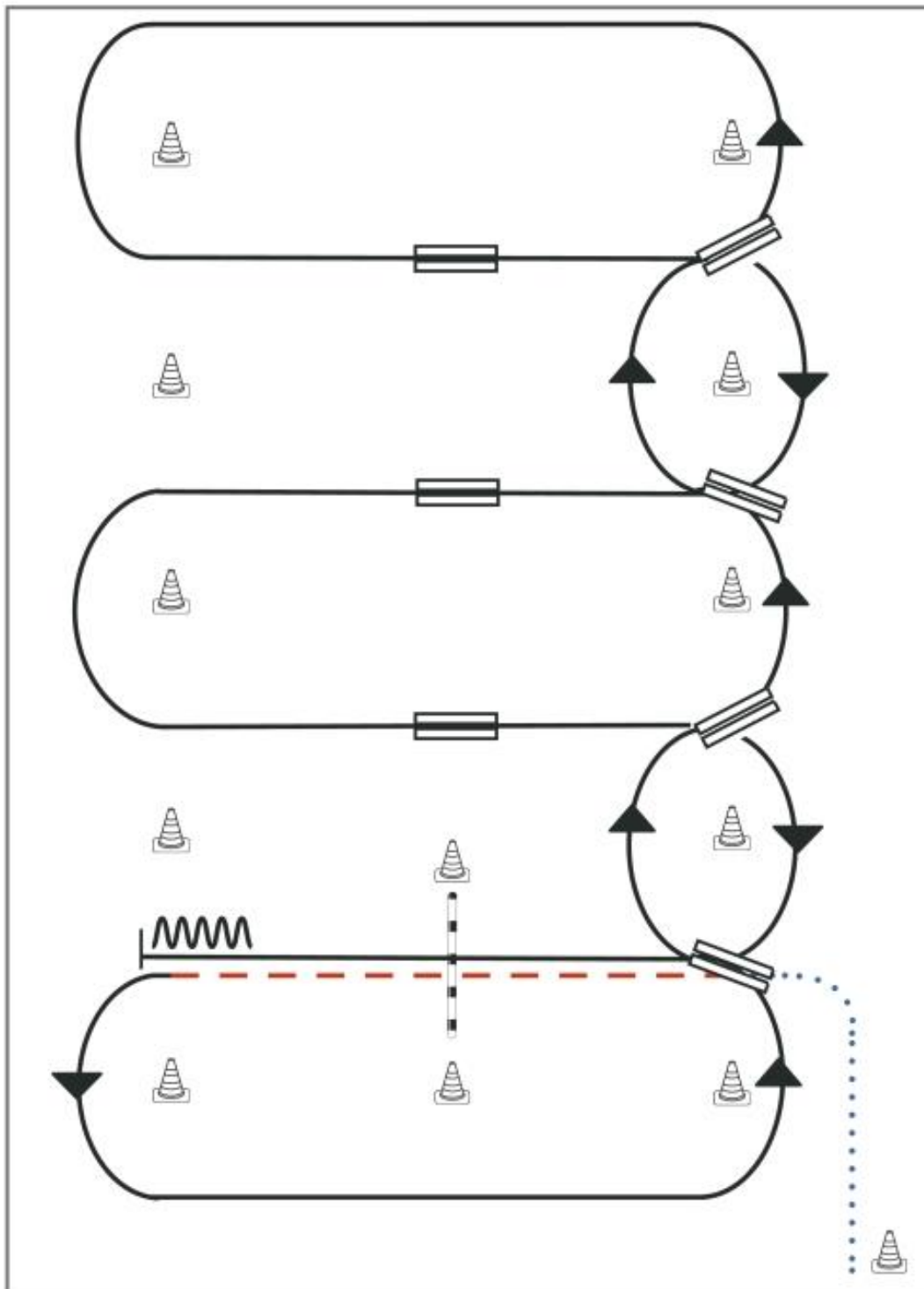

- 1) Schritt vom Start-Pylon, Übergang zum Trab zwischen den Markern, Trab über die Stange
- 2) Übergang zum Linksgalopp zwischen den Markern, Galopp an der kurzen Seite
- 3) 1. Galoppwechsel auf der Linie
- 4) 2. Galoppwechsel auf der Linie
- 5) 3. Galoppwechsel auf der Linie
- 6) 4. Galoppwechsel auf der Linie
- 7) 1. Galoppwechsel mit Seitenwechsel
- 8) 2. Galoppwechsel mit Seitenwechsel
- 9) 3. Galoppwechsel mit Seitenwechsel
- 10) Galopp über die Stange
- 11) Stop zwischen den Markern, Rückwärtsrichten

Legende:	
Schritt	.....
Trab	- - - - -
Galopp	—————
Wechselzone	▬▬▬▬▬
Rückwärts	~~~~~

## Superhorse Pattern 5 (empfohlen für Hallen oder Plätze ab 30x60m)

Superhorse

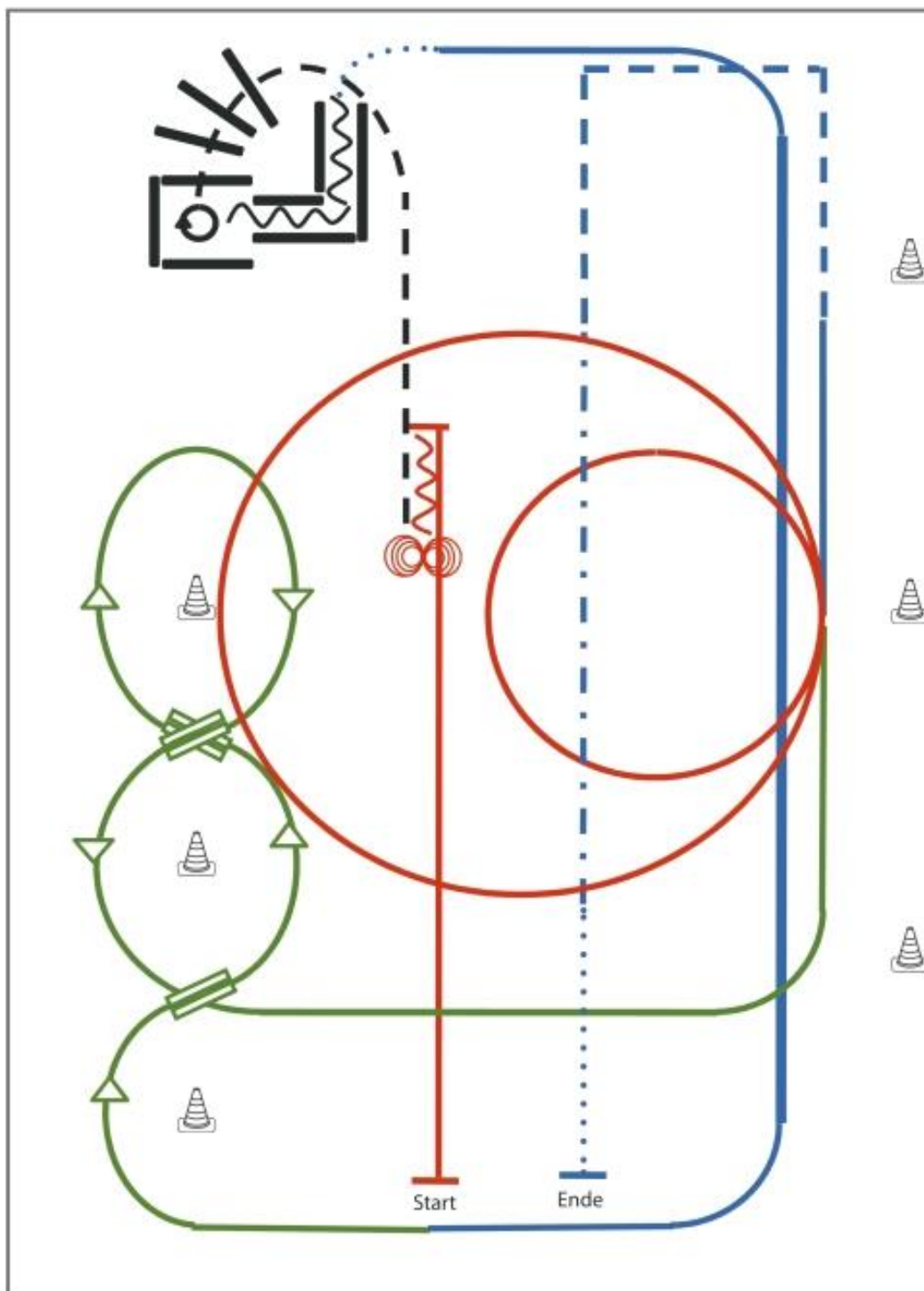

- 1) Run Down auf der Mittellinie, Sliding Stop hinter dem Mittelmarker, Rückwärtsrichten bis zur Mitte der Bahn oder mind. 3,00 m, Verharren (RN)
- 2) 4 Spins **rechts**, 4 Spins **links** (RN)
- 3) Jog, Jog over, Jog in (TH)
- 4) 45° Turn rechts (TH)
- 5) Back up (TH)
- 6) Walk, Lope (**rechts**), Extended Lope, Lope (RR)
- 7) Galoppwechsel auf der Linie (WR)
- 8) Galoppwechsel auf der Linie (WR)
- 9) Galoppwechsel auf der Linie (WR)
- 10) 2 Zirkel Galopp (**links**), 1. **klein** und langsam, 2. groß und schnell (RN)
- 11) Lope, Trot Corners (RR)
- 12) Extended Trot, Walk, Stop (RR)

### Legende:

Schritt	.....
Trab	- - - - -
Galopp	—————
Wechselzone	====
Rückwärts	~~~~~

**Superhorse Pattern 9** (empfohlen für Hallen oder Plätze ab 25x50m)

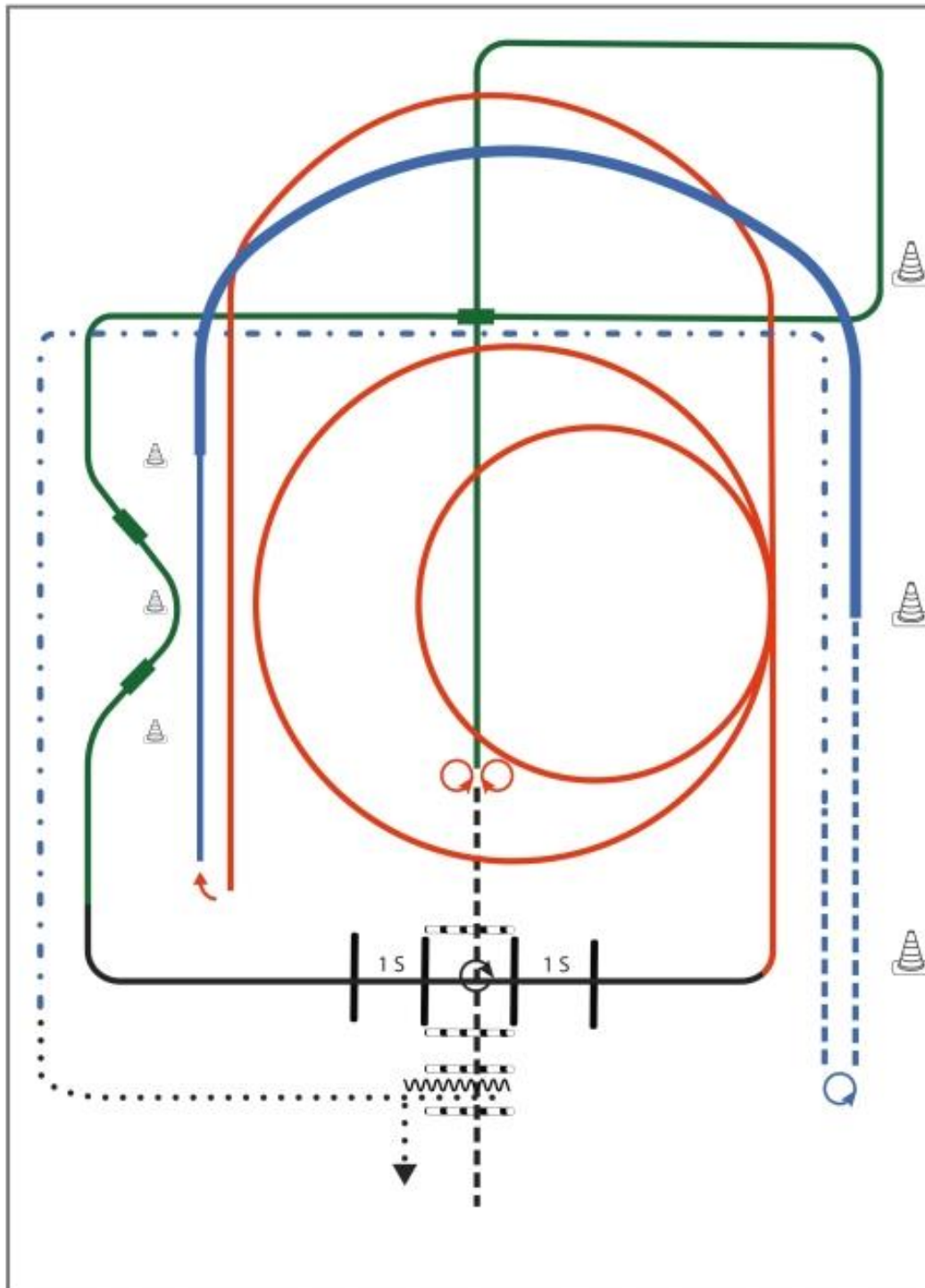

- 1) Jog in, Turn 360° rechts oder links, Jog out (TH)
- 2) 4 Spins links, 4 Spins rechts (RN)
- 3) Galopp rechts, Galoppwechsel mit Seitenwechsel (WR)
- 4) Galopp links, Galoppwechsel auf Linie (WR)
- 5) Galopp rechts, Galoppwechsel auf Linie (WR)
- 6) Galopp links, Lope over (TH)
- 7) 2 Galoppzirkel links 1 klein und langsam, 2. Groß und schnell (RN)
- 8) Galopp links, auf dem Zirkel, der nicht geschlossen wird, run down entlang der langen Seite, Stop mind. 6 m von der Bande entfernt hinter dem Mittelmarker, Rollback rechts (RN)
- 9) Lope rechts, extended Lope rechts (RR)
- 10) Trot, Stop, Turn rechts oder links 540° (1 ½) (RR)
- 11) Trot, extended Trot corners (RR)
- 12) walk, walk in, Back up, walk out (TH)

Legende:	
Schritt	.....
Trab	--- ---
Galopp	— — — —
Wechselzone	=====
Rückwärts	~~~~~

# Anwaltskanzlei für Pferderecht

Rechtsberatung mit Pferdestärke:  
equiden-recht.de!

Kompetente Beratung insbesondere zu:

- Pferdekauf
- Pferdehaltung
- Pferdehalterhaftung
- Pferdedienstleister



Mehr Infos unter:  
0 68 94 / 9 555 717  
info@equiden-recht.de

Ein Produkt der

**MK** Rechtsanwalt

**Youngstars Challenge Pattern 3 (6j.)** (Empfohlen für Hallen oder Plätze ab 20x40m)

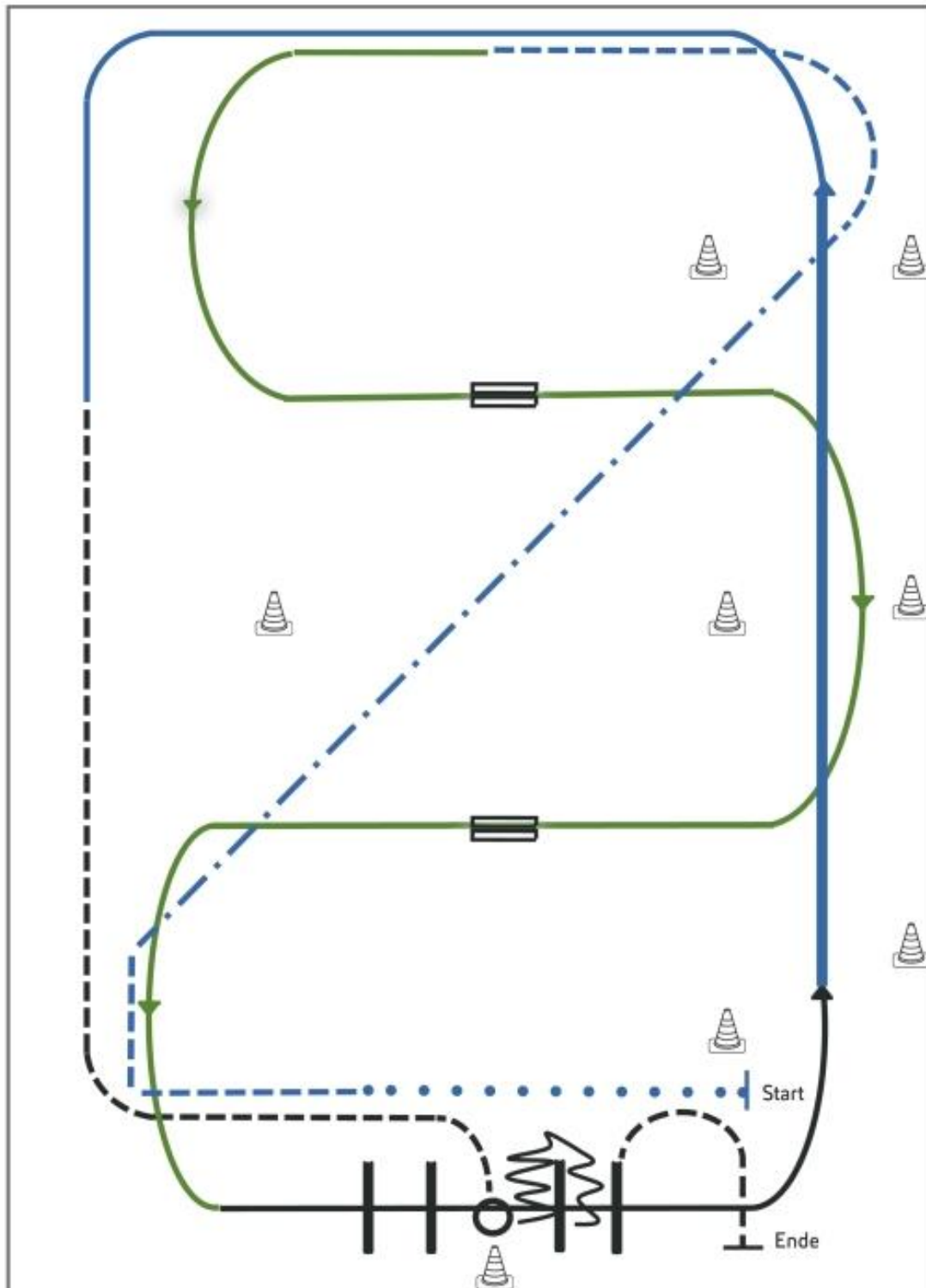

Jungpferde

- 1) Extended Walk (RR)
- 2) Trot, Extended Trot, Trot (RR)
- 3) Galoppwechsel mit Seitenwechsel (WR)
- 4) Galoppwechsel mit Seitenwechsel (WR)
- 5) Lope over Linksgalopp (TH)
- 6) Extended Lope, Lope (RR)
- 7) Jog, Jog in, 360° Turn either way (TH)
- 8) Back up, Jog out (TH)

**Legende:**

Schritt	.....
Trab	-----
Galopp	-----
Wechselzone	=====
Rückwärts	~~~~~

ERSTE  
WESTERNREITER  
UNION  
PFERDESPORTVERBAND WESTERNREITEN

# GERMAN OPEN

DEUTSCHE MEISTERSCHAFT  
WESTERNREITEN

JUGEND | ERWACHSENE  
MANNSCHAFTEN  
HIGH PRIZE  
SHOWMANSHIP  
DM REINING

150.000 €  
PREISGELD

20.09.-30.09.2023

ERSTE  
WESTERNREITER  
UNION  
PFERDESPORTVERBAND WESTERNREITEN

GUT MATHESHOF KREUTH

EWU  
Erste Westernreiter Union  
Deutschland e.V.

ERSTE WESTERNREITER UNION DEUTSCHLAND e.V.



## Jungferde Reining Pattern 1 (4j./5j.)

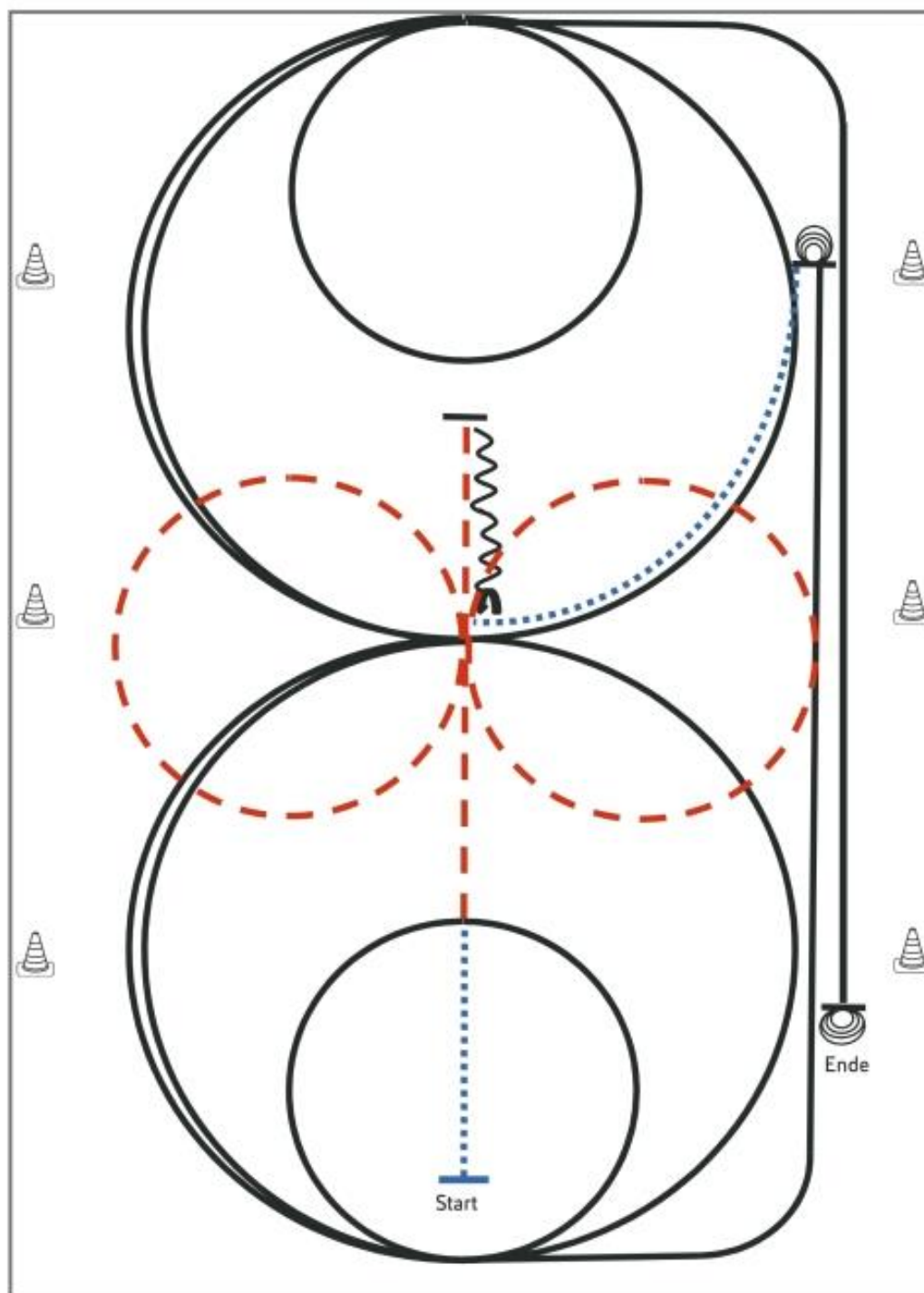

- 1) Schritt und Trab durch die Länge der Bahn, bei X eine Voltenacht (opt. li./re. beginnend), Trab
- 2) Stop hinter X, Rückwärtsrichten bis X, ¼ Turn **links**
- 3) 2½ Zirkel Galopp (**links**), 1½ groß, **2. klein** (alle Zirkel gleichbleibendes Tempo)
- 4) Run Down entlang der langen Seite, Sliding Stop mind. 6,00 m von der Bande entfernt hinter dem Endmarker
- 5) 3½ Spins **links**, Verharren
- 6) Schritt bis X, 2½ Zirkel Galopp (**rechts**), 1½ groß, **2. klein** (alle Zirkel gleichbleibendes Tempo)
- 7) Run Down entlang der langen Seite, Sliding Stop mind. 6,00 m von der Bande entfernt hinter dem **Endmarker**
- 8) 3½ Spins **rechts**, Verharren

Trab	-----
Galopp	—————
Rückwärts	~~~~~

Der Reiter muss das Kopfstück zur Gebisskontrolle vor dem Richter abnehmen.

## Jungferde Basis Pattern 5 (4j.)

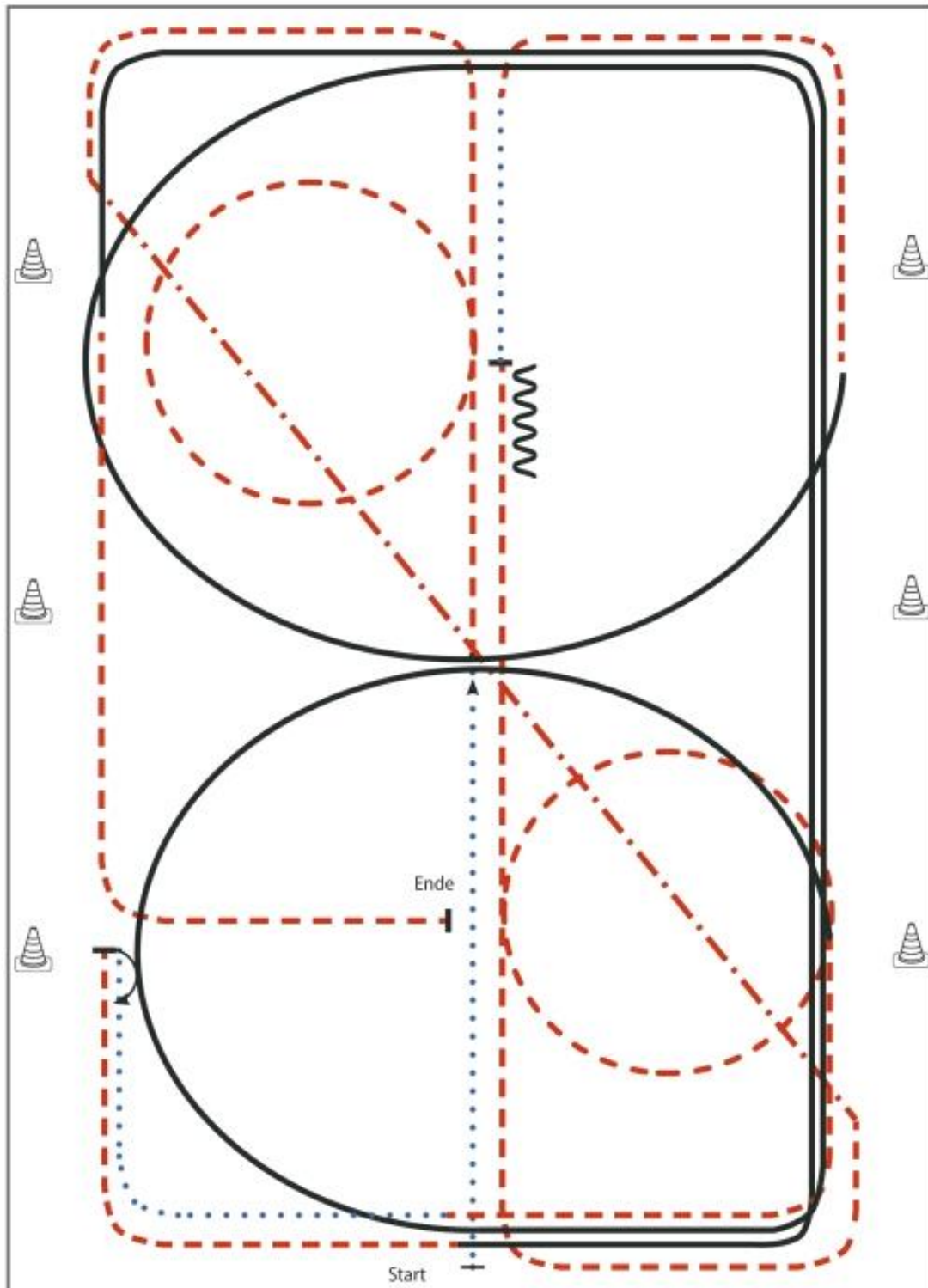

- 1) Schritt durch die Länge der Bahn, Trab bei X, Volte (**links**), ganze Bahn
- 2) Verstärkter Trab auf der Diagonalen, Trab durch die Länge der Bahn, Volte (**rechts**), weiter durch die Länge der Bahn
- 3) Stop, Rückwärts (mind. 2 Pferdelängen), Schritt, Trab ganze Bahn
- 4) **Rechtsgalopp** 3/4 Zirkel, ganze Bahn, Trab
- 5) Stop, 180° HHW (rechts), Schritt, Trab, ganze Bahn
- 6) **Linksgalopp** 3/4 Zirkel, ganze Bahn, Trab, Stop auf Höhe der Mittellinie

Legende:	
Schritt	.....
Trab	-----
Galopp	=====
Wechselzone	=====
Rückwärts	~~~~~

Jungferde

## Jungferde Basis Pattern 6 (5j.)

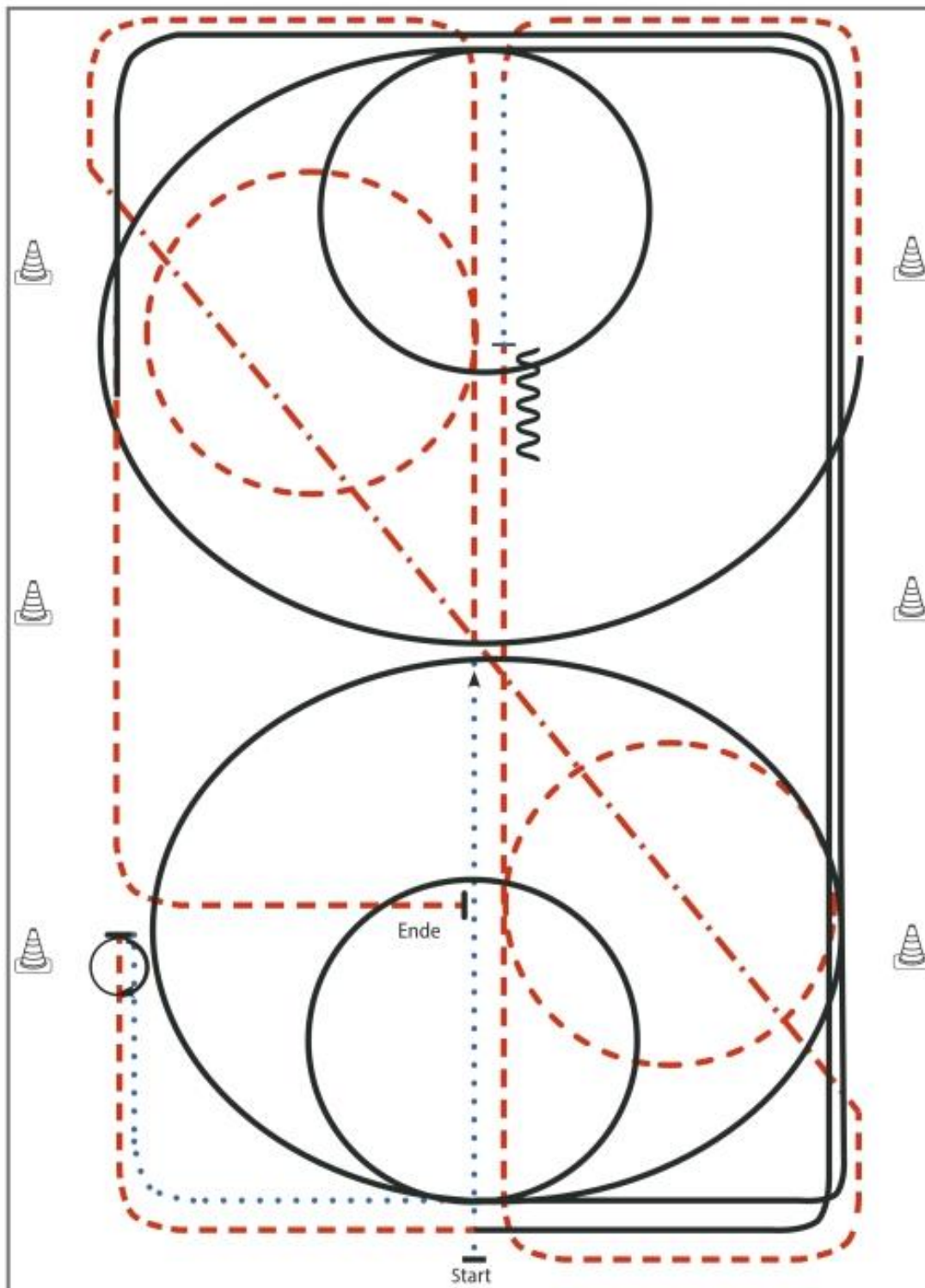

Jungferde

- 1) Schritt durch die Länge der Bahn, Trab bei X, Volte (**links**), ganze Bahn
- 2) Verstärkter Trab auf der Diagonalen, Trab durch die Länge der Bahn, Volte (**rechts**), weiter durch die Länge der Bahn
- 3) Stop, Rückwärts (mind. 2 Pferdelängen), Schritt, Trab ganze Bahn
- 4) **Rechtsgalopp** 3/4 Zirkel, 1 Volte, ganze Bahn, Trab
- 5) Stop, 540° HHW (**rechts**), Schritt
- 6) **Linksgalopp** 1 Zirkel, 1 Volte, ganze Bahn, Trab, Stop auf Höhe der Mittellinie

Legende:	
Schritt	.....
Trab	-----
Galopp	—————
Wechselzone	
Rückwärts	~~~~~

## Jungferde Trail Pattern 1 (4j.)

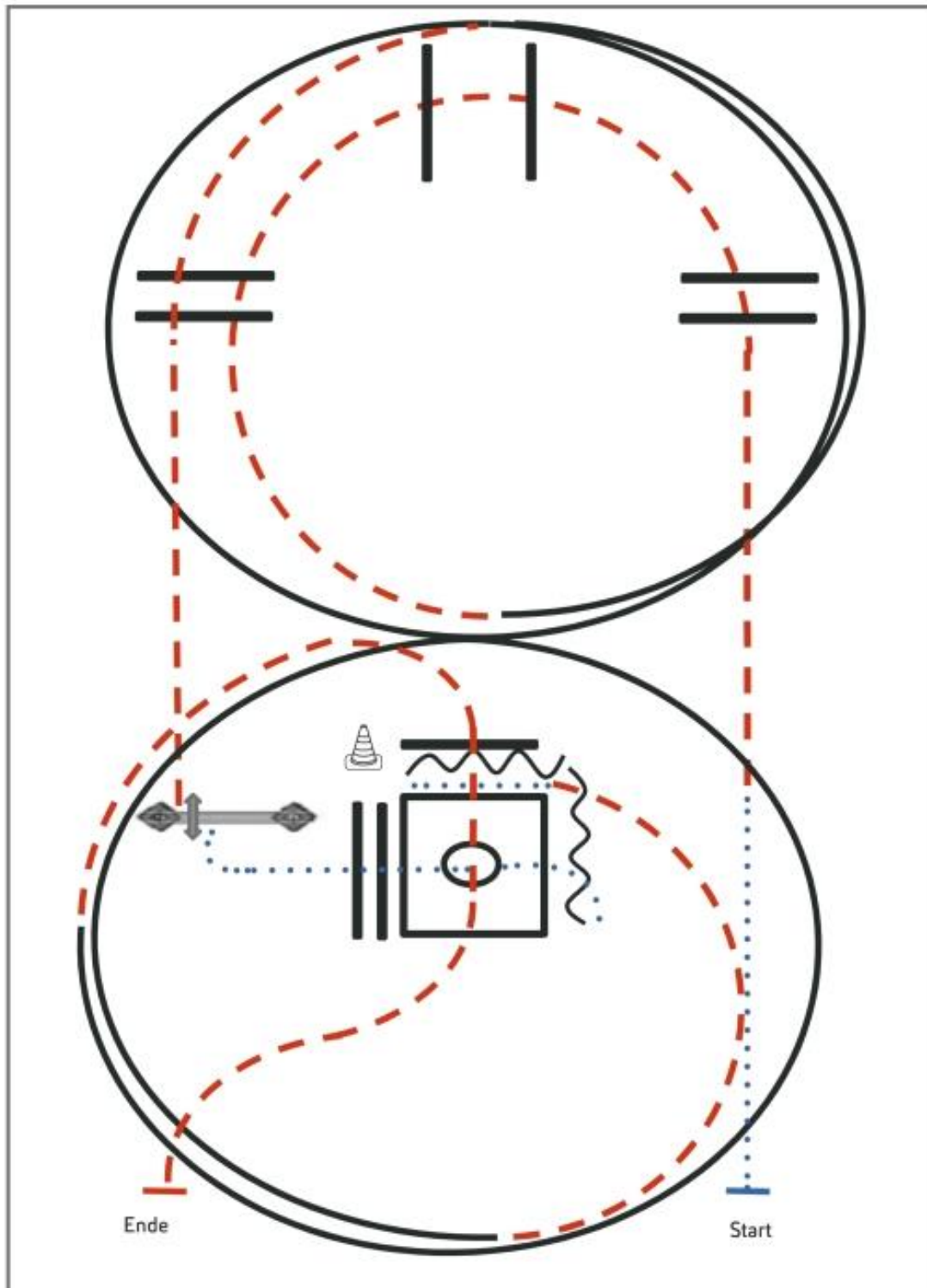

- 1) Schritt, Trab, Trabstangen  
 (Abstand: 1,00 m/2,00 m/1,00 m)
- 2) Linksgalopp 1½ Zirkel, Trabstangen
- 3) Tor
- 4) Schritt, Schrittstangen (Abstand: 0,60 m),  
 Box 360° (li. oder re.), Schritt
- 5) Rückwärtsrichten L (Abstand: 1,00 m), Schritt,  
 Trab ½ Zirkel
- 6) Rechtsgalopp 1¼ Zirkel, Trabstangen, Anhalten

**Legende:**

Schritt	.....
Trab	-----
Galopp	-----
Wechselzone	=====
Rückwärts	~~~~~

## Jungferde Trail Pattern 2 (5j.)

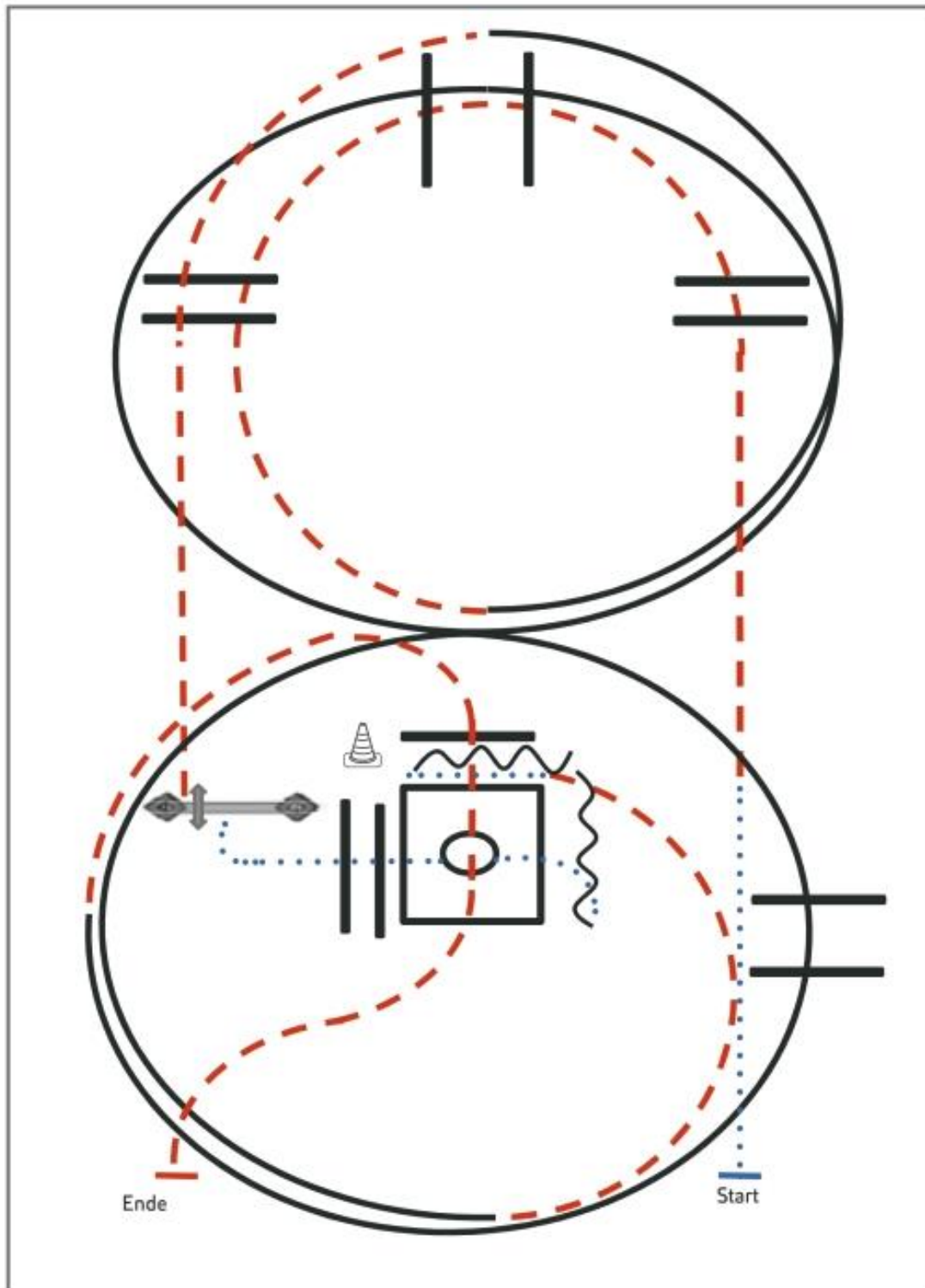

Jungferde

- 1) Schritt, Trab, Trabstangen  
 (Abstand: 1,00 m/2,00 m/1,00 m)
- 2) Linksgalopp inkl. Galoppstangen, 1½ Zirkel,  
 Trabstangen
- 3) Tor
- 4) Schritt, Schrittstangen (Abstand: 0,60 m),  
 Box 360° (li. oder re.), Schritt
- 5) Rückwärtsrichten L (Abstand: 1,00 m), Schritt, Trab ½ Zirkel
- 6) Rechtsgalopp 1¼ Zirkel inkl. Galoppstangen (Abstand: 2,00 m),  
 Trabstangen, Anhalten

Legende:	
Schritt	.....
Trab	-----
Galopp	=====
Wechselzone	=====
Rückwärts	~~~~~

## Jungferde Ranch Riding Pattern 7 (4j.)

Jungferde

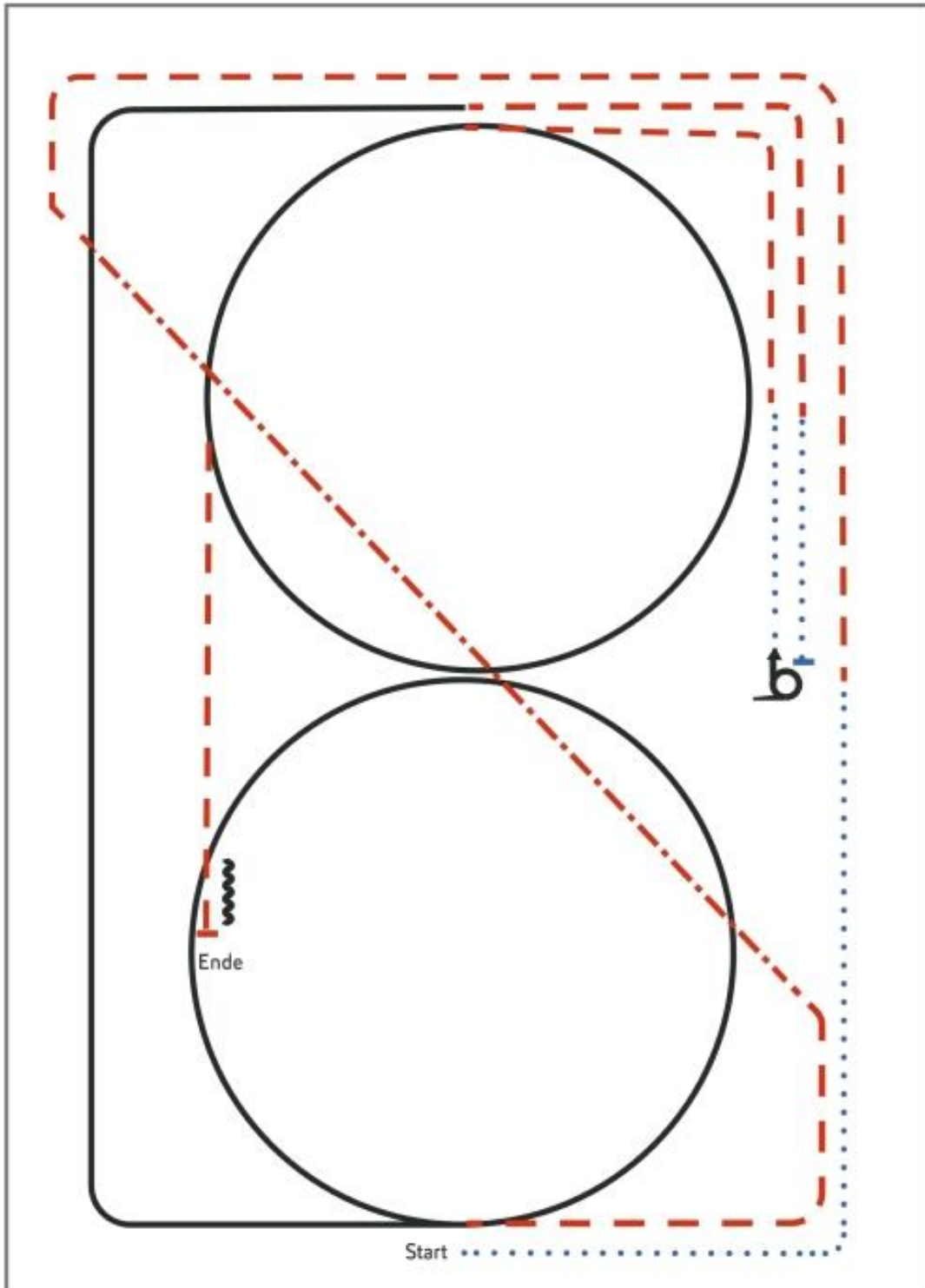

- 1) Walk, Trot
- 2) Extended Trot, Trot
- 3) Lope RL circle, Lope
- 4) Trot, Walk, Stop, Turn 540° left or right
- 5) Walk, Trot, Lope LL circle
- 6) Trot, Stop, Back up

**Legende:**

Schritt	.....
Trab	-----
Galopp	=====
Wechselzone	=====
Rückwärts	~~~~~

## Jungpferde Ranch Riding Pattern 8 (5.j)

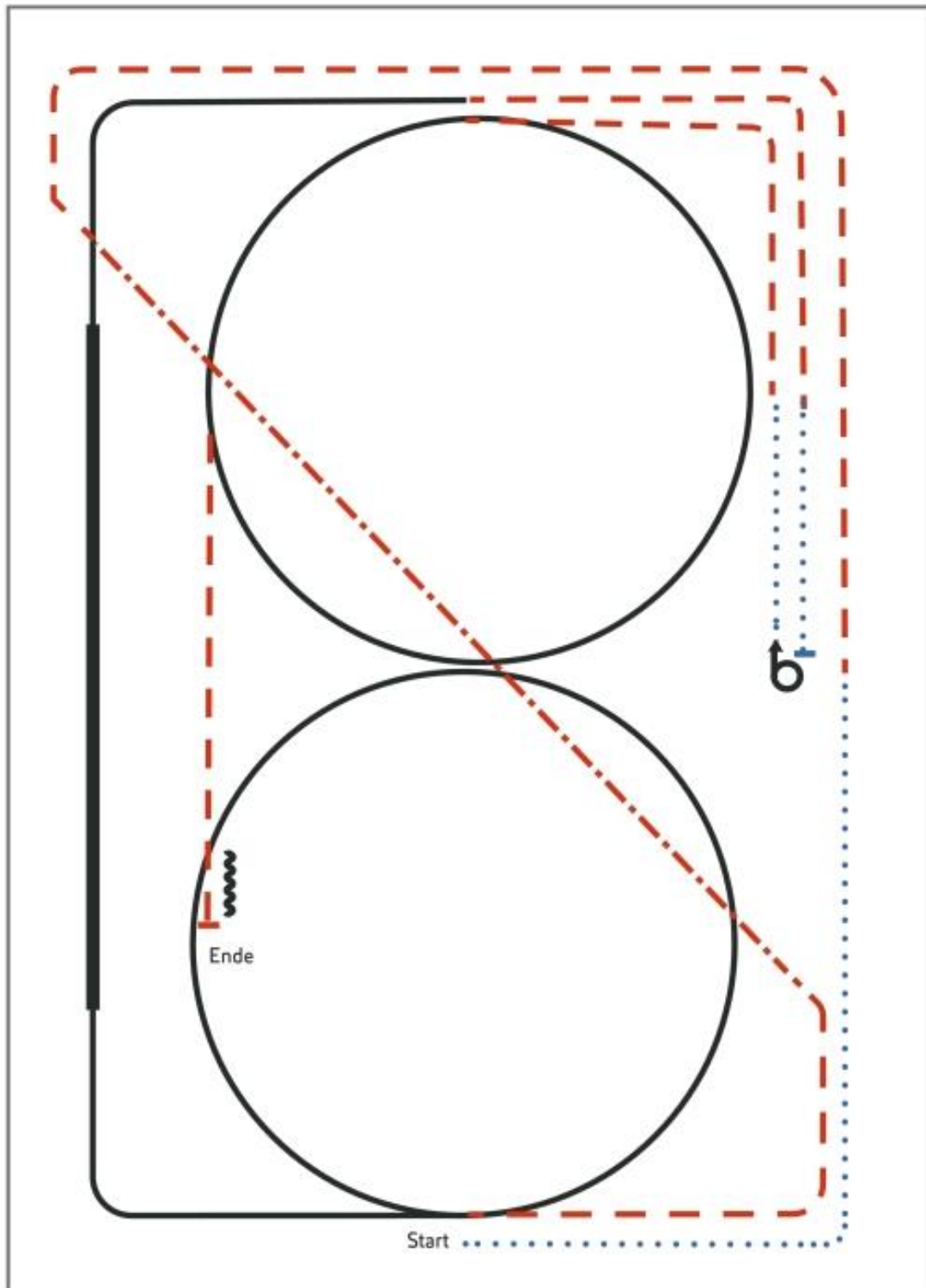

Jungpferde

- 1) Walk, Trot
- 2) Extended Trot, Trot
- 3) Lope RL circle, extended Lope, Lope
- 4) Trot, Walk, Stop, Turn 540° left or right
- 5) Walk, Trot, Lope LL circle
- 6) Trot, Stop, Back up

**Legende:**

Schritt	.....
Trab	-----
Galopp	=====
Wechselzone	=====
Rückwärts	~~~~~



