

# EWU-B-Turnier 21.- 23.07.2023 Patternbook

## Landesmeisterschaft 2023



meets



Ausbildungszentrum Luhmühlen

# Patternliste

## Showmanship:

M-LK 2/1	Pt. 13
LK 1A, LK 2	Pt. 20
LK 3/4 A, LK 3/4 B	Extra

## Western Horsemanship:

M-LK 2/1	Pt. 2
LK 1, LK 2A	Pt. 9
LK 3A	Extra
LK 4A, LK 4B	Extra

## Trail:

M-LK 2/1 A sen, M-LK 2/1 B	Set 11, Pt. 1
M-LK 2/1 jun	Set 11, Pt. 2
LK 1A sen, LK 2A sen, LK 1/2 jun	Set 11, Pt. 3
LK 1-3 B, LK 3A	Set 11, Pt. 4
LK 4	Set 11, Pt. 5

## Ranch Riding:

M-LK 2/1 A sen, M-LK 2/1 B	Pt. 2
M-LK 2/1 jun	Pt. 16
LK 1A sen, LK 2A sen, LK 1 jun, LK 2 jun	Pt. 24
LK 1-3 B, LK 3A	Pt. 24
LK 4A, LK 4B	Pt. 29

## Reining:

M-LK 2/1 A sen	Pt. 2
M-LK 2/1 jun	Pt. 5
LK 1A sen, LK 2A sen	Pt. 1
LK 1/2 jun	Pt. 4
LK 3A	Pt. 8
LK 4	Pt. 14

## **Western Riding:**

M-LK 2/1 A sen	Pt. 1
M-LK 2/1 jun	Pt. 7
LK 1/2 A sen	Pt. 2
LK 1 jun, LK 3A	Pt. 6

## **Superhorse:**

Q-LK 2/1 sen, LK 1/2A sen	Pt. 1
---------------------------	-------

## **Jungpferdeprüfungen:**

Basis 4 jährig	Pt. 3
Basis 5 jährig	Pt. 4
Reining 4 jährig, 5 jährig	Pt. 3
Ranch Riding 4 jährig	Pt. 9
Ranch Riding 5 jährig	Pt. 10
Trail 4 jährig	Pt. 1
Trail 5 jährig	Pt. 2

## **Youngstar:**

Reining 6 jährig	Pt. 8
Challenge 6 jährig, 7 jährig	Pt. 3

## #13 Showmanship at Halter Q LK 1/2 A/B

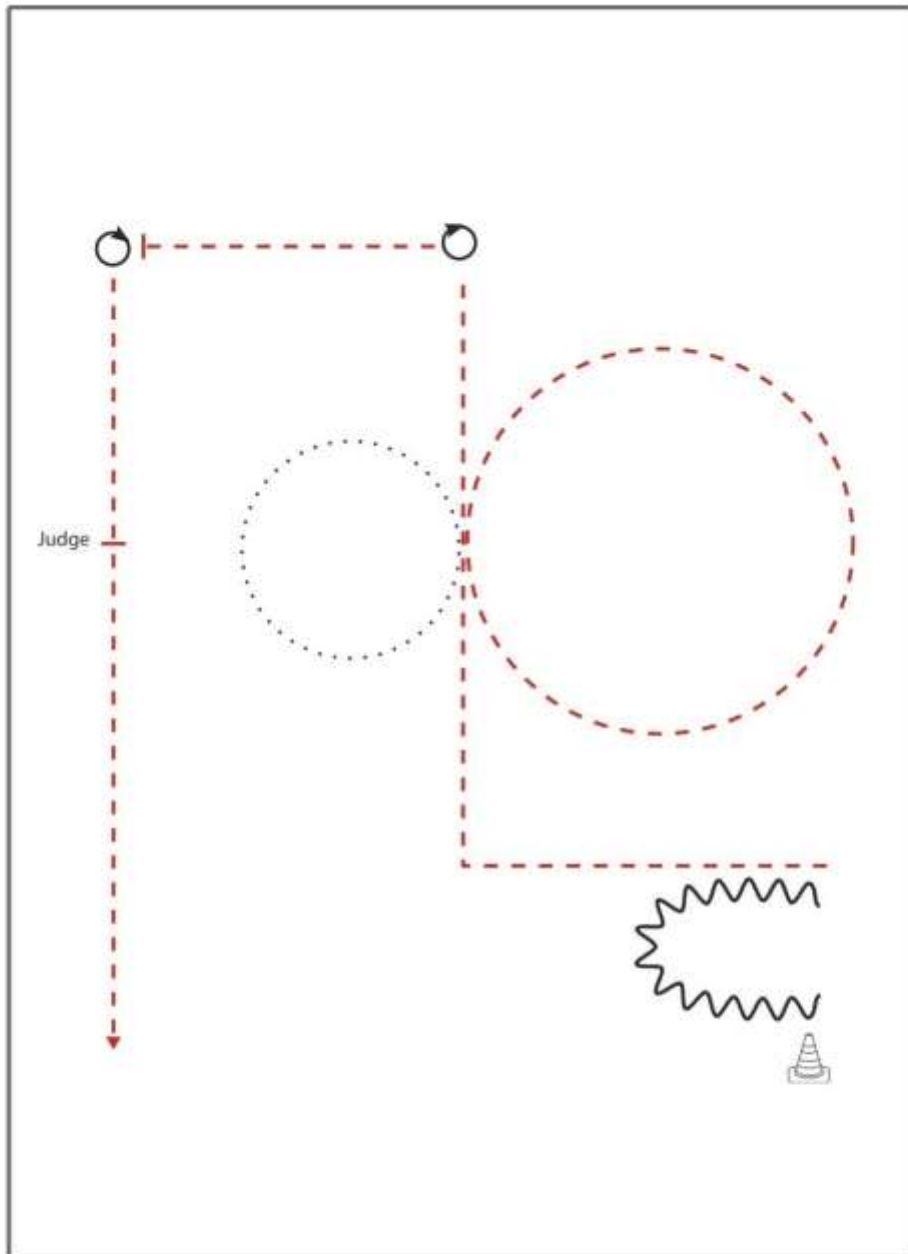

BE READY AT MARKER, SET UP

- 1) BACK UP
- 2) JOG CORNER, WALK SMALL CIRCLE TO THE LEFT
- 3) JOG SMALL CIRCLE TO THE RIGHT
- 4) STOP, TURN 270°
- 5) JOG
- 6) STOP, TURN 630°
- 7) JOG, STOP WITH THE HORSES SHOULDER ALIGNED WITH THE JUDGE
- 8) SET UP
- 9) INSPECTION
- 10) JOG OUT

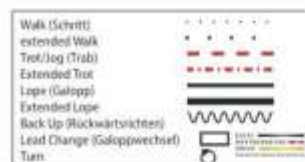



SSH LK3/4

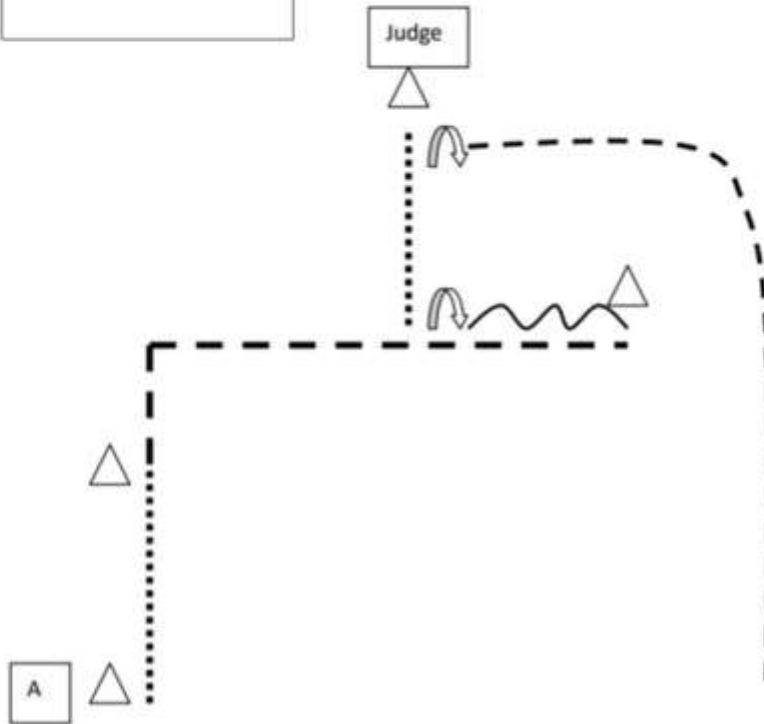

Be ready at A

1. Walk, jog a corner
2. Stop, Back
3. Perform a 270° turn right, walk
4. Set up for inspection
5. When dismissed, perform a 90° turn right, exit the arena in Jog

Pattern is complete



HeideSole



TIERHEILPRAXIS  
MANN



Aus Liebe  
zum Pferd  
LEXA Pferdefutter



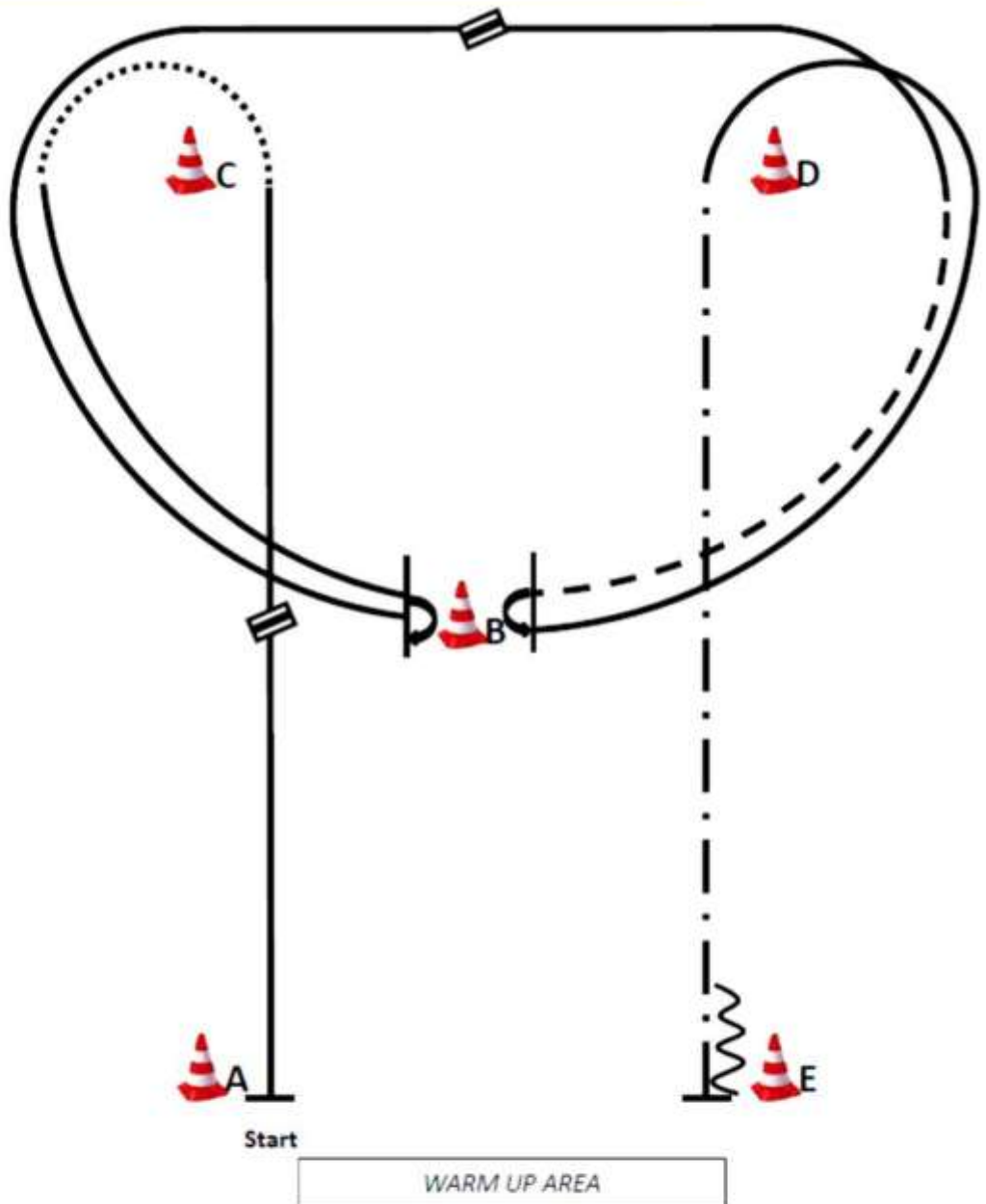

- (1) Start bei A, Rechtsgalopp, Galoppwechsel (fliegend oder einfach) bei B,
- (2) Linksgalopp
- (3) Walk um C, Rechtsgalopp bis B
- (4) Stop, 180° Turn (rechts oder links)
- (5) Linksgalopp um C, Galoppwechsel (fliegend oder einfach), Rechtsgalopp
- (6) Jog bis B
- (7) Stop, 180° Turn (rechts oder links)
- (8) Linksgalopp um D
- (9) Extended Jog bis E
- (10) Stop, Back up eine Pferdelänge, Stop  
 Im Walk in den Warm-Up-Bereich



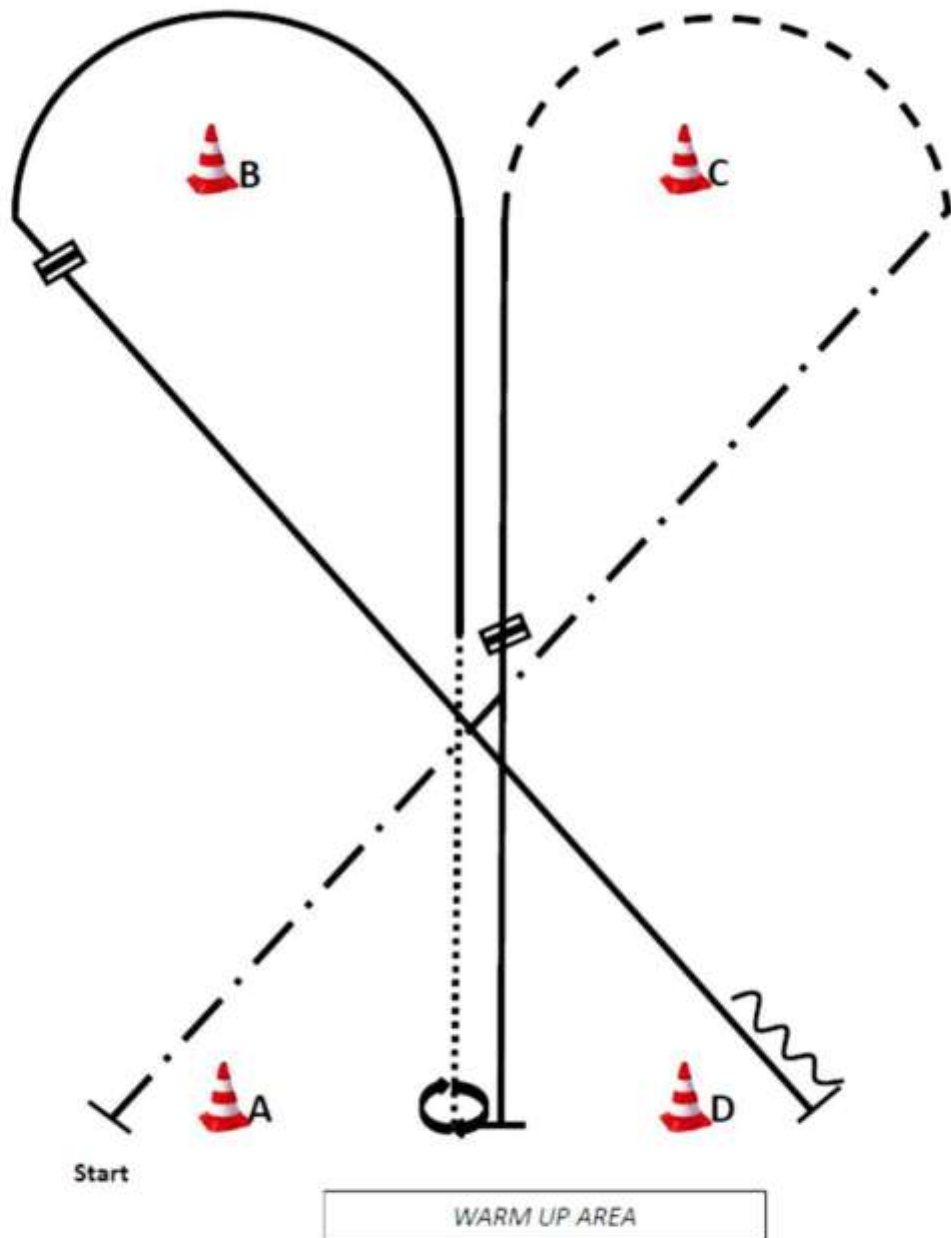

- (1) Start bei A, Extended Jog bis C
- (2) Jog um C
- (3) Rechtsgalopp, Galoppwechsel (fliegend oder einfach),
- (4) Linksgalopp
- (5) Stop, 540° Turn (rechts oder links)
- (6) Walk
- (7) Linksgalopp, Galoppwechsel (fliegend oder einfach),
- (8) Rechtsgalopp
- (9) Stop, Back up eine Pferdelänge, Stop  
 Im Walk in den Warm-up-Bereich



WHS LK4

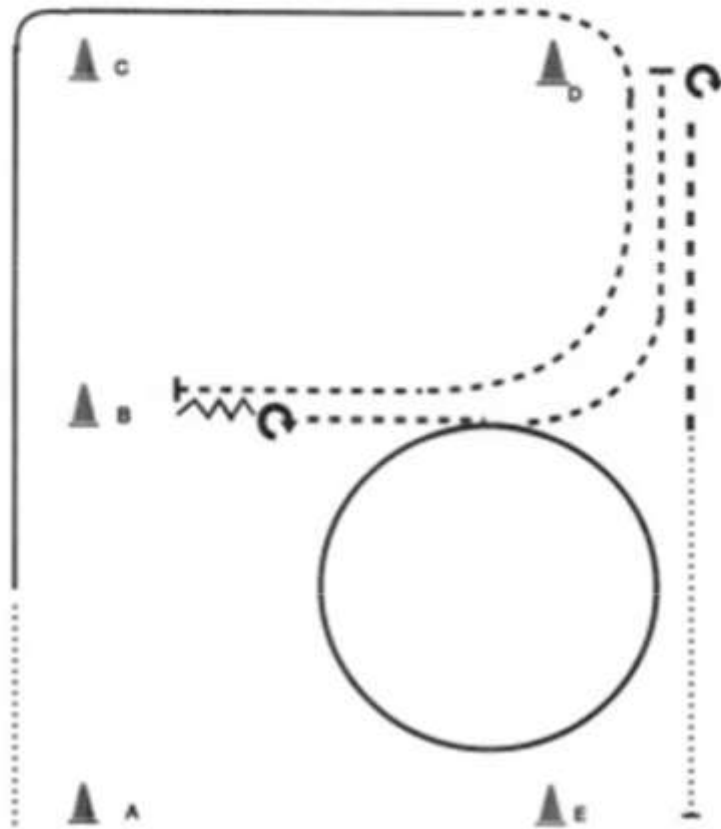

- 1) Start bei A; Walk
  - 2) Zwischen A + B Rechtsgalopp
  - 3) Vor D Jog bis B; Stop
  - 4) Back Up eine Pferdelänge
  - 5) 180° Turn (rechts oder links)
  - 6) Jog; Rechtsgalopp
  - 7) Jog; Stop
  - 8) 180° Turn (recht oder links)
  - 9) Jog; Walk auf Höhe von B; Stop
- Im Walk in den Warm Up Bereich

#1 Set 11 Trail Q sen. LK 1/2 Arenagröße min. 20 x 40 Meter

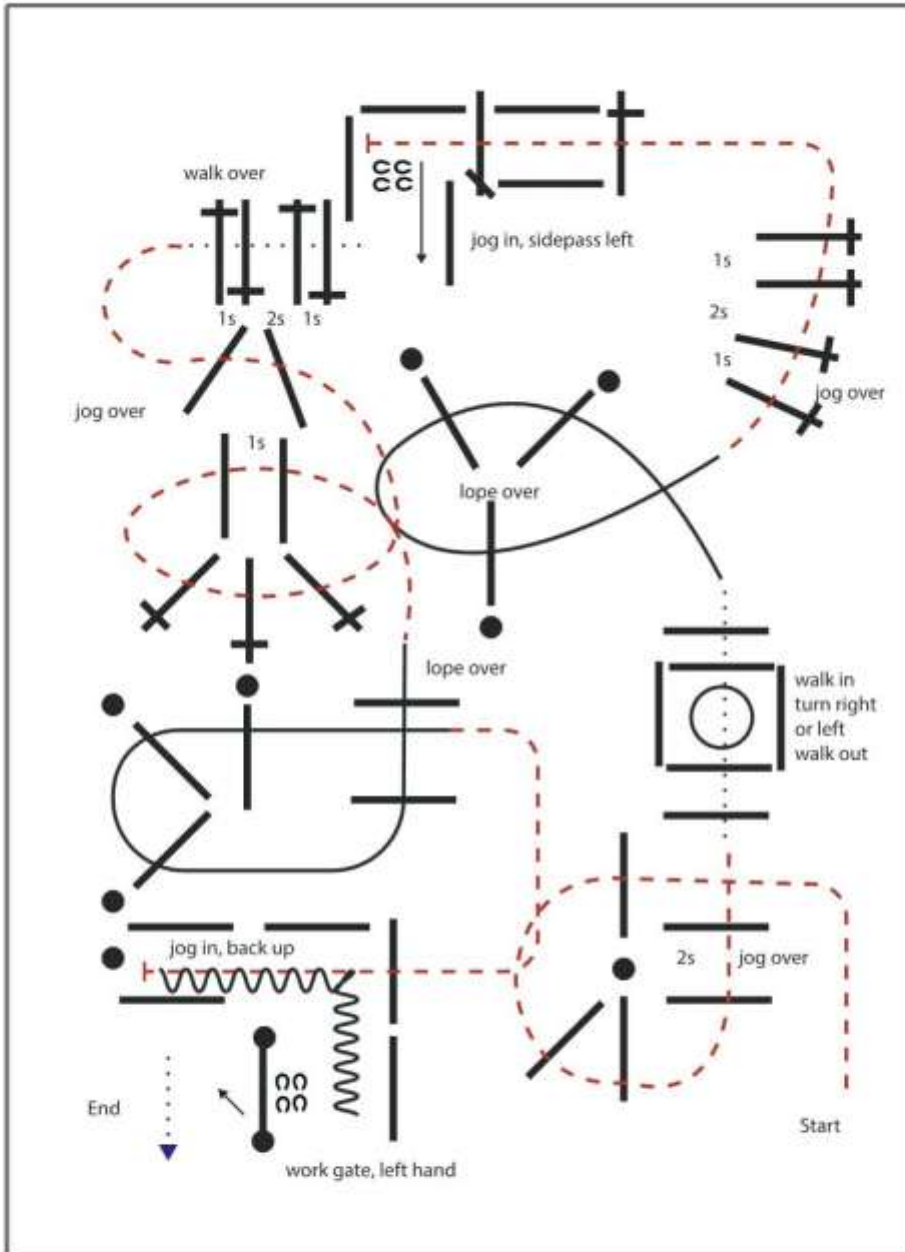

- 1) JOG OVER
- 2) WALK IN, TURN 360° LEFT OR RIGHT, WALK OUT
- 3) LOPE OVER LL
- 4) JOG OVER
- 5) JOG IN, SIDEPASS LEFT
- 6) WALK OVER
- 7) JOG OVER
- 8) LOPE OVER RL
- 9) JOG IN, BACK UP
- 10) GATE LEFT HAND

Walk (Schritt)	.....
extended Walk	.....
Trot/Jog (Trab)	.....
Extended Trot	.....
Lope (Galopp)	.....
Extended Lope	.....
Back Up (Rückwärtsrichten)	.....
Lead Change (Galoppwechsel)	.....
Turn	.....

#2 Set 11 Trail Q jun. LK 1/2 Arenagröße min. 20 x 40 Meter

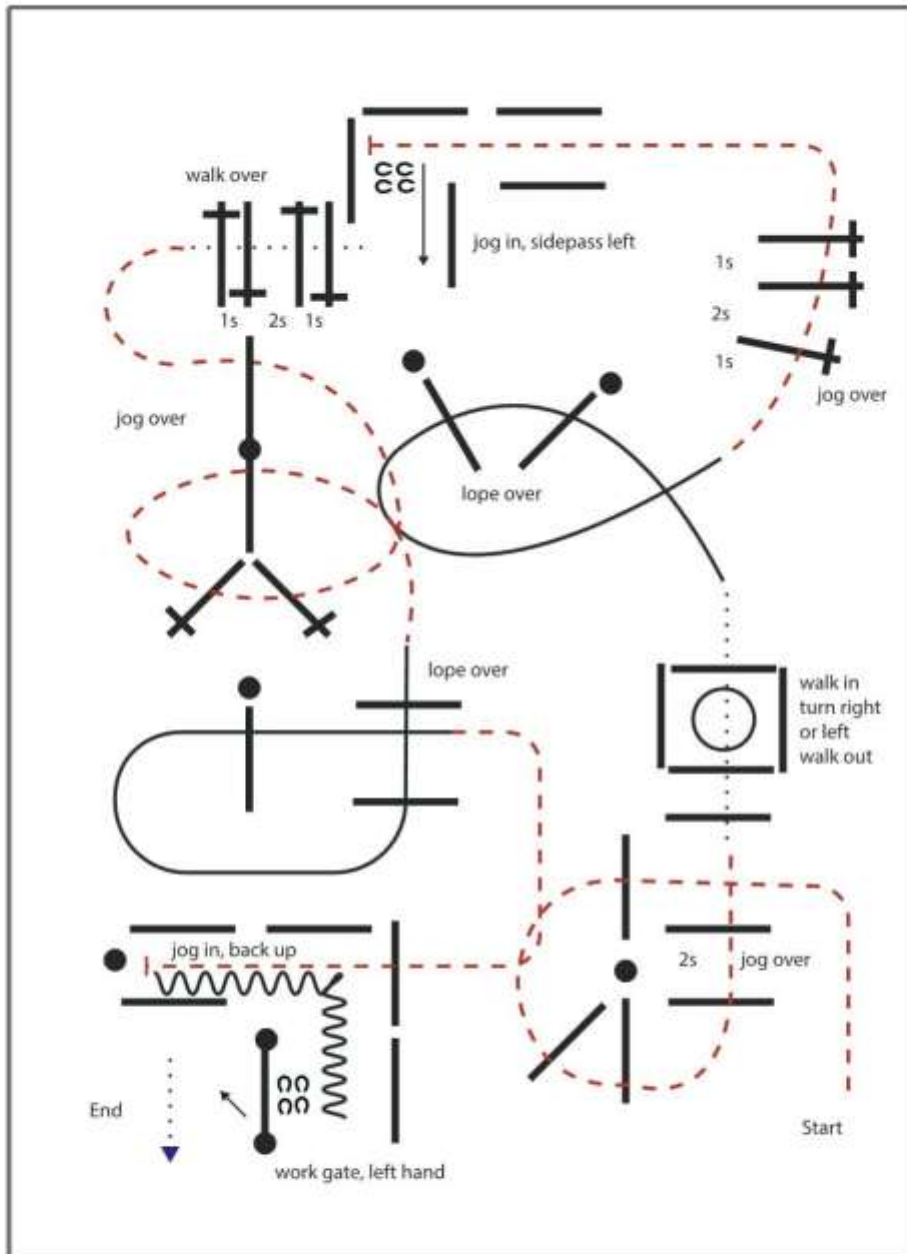

- 1) JOG OVER
- 2) WALK IN, TURN 360° LEFT OR RIGHT, WALK OUT
- 3) LOPE OVER LL
- 4) JOG OVER
- 5) JOG IN, SIDEPASS LEFT
- 6) WALK OVER
- 7) JOG OVER
- 8) LOPE OVER RL
- 9) JOG IN, BACK UP
- 10) GATE LEFT HAND

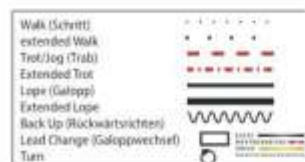



# #4 Set 11 Trail LK 3 Arenagröße min. 20 x 40 Meter

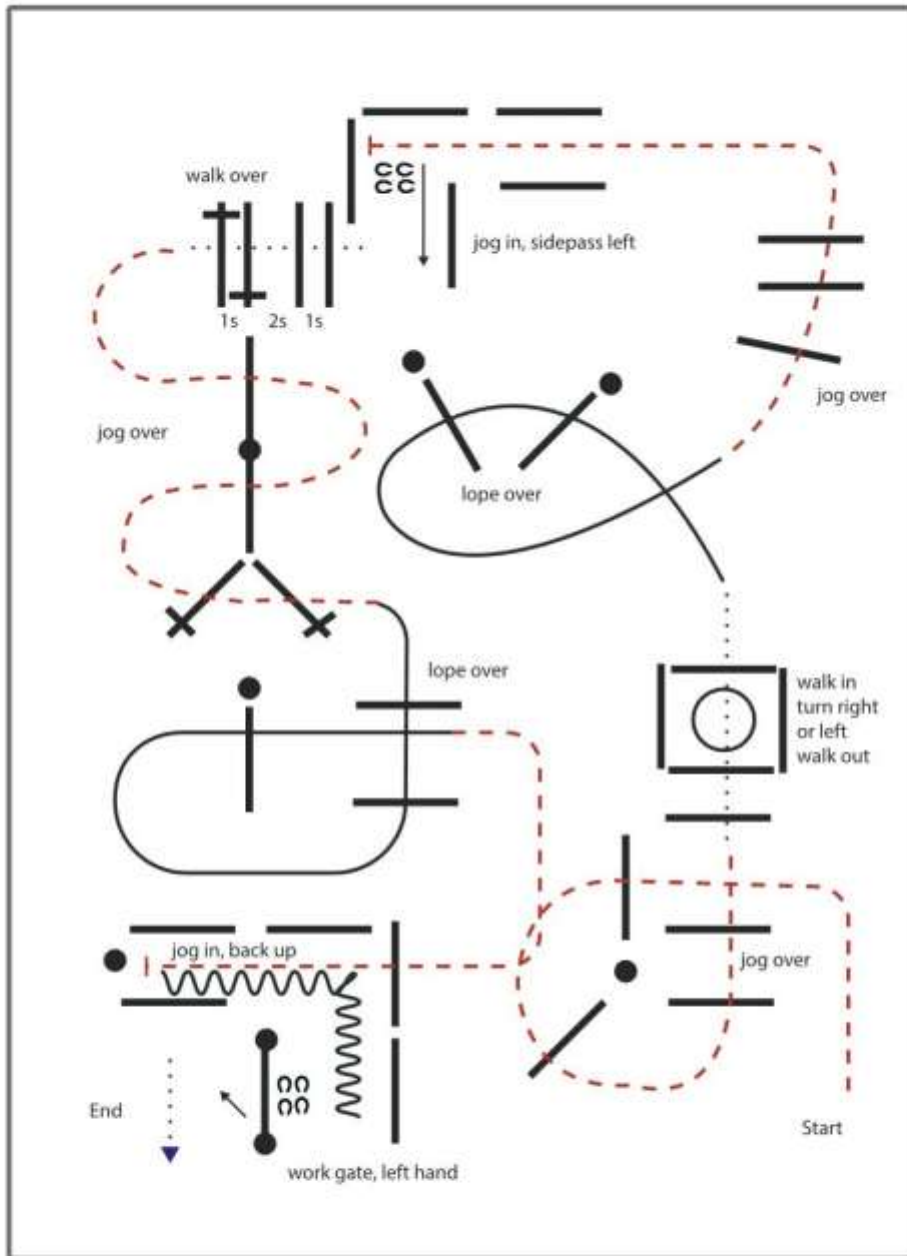

- 1) JOG OVER
- 2) WALK IN, TURN 360° LEFT OR RIGHT, WALK OUT
- 3) LOPE OVER LL
- 4) JOG OVER
- 5) JOG IN, SIDEPASS LEFT
- 6) WALK OVER
- 7) JOG OVER
- 8) LOPE OVER RL
- 9) JOG IN, BACK UP
- 10) GATE LEFT HAND

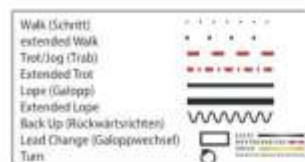

#5 Set 11 Trail LK 4/5 Arenagröße min. 20 x 40 Meter

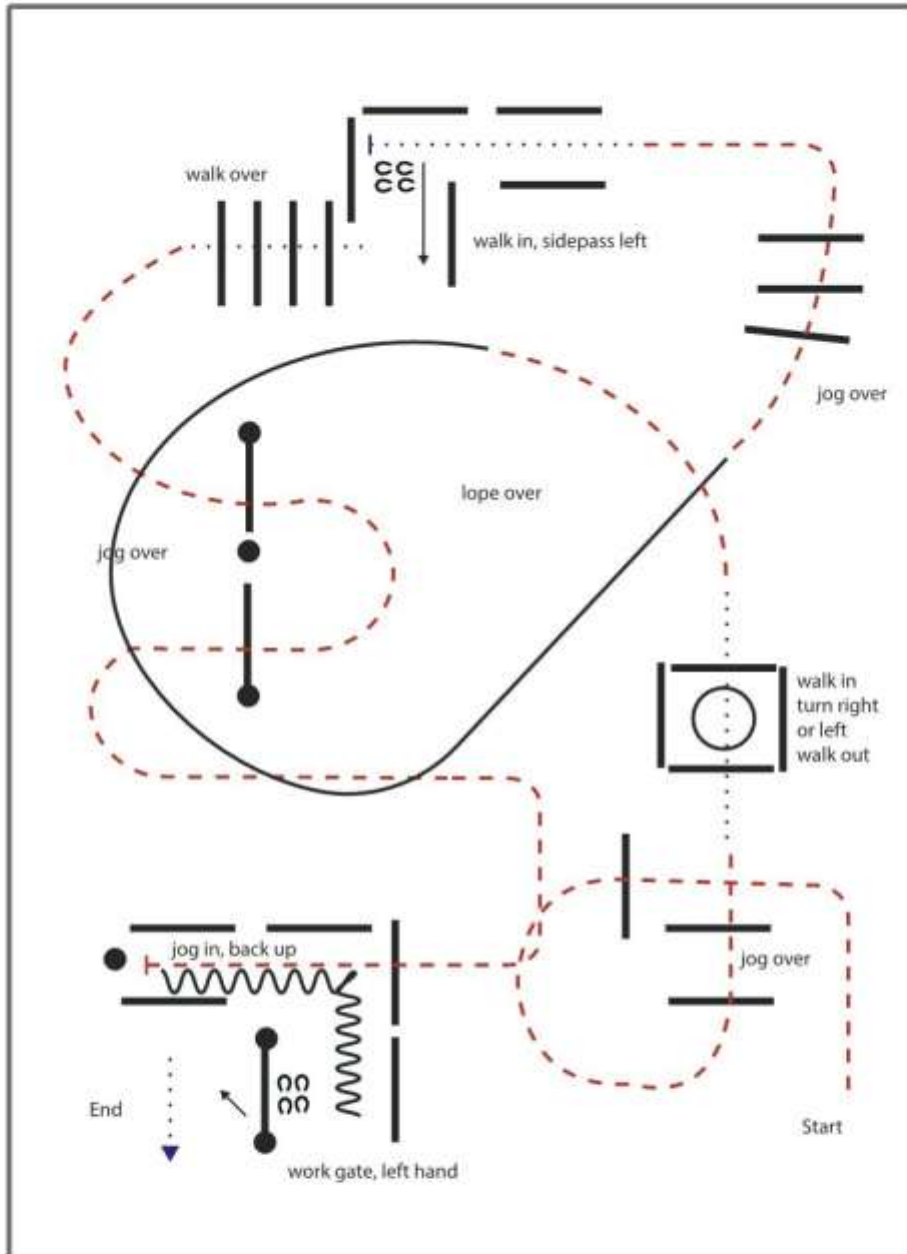

- 1) JOG OVER
- 2) WALK IN, TURN 360° LEFT OR RIGHT, WALK OUT
- 3) JOG, LOPE LL
- 4) JOG OVER
- 5) WALK IN, SIDEPASS LEFT
- 6) WALK OVER
- 7) JOG OVER
- 8) JOG IN, BACK UP
- 9) GATE LEFT HAND

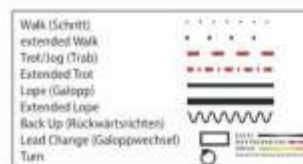





SADDLERY  
DEUBER & PARTNER

SHIRTLESS

TACKROOM  
RATINGEN

your  
Vaquero Candy  
Store



## #2 Ranch Riding Q sen. LK 1/2 Arenagröße min. 20 x 40 Meter

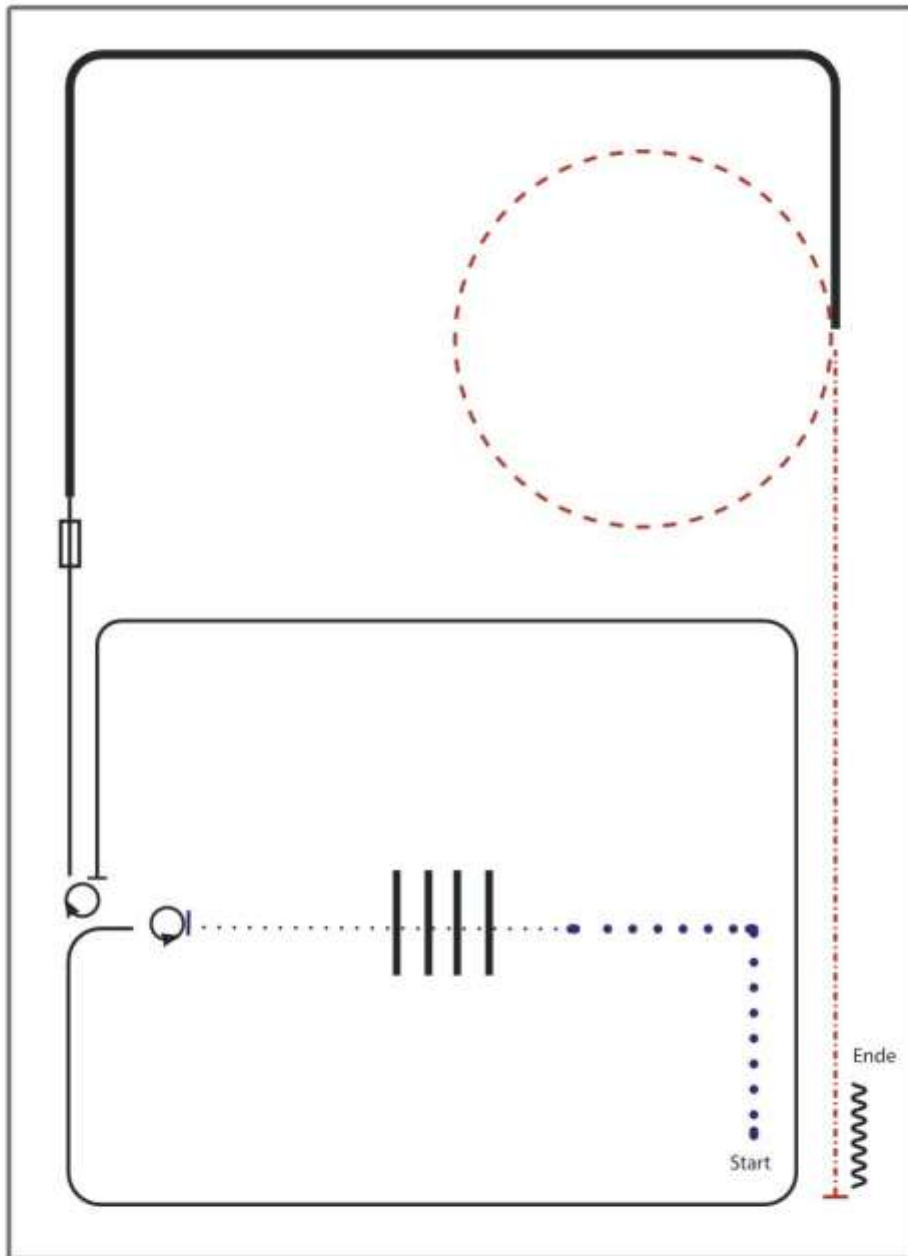

- 1) EXTENDED WALK CORNER
- 2) WALK OVER, WALK
- 3) STOP, 360° TURN LEFT
- 4) LOPE LL
- 5) STOP, 180° TURN RIGHT
- 6) LOPE LL, CHANGE LEADS (SIMPLE OR FLYING)
- 7) LOPE RL, EXTENDED LOPE RL
- 8) TROT, SMALL CIRCLE
- 9) EXTENDED TROT
- 10) STOP, BACK UP

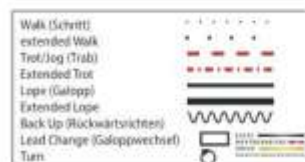



## #24 Ranch Riding LK 1-3 Arenagröße min. 20 x 40 Meter

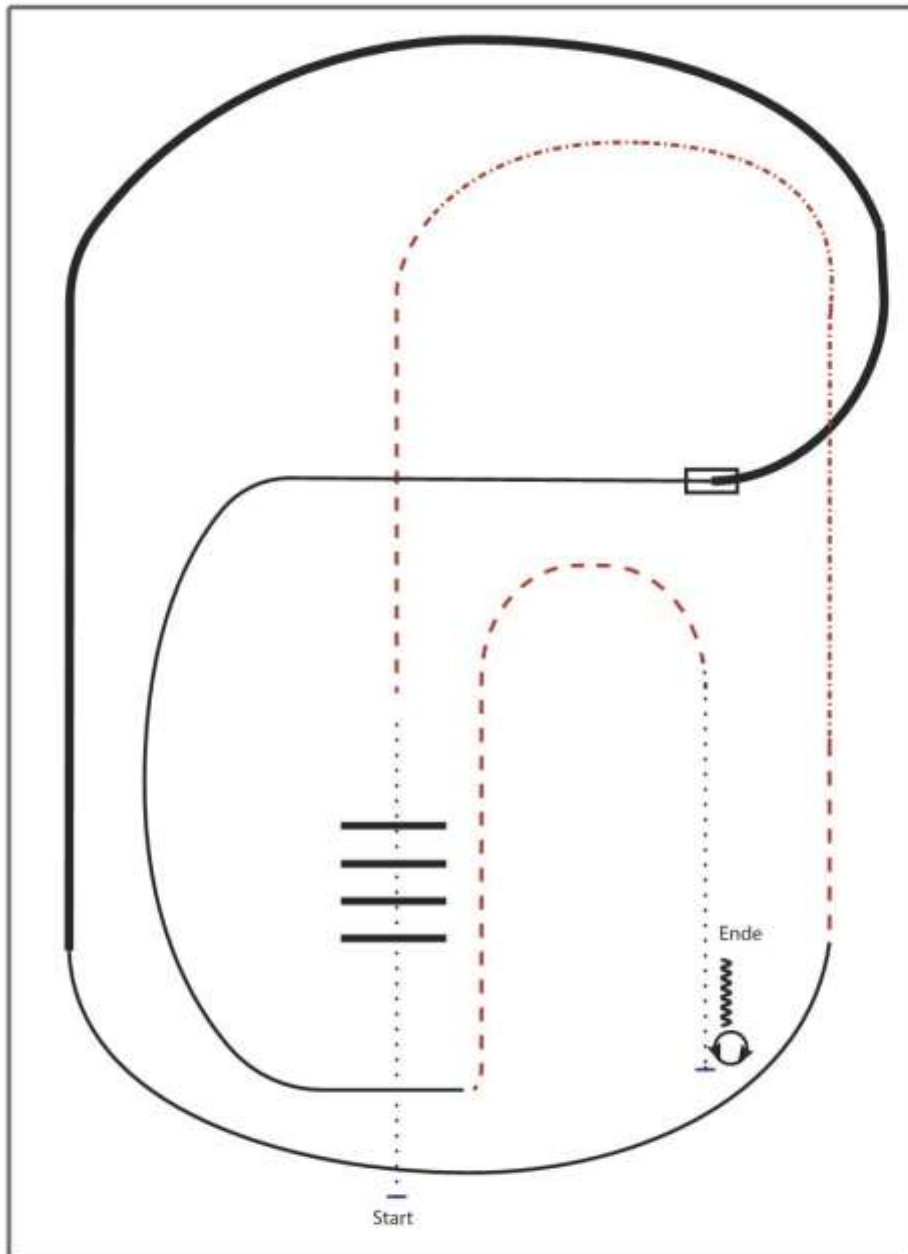

- 1) WALK OVER
- 2) TROT
- 3) EXTENDED TROT, TROT
- 4) LOPE RL
- 5) EXTENDED LOPE RL
- 6) CHANGE LEADS (SIMPLE OR FLYING)
- 7) LOPE LL
- 8) TROT
- 9) WALK
- 10) STOP, TURNS 360° (EACH DIRECTION)
- 11) BACK UP

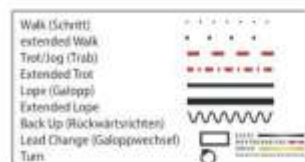

## #29 Ranch Riding LK 4/5 Arenagröße min. 20 x 40 Meter

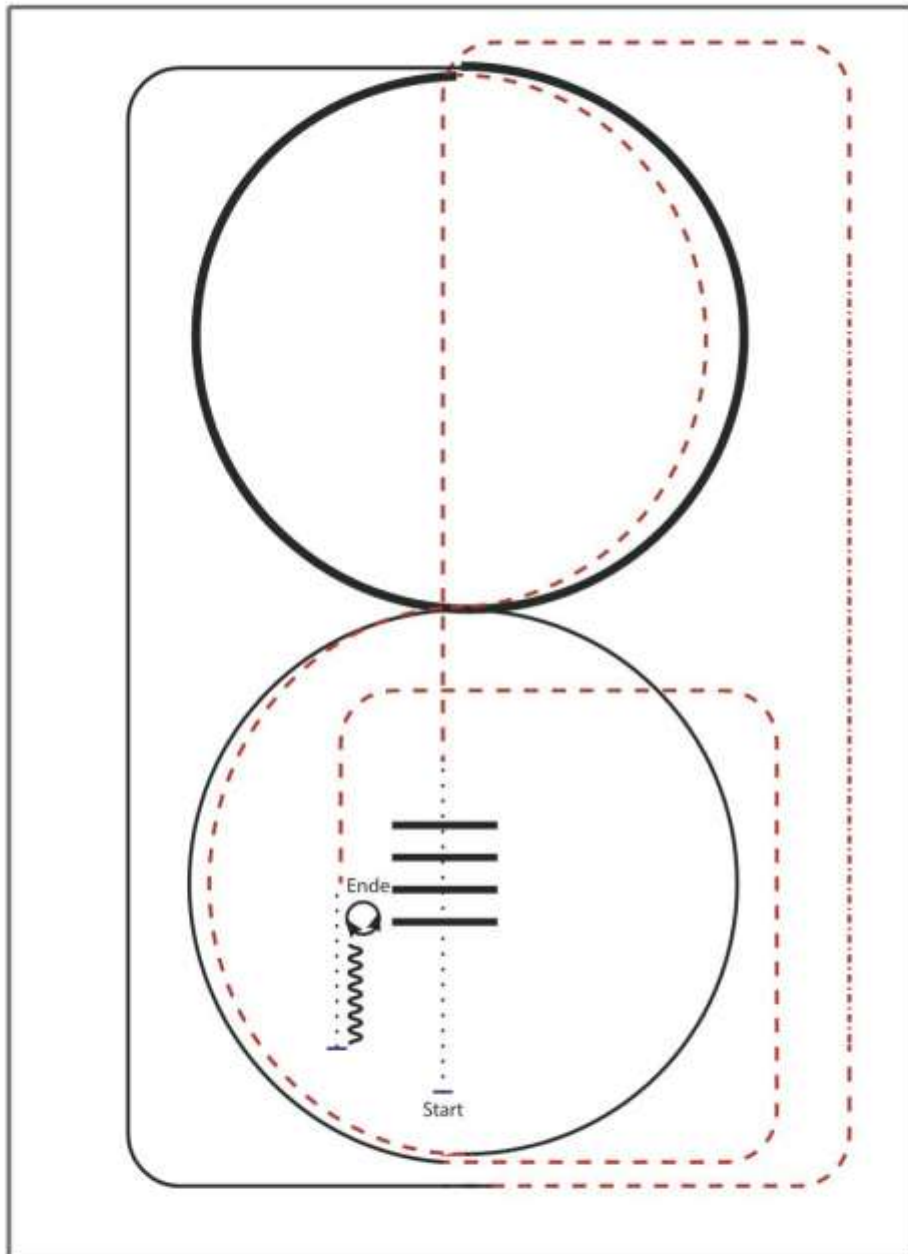

- 1) WALK
- 2) WALK OVER
- 3) TROT
- 4) EXTENDED TROT, TROT
- 5) LOPE RL
- 6) EXTENDED LOPE RL
- 7) TROT (2X ½ CIRCLE)
- 8) LOPE LL
- 9) TROT
- 10) WALK
- 11) STOP, BACK UP
- 12) TURN 180° RIGHT
- 13) TURN 180° LEFT

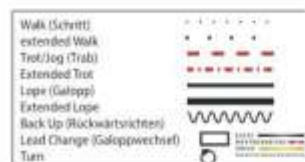

## Reining Pattern 1

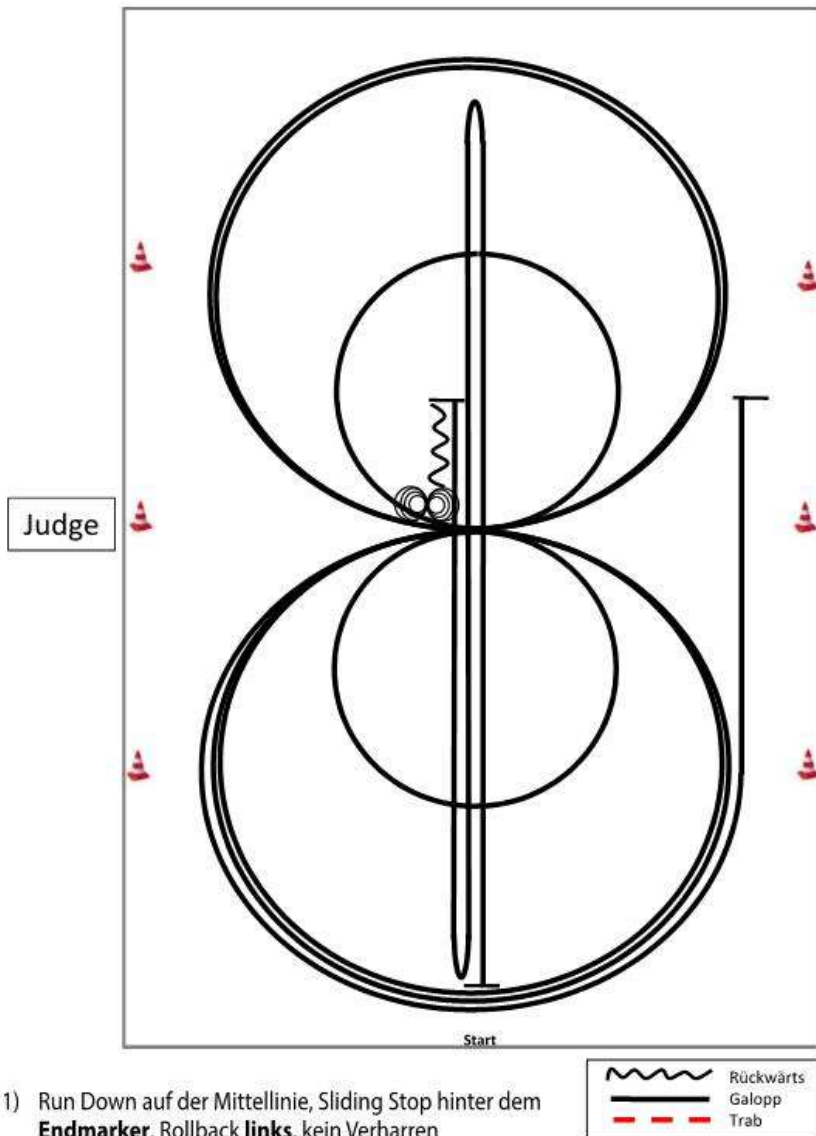

- 1) Run Down auf der Mittellinie, Sliding Stop hinter dem **Endmarker**, Rollback **links**, kein Verharren
- 2) Run Down auf der Mittellinie, Sliding Stop hinter dem **Endmarker**, Rollback **rechts**, kein Verharren
- 3) Run Down auf der Mittellinie, Sliding Stop hinter dem **Mittelmarker**, Rückwärtsrichten bis zur Mitte der Bahn oder mind. 3,00 m, Verharren
- 4) 4 Spins **rechts**, Verharren
- 5) 4¼ Spins **links**, Verharren
- 6) 3 Zirkel Galopp (**links**), 1. groß und schnell, 2. **klein** und langsam, 3. groß und schnell, Galoppwechsel bei X
- 7) 3 Zirkel Galopp (**rechts**), 1. groß und schnell, 2. **klein** und langsam, 3. groß und schnell, Galoppwechsel bei X
- 8) Galopp (**links**) auf dem Zirkel, der nicht geschlossen wird, Run Down entlang der langen Seite, Sliding Stop mind. 6,00 m von der Bande entfernt hinter dem **Mittelmarker**, Verharren

Der Reiter muss das Kopfstück zur Gebisskontrolle vor dem Richter abnehmen.

## Reining Pattern 2

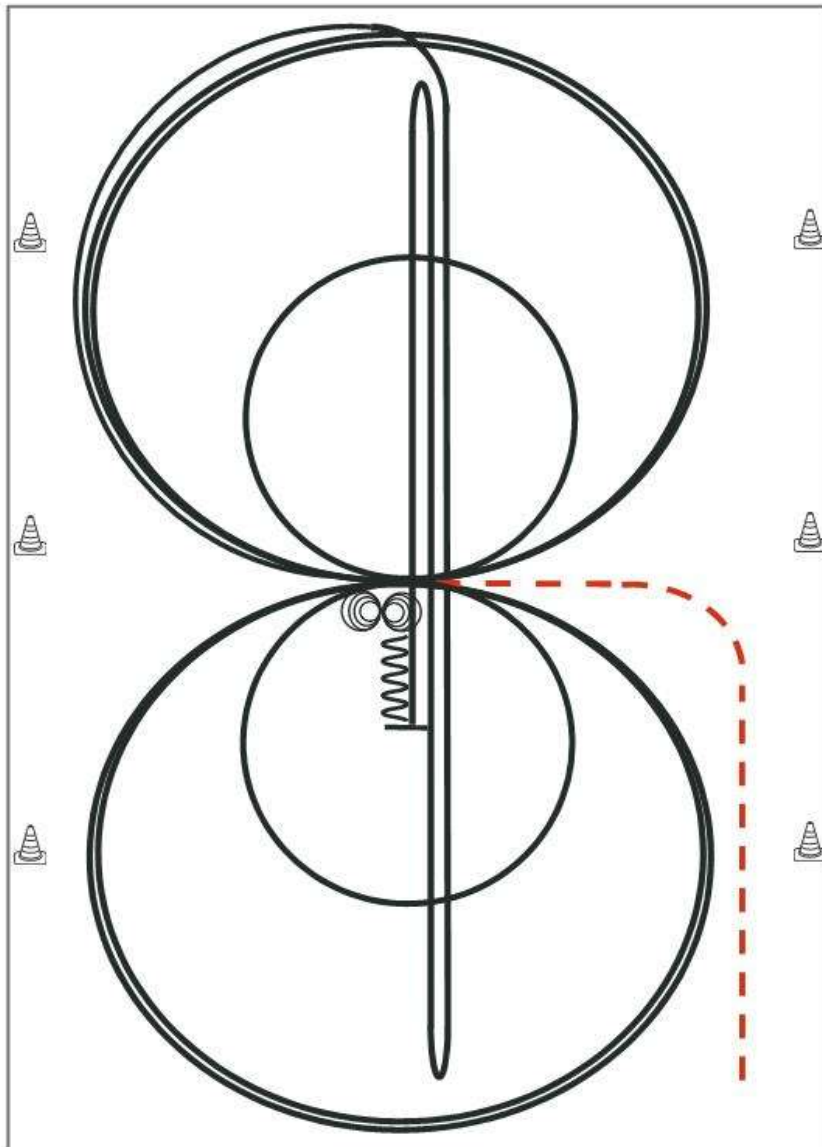

Im Trab zur Mitte der Bahn. Beginn der Aufgabe aus dem Schritt oder Stand.

- 1) 3 Zirkel Galopp (**rechts**), **1. klein** und langsam, 2. + 3. groß und schnell, Galoppwechsel bei X
- 2) 3 Zirkel Galopp (**links**), **1. klein** und langsam, 2. + 3. groß und schnell, Galoppwechsel bei X
- 3) Galopp (**rechts**) auf dem Zirkel, der nicht geschlossen wird, Run Down auf der Mittellinie, Sliding Stop hinter dem **Endmarker**, Rollback **rechts**, kein Verharren
- 4) Run Down auf der Mittellinie, Sliding Stop hinter dem **Endmarker**, Rollback **links** kein Verharren
- 5) Run Down auf der Mittellinie, Sliding Stop hinter dem **Mittelmarker**, Rückwärtsrichten bis zur Mitte der Bahn oder mind. 3,00 m, Verharren
- 6) 4 Spins rechts, Verharren
- 7) 4 Spins links, Verharren

Der Reiter muss das Kopfstück zur Gebisskontrolle vor dem Richter abnehmen.

Trab	-----
Galopp	—————
Rückwärts	⋈⋈⋈

## Reining Pattern 4

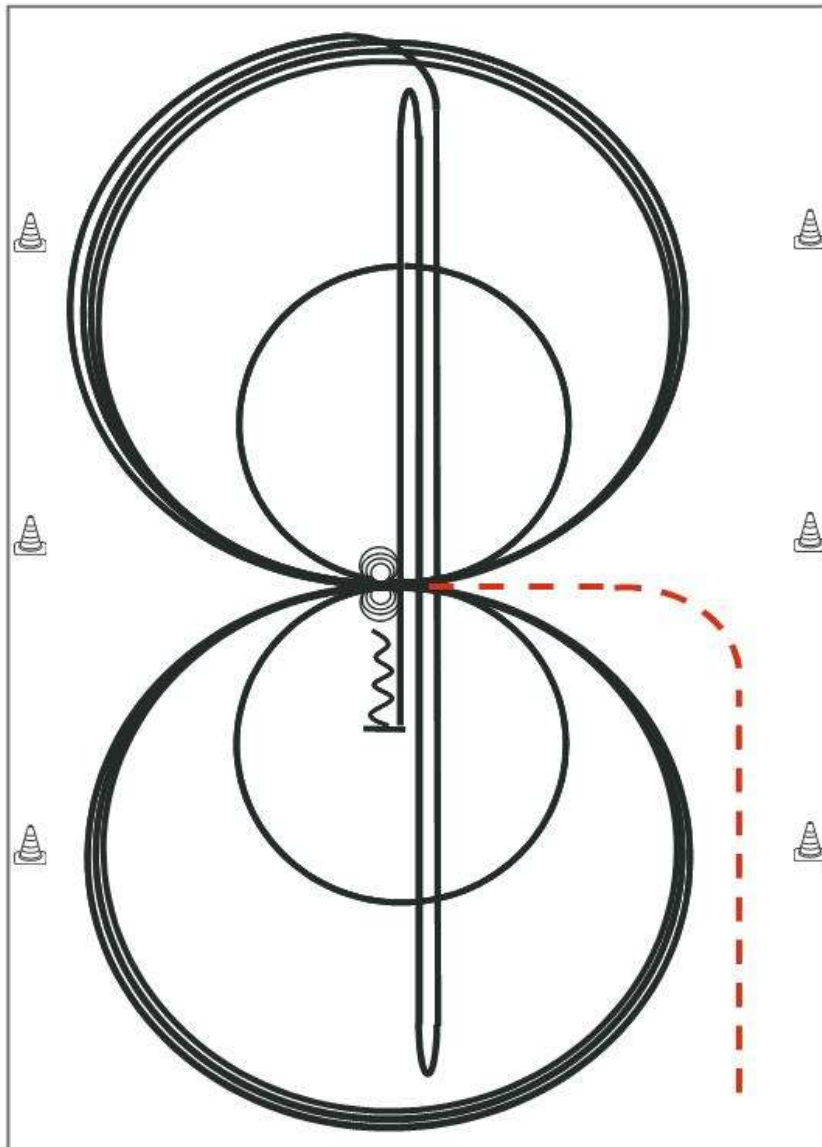

Reining

Im Trab zur Mitte der Bahn.

Beginn der Aufgabe aus dem Schritt oder aus dem Stand.

- 1) 3 Zirkel Galopp (**rechts**), 1. + 2. groß und schnell, **3. klein** und langsam, Stop bei X
  - 2) 4 Spins rechts, Verharren
  - 3) 3 Zirkel Galopp (**links**), 1. + 2. groß und schnell, **3. klein** und langsam, Stop bei X
  - 4) 4 Spins **links**, Verharren
  - 5) 1 Zirkel Galopp (**rechts**) groß und schnell, Galoppwechsel bei X, 1 Zirkel Galopp (**links**) groß und schnell, Galoppwechsel bei X (figure 8)
  - 6) Galopp (**rechts**) auf dem Zirkel, der nicht geschlossen wird, Run Down auf der Mittellinie, Sliding Stop hinter dem **Endmarker**, Rollback **rechts**, kein Verharren
  - 7) Run Down auf der Mittellinie, Sliding Stop hinter dem **Endmarker**, Rollback **links**, kein Verharren
  - 8) Run Down auf der Mittellinie, Sliding Stop hinter dem **Mittelmarker**, Rückwärtsrichten bis zur Mitte der Bahn oder mind. 3,00 m, Verharren
- Der Reiter muss das Kopfstück zur Gebisskontrolle vor dem Richter abnehmen.

Trab	-----
Galopp	—————
Rückwärts	~~~~~



## Reining Pattern 5

Reining

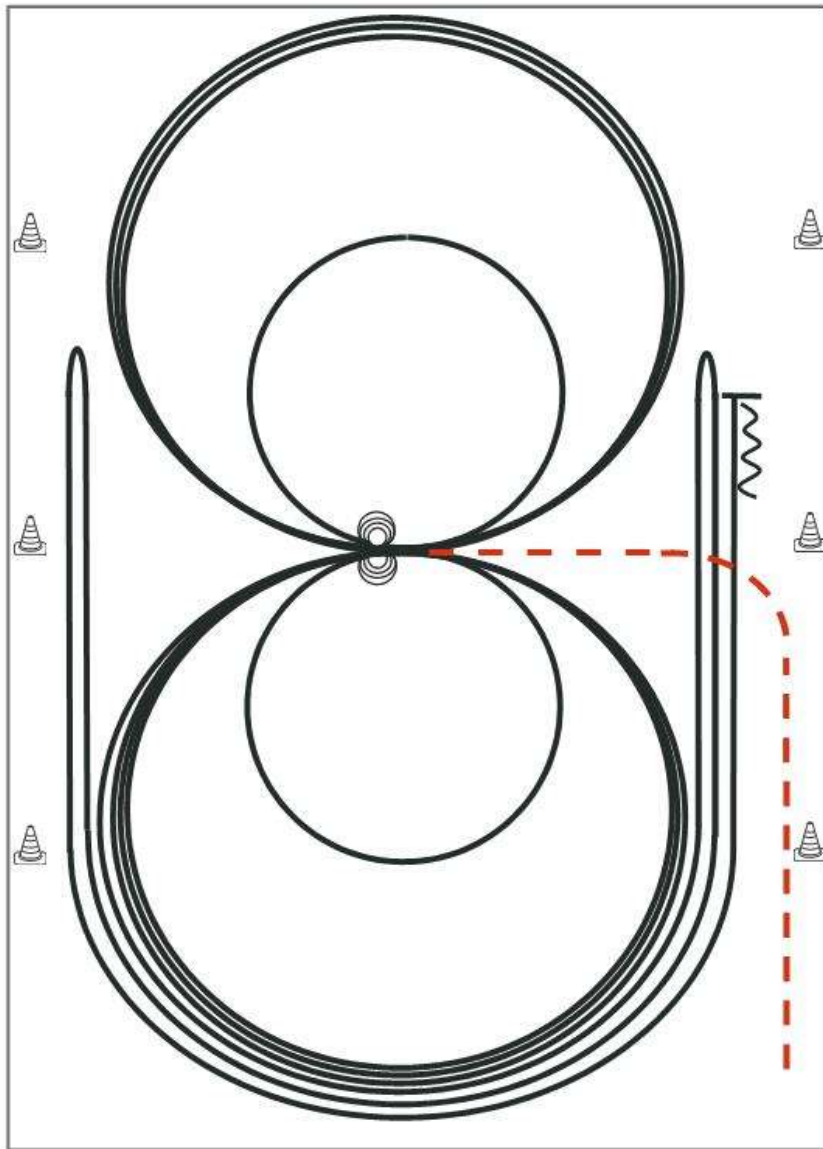

Im Trab zur Mitte der Bahn. Beginn der Aufgabe aus dem Schritt oder aus dem Stand.

- 1) 3 Zirkel Galopp (**links**), 1. + 2. groß und schnell, **3. klein** und langsam, Stop bei X
- 2) 4 Spins **links**, Verharren
- 3) 3 Zirkel Galopp (**rechts**), 1. + 2. groß und schnell, **3. klein** und langsam, Stop bei X
- 4) 4 Spins **rechts**, Verharren
- 5) 1 Zirkel Galopp (**links**) groß und schnell, Galoppwechsel bei X, 1 Zirkel Galopp (**rechts**) groß und schnell, Galoppwechsel bei X (figure 8)
- 6) Galopp (**links**) auf dem Zirkel, der nicht geschlossen wird, Run Down entlang der langen Seite, Sliding Stop mind. 6,00 m von der Bande entfernt hinter dem **Mittelmarker**, Rollback **rechts**, kein Verharren
- 7) Galopp (**rechts**) auf dem Zirkel, der nicht geschlossen wird, Run Down entlang der langen Seite, Sliding Stop mind. 6,00 m von der Bande entfernt hinter dem **Mittelmarker**, Rollback **links**, kein Verharren
- 8) Galopp (**links**) auf dem Zirkel, der nicht geschlossen wird, Run Down entlang der langen Seite, Sliding Stop mind. 6,00 m von der Bande entfernt hinter dem **Mittelmarker**, Rückwärtsrichten mind. 3,00 m, Verharren

Der Reiter muss das Kopfstück zur Gebisskontrolle vor dem Richter abnehmen.

Trab	-----
Galopp	—————
Rückwärts	~~~~~

## Reining Pattern 8

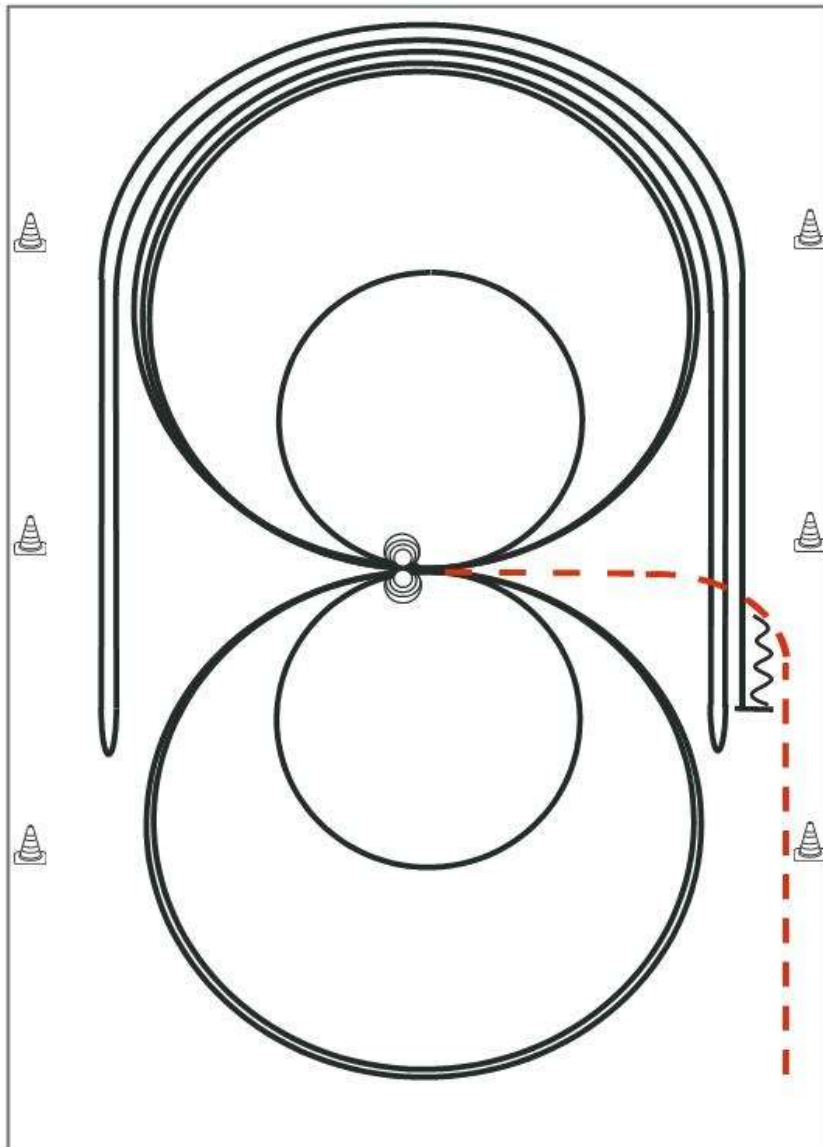

Reining

Im Trab zur Mitte der Bahn. Beginn der Aufgabe aus dem Schritt oder aus dem Stand.

- 1) 4 Spins **links**, Verharren
- 2) 4 Spins **rechts**, Verharren
- 3) 3 Zirkel Galopp (**rechts**), 1. groß und schnell, 2. **klein** und langsam, 3. groß und schnell, Galoppwechsel bei X
- 4) 3 Zirkel Galopp (**links**), 1. groß und schnell, 2. **klein** und langsam, 3. groß und schnell, Galoppwechsel bei X
- 5) Galopp (**rechts**) auf dem Zirkel, der nicht geschlossen wird, Run Down entlang der langen Seite, Sliding Stop mind. 6,00 m von der Bande entfernt hinter dem **Mittelmarker**, Rollback **links**, kein Verharren
- 6) Galopp (**links**) auf dem Zirkel, der nicht geschlossen wird, Run Down entlang der langen Seite, Sliding Stop mind. 6,00 m von der Bande entfernt hinter dem **Mittelmarker**, Rollback **rechts**, kein Verharren
- 7) Galopp (**rechts**) auf dem Zirkel, der nicht geschlossen wird, Run Down entlang der langen Seite, Sliding Stop mind. 6,00 m von der Bande entfernt hinter dem **Mittelmarker**, Rückwärtsrichten mind. 3,00 m, Verharren

Der Reiter muss das Kopfstück zur Gebisskontrolle vor dem Richter abnehmen.

## Reining Pattern 14 (nur für LK 4)

Reining

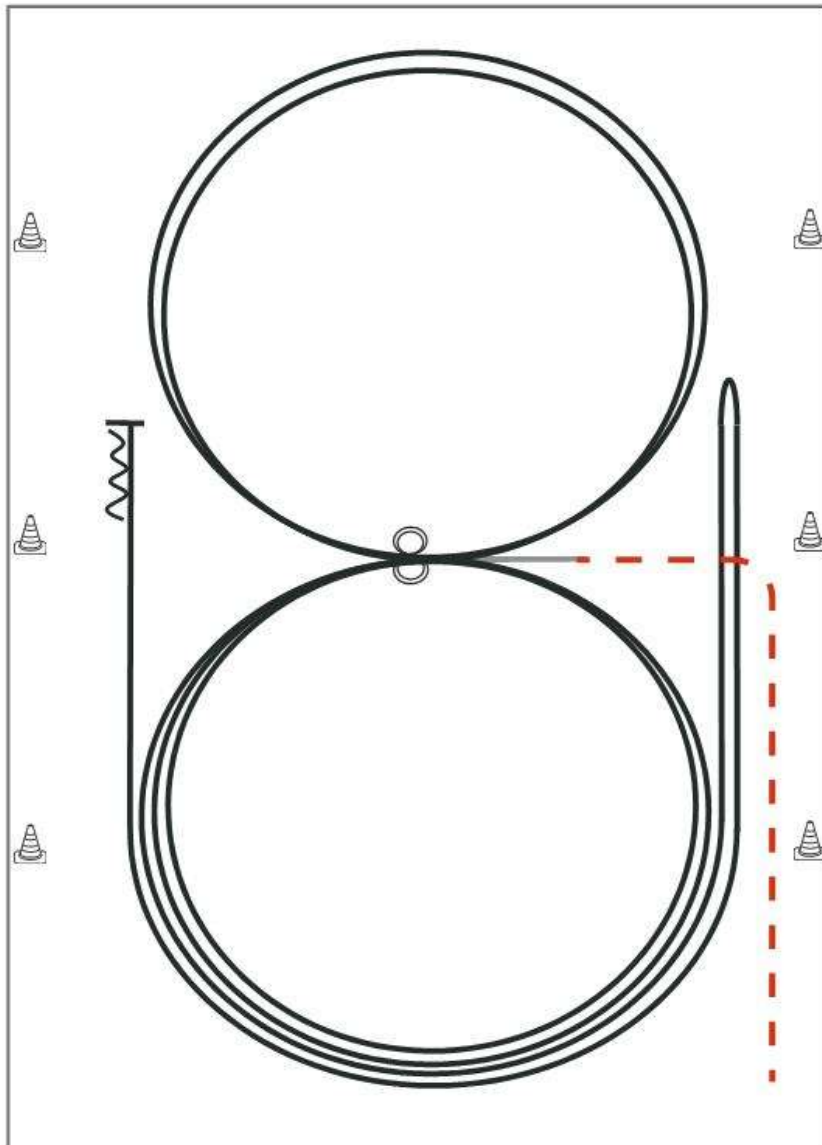

Im Trab zur Mitte der Bahn.  
Beginn der Aufgabe aus dem Schritt oder aus dem Stand.

- 1) 2 Zirkel Galopp (**links**), Stop bei X, Verharren
- 2) 2 Spins **links**, Verharren
- 3) 2 Zirkel Galopp (**rechts**), Stop bei X, Verharren
- 4) 2 Spins **rechts**, Verharren
- 5) Galopp (**links**) auf dem Zirkel, der nicht geschlossen wird, Run Down entlang der langen Seite, Stop mind. 6,00 m von der Bande entfernt hinter dem **Mittelmarker**, Rollback **rechts**, kein Verharren
- 6) Galopp (**rechts**) auf dem Zirkel, der nicht geschlossen wird, Run Down entlang der langen Seite, Stop mind. 6,00 m von der Bande entfernt hinter dem **Mittelmarker**, Rückwärtsrichten mind. 3,00 m, Verharren

Trab	-----
Galopp	————
Rückwärts	~~~~~

Der Reiter muss das Kopfstück zur Gebisskontrolle vor dem Richter abnehmen.

## Western Riding Pattern 1

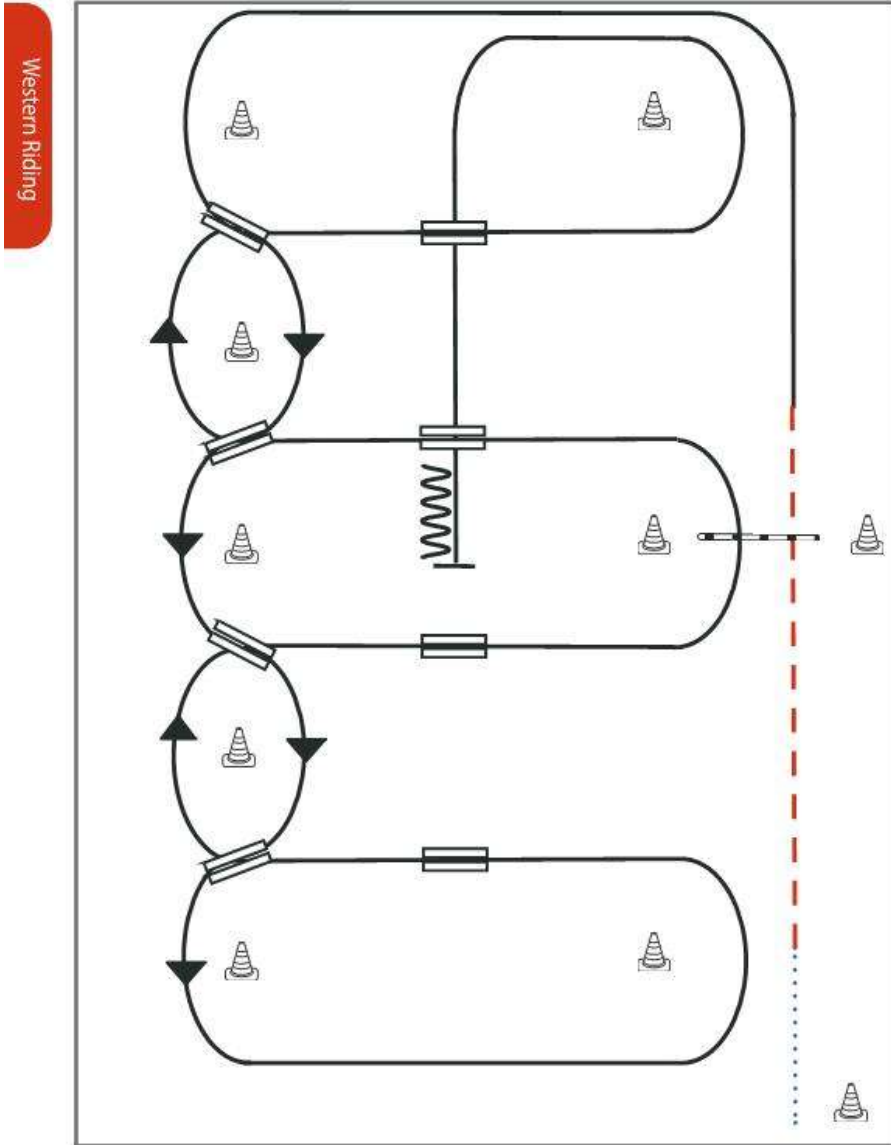

- 1) Schritt vom Start-Pylon zum ersten Marker, Übergang zum Trab, Trab über die Stange
- 2) Übergang zum Linksgalopp, Galopp an der kurzen Seite
- 3) 1. Galoppwechsel auf der Linie
- 4) 2. Galoppwechsel auf der Linie
- 5) 3. Galoppwechsel auf der Linie
- 6) 4. Galoppwechsel auf der Linie, Galopp an der kurzen Seite
- 7) 1. Galoppwechsel mit Seitenwechsel
- 8) 2. Galoppwechsel mit Seitenwechsel
- 9) Galopp über die Stange
- 10) 3. Galoppwechsel mit Seitenwechsel
- 11) 4. Galoppwechsel mit Seitenwechsel
- 12) Mitte der kurzen Seite abwenden, Stop auf Höhe des Mittelmarkers, Rückwärtsrichten

Legende:	
Schritt	.....
Trab	--- --
Galopp	— — —
Wechselzone	▬▬▬
Rückwärts	W

## Western Riding Pattern 2

Western Riding

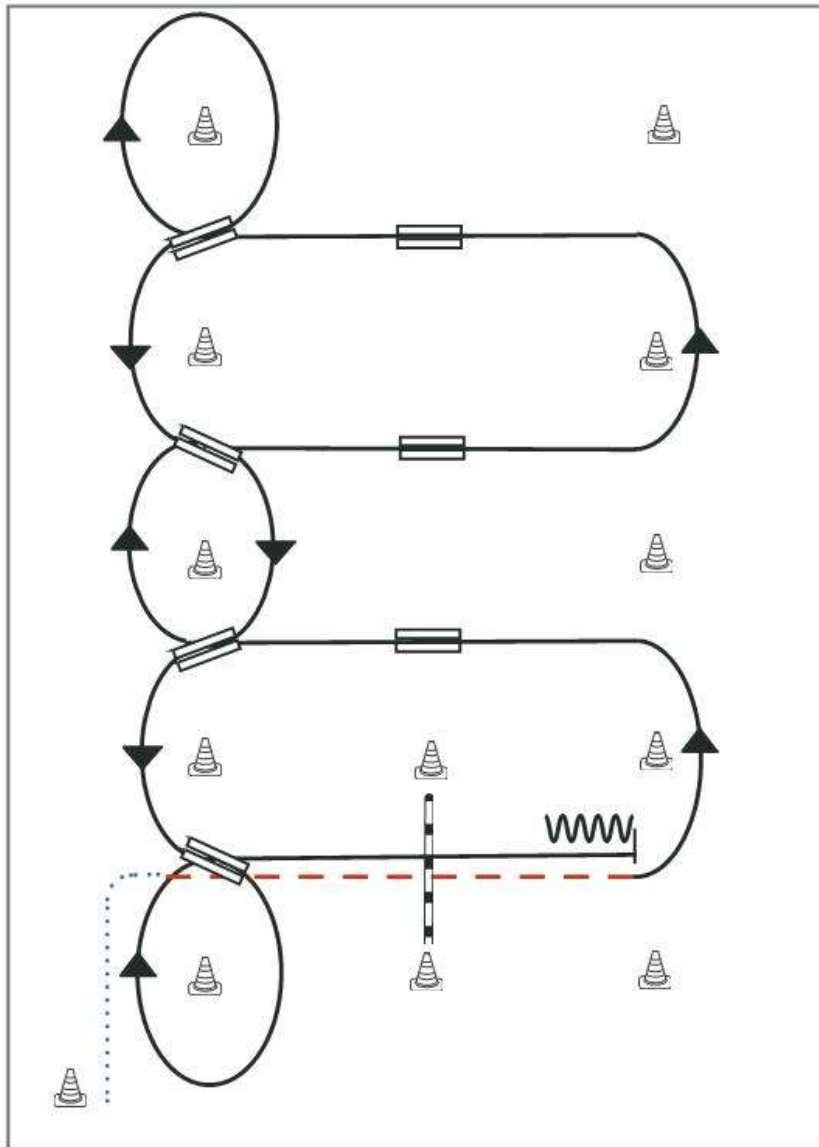

- 1) Schritt vom Start-Pylon, Übergang zum Trab zwischen den Markern, Trab über die Stange
- 2) Übergang zum Linksgalopp zwischen den Markern
- 3) 1. Galoppwechsel mit Seitenwechsel
- 4) 2. Galoppwechsel mit Seitenwechsel
- 5) 3. Galoppwechsel mit Seitenwechsel
- 6) Volte, 1. Galoppwechsel auf der Linie
- 7) 2. Galoppwechsel auf der Linie
- 8) 3. Galoppwechsel auf der Linie
- 9) 4. Galoppwechsel auf der Linie, Volte
- 10) Galopp über die Stange
- 11) Stop zwischen den Markern, Rückwärtsrichten

Legende:	
Schritt	.....
Trab	- - - - -
Galopp	—————
Wechselzone	▬▬▬▬
Rückwärts	~~~~~







wetreu



wetreu Nord KG | Steuerberatungsgesellschaft

Steuerberatung aus Leidenschaft.  
Mit uns sitzen Sie fest im Sattel.



Geniner Straße 68 a | 23560 Lübeck  
T +49 451 38877-0 | F +49 451 38877-20  
[www.nordkg.wetreu.de](http://www.nordkg.wetreu.de)

Bestens beraten.



## Superhorse Pattern 1 (empfohlen für Hallen oder Plätze ab 20x40m)

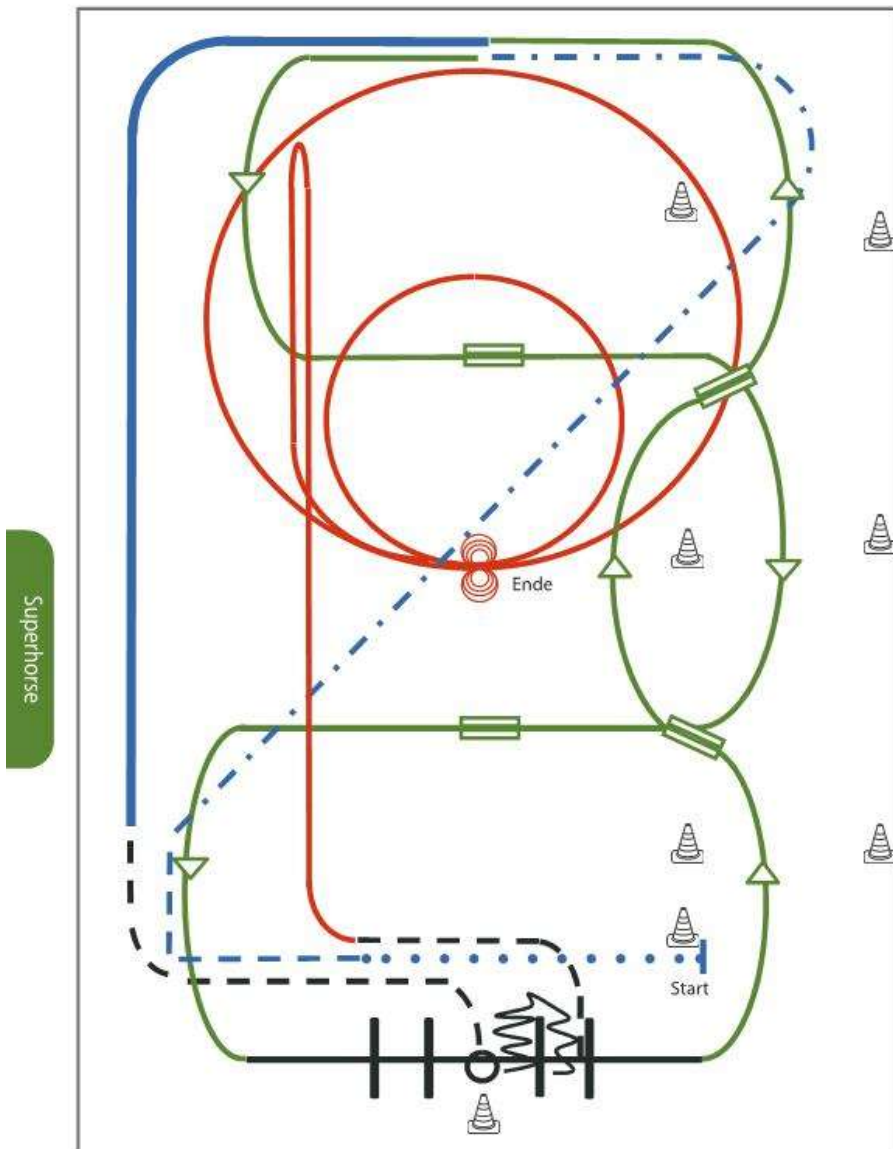

- 1) Extended Walk (RR)
- 2) Trot, Extended Trot (RR)
- 3) Galoppwechsel mit Seitenwechsel (WR)
- 4) Galoppwechsel mit Seitenwechsel (WR)
- 5) Lope over Linksgalopp (TH)
- 6) 2 Galoppwechsel auf der Linie (WR)
- 7) Extended Lope (RR)
- 8) Jog, Jog in, 360° Turn either way (TH)
- 9) Back up, Jog out (TH)
- 10) Rechtsgalopp, Run Down entlang der langen Seite, Sliding Stop mind. 6,00 m von der Bande entfernt hinter dem Mittelmarker, Rollback links, kein Verharren (RN)
- 11) 2 Zirkel Galopp (**links**), 1. groß und schnell, **2. klein** und langsam, Stop bei X (RN)
- 12) 4 Spins **links**, 4 Spins **rechts** (RN)

Legende:	
Schritt	.....
Trab	— · — ·
Galopp	— — —
Wechselzone	▬▬▬
Rückwärts	∩∩∩

 EVA  
 Erste Westernreiter Union  
 Österreich

## Jungferde Basis Pattern 3 (4j.)

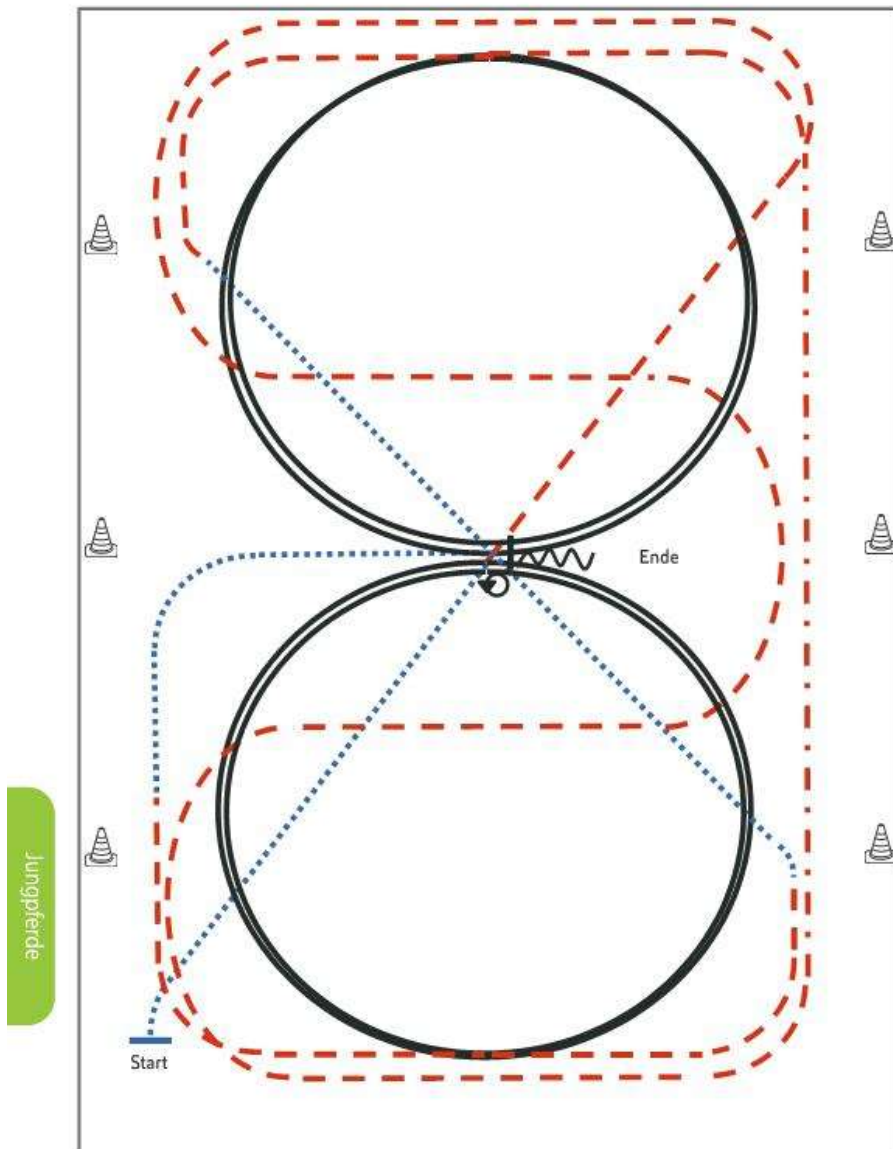

Jungferde

- 1) Schritt durch die ganze Bahn, bei X Trab, Schlangenlinien durch die Bahn drei Bögen
- 2) An der langen Seite Tritte verlängern (Leichttraben erlaubt)
- 3) Mitte der kurzen Seite 2 Zirkel Linksgalopp, Mitte der kurzen Seite Trab
- 4) Im Schritt durch die ganze Bahn wechseln, vor Erreichen des Hufschlags Trab
- 5) Mitte der kurzen Seite 2 Zirkel Rechtsgalopp, Mitte der kurzen Seite Trab
- 6) In Höhe des ersten Markers Schritt, Mitte der langen Seite abwenden, bei X Anhalten, HHW 540° (li. oder re.), eine Pferdelänge Rückwärtsrichten

Legende:	
Schritt	.....
Trab	-----
Galopp	=====
Wechselzone	=====
Rückwärts	~~~~~

Verharren, um das Ende der Prüfung anzuzeigen.

## Jungferde Basis Pattern 4 (5j.)

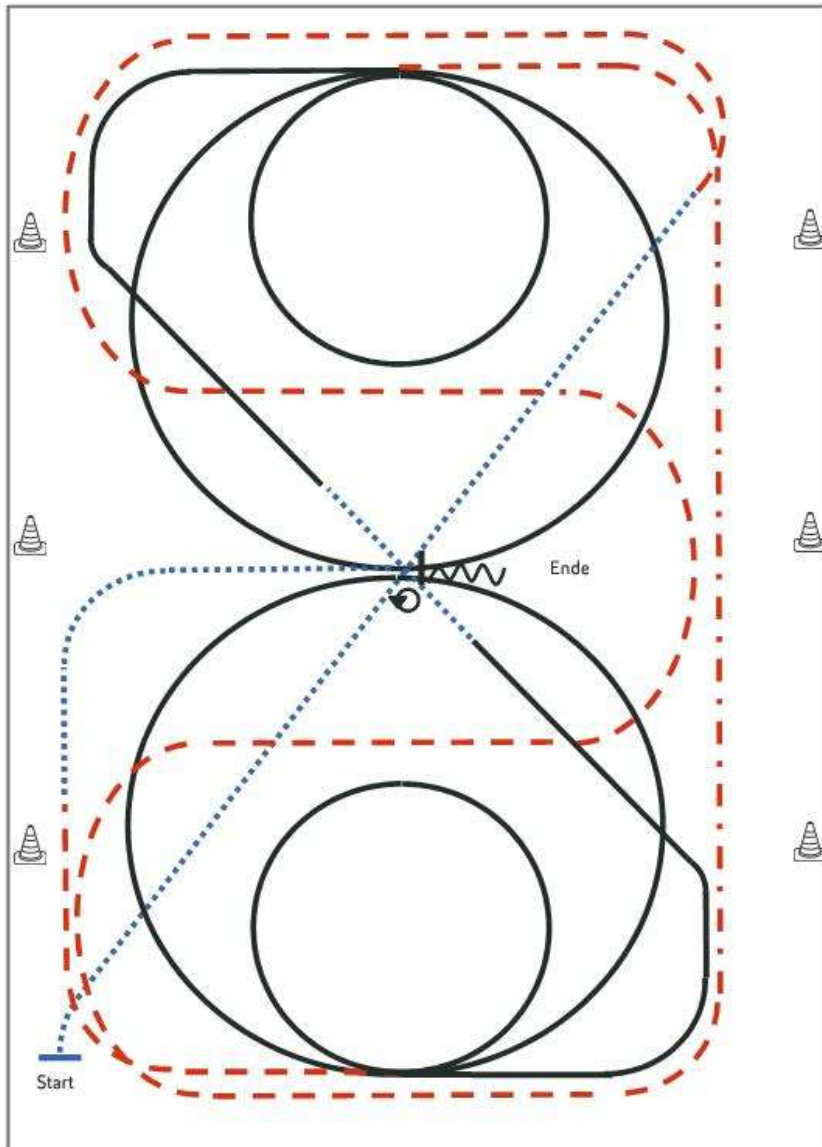

- 1) Schritt durch die ganze Bahn, vor Erreichen des Hufschlags Trab, Schlangenlinien durch die Bahn drei Bögen
- 2) An der langen Seite Tritte verlängern (Leichttraben erlaubt)
- 3) Mitte der kurzen Seite 2 Zirkel Linksgalopp ( 1. groß, **2. klein**), ganze Bahn
- 4) Durch die ganze Bahn wechseln, bei X einfacher Galoppwechsel über Schritt (mind. 3 Pferdelängen)
- 5) 2 Zirkel Rechtsgalopp (1. groß, **2. klein**)
- 6) Mitte der kurzen Seite Trab, auf Höhe des 1. Markers Schritt
- 7) Mitte der langen Seite abwenden, bei X Anhalten, HHW 540° (li. oder re.), eine Pferdelänge Rückwärtsrichten

Legende:	
Schritt	.....
Trab	-----
Galopp	—————
Wechselzone	
Rückwärts	~~~~~

Verharren, um das Ende der Prüfung anzuzeigen.

### Jungferde Reining Pattern 3 (4j./5j.)

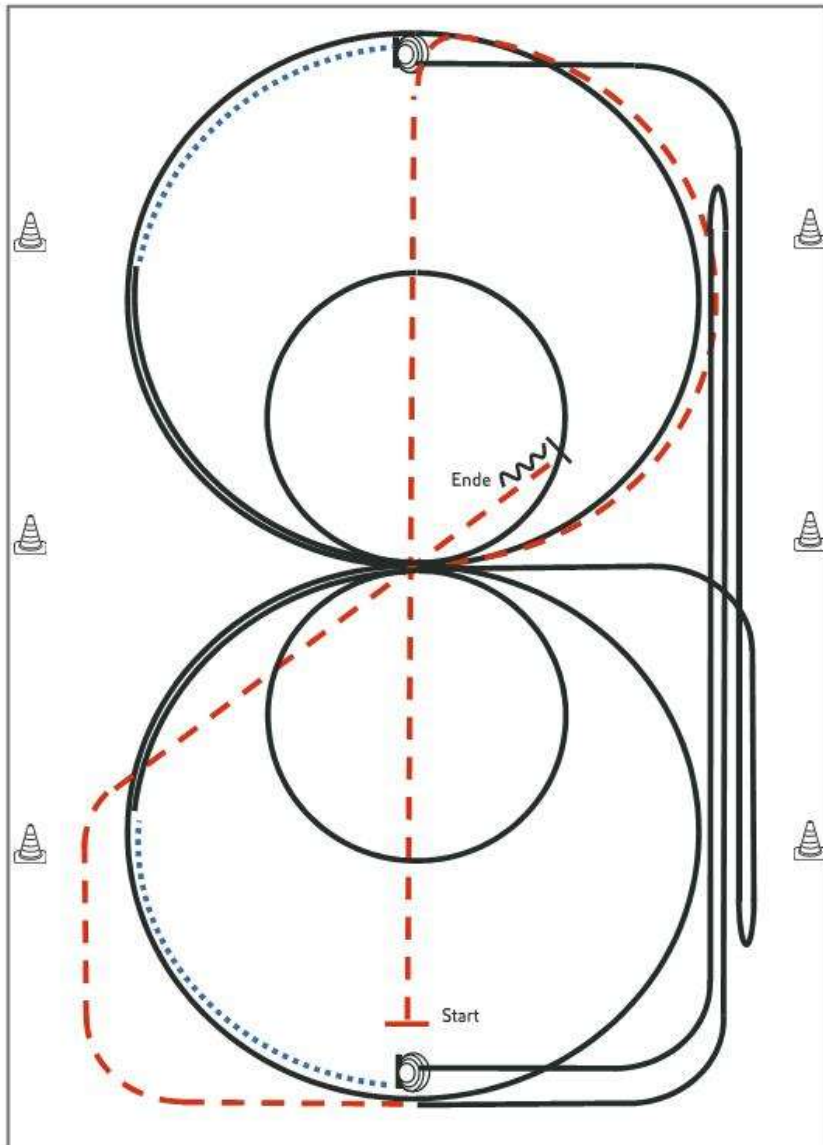

Jungferde

- 1) Trab durch die Länge der Bahn, Trab  $\frac{1}{2}$  Zirkel
  - 2) 2 Zirkel Galopp (**rechts**), 1. groß und schnell, **2. klein** und langsam, weiter  $\frac{1}{4}$  Zirkel, Schritt bis Mitte kurze Seite, Stop
  - 3) 4 Spins **rechts**, Verharren
  - 4) Galopp (**rechts**) auf dem Zirkel, der nicht geschlossen wird, Run Down entlang der langen Seite, Sliding Stop mind. 6,00 m von der Bande entfernt hinter dem **Endmarker**, Rollback **links**, kein Verharren, Galopp bis X
  - 5) 2 Zirkel Galopp (**links**), 1. groß und schnell, **2. klein** und langsam, weiter  $\frac{1}{4}$  Zirkel, Schritt bis Mitte kurze Seite, Stop
  - 6) 4 Spins **links**, Verharren
  - 7) Galopp (**links**) auf dem Zirkel, der nicht geschlossen wird, Run Down entlang der langen Seite, Sliding Stop mind. 6,00 m von der Bande entfernt hinter dem **Endmarker**, Rollback **rechts**, kein Verharren
  - 8) Galopp bis Mitte kurze Seite, Trab, auf der Diagonalen, hinter X Stop, Rückwärtsrichten mind. 3,00 m, Verharren
- Der Reiter muss das Kopfstück zur Gebisskontrolle vor dem Richter abnehmen.

Trab	-----
Galopp	—————
Rückwärts	~~~~~



**Pferdeschmuck**  
*Oldenburger Münsterland*



TRAINING • BODENARBEIT • OSTEOPATHIE

Ranch Riding Jungferde Pattern 9 (4j.)

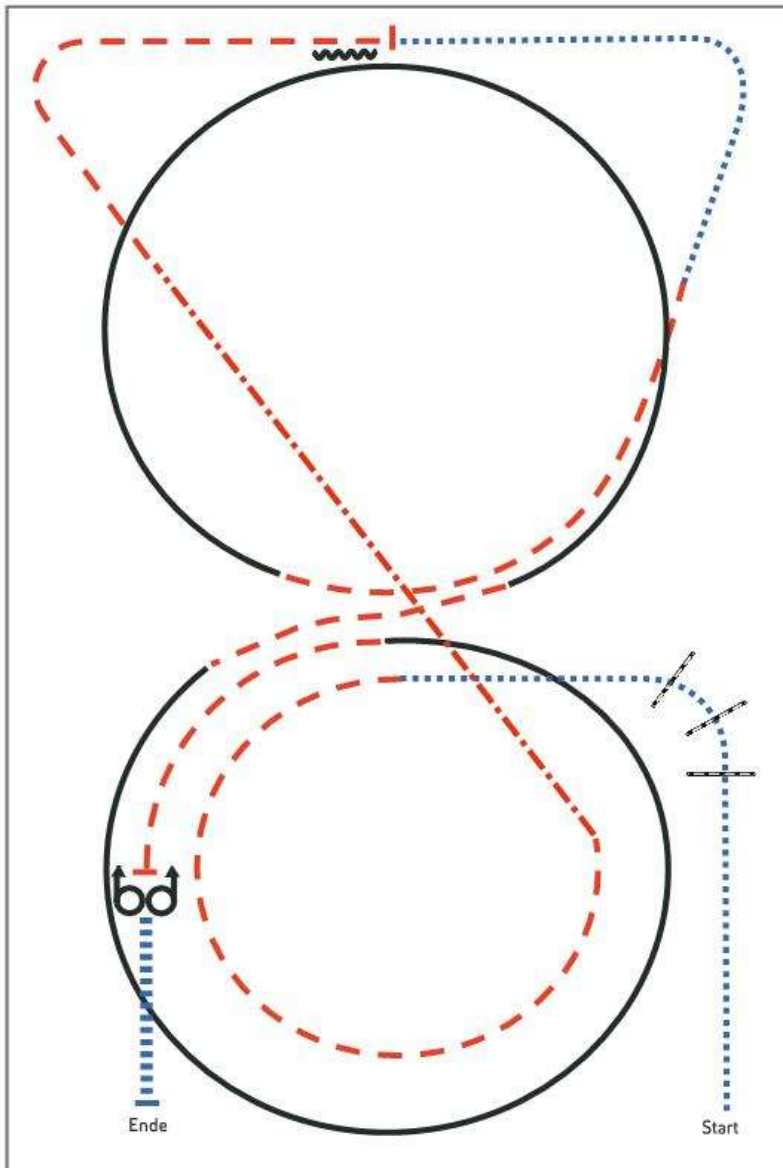

- 1) Walk, Walk over, Walk, Trot
- 2) Extended Trot, Trot
- 3) Stop, Back up, Walk
- 4) Trot, Lope RL, Trot
- 5) Lope LL, Trot
- 6) Stop, Turn 360° each direction, extended Walk

Legende:

Walk	Blue dotted line
Trot	Red dashed line
Extended Trot	Red dash-dot line
Lope	Black solid line
Extended Lope	Black solid line with wavy symbol
Back-up	Black solid line with wavy symbol

Ranch Riding Jungferde Pattern 10 (5j.)

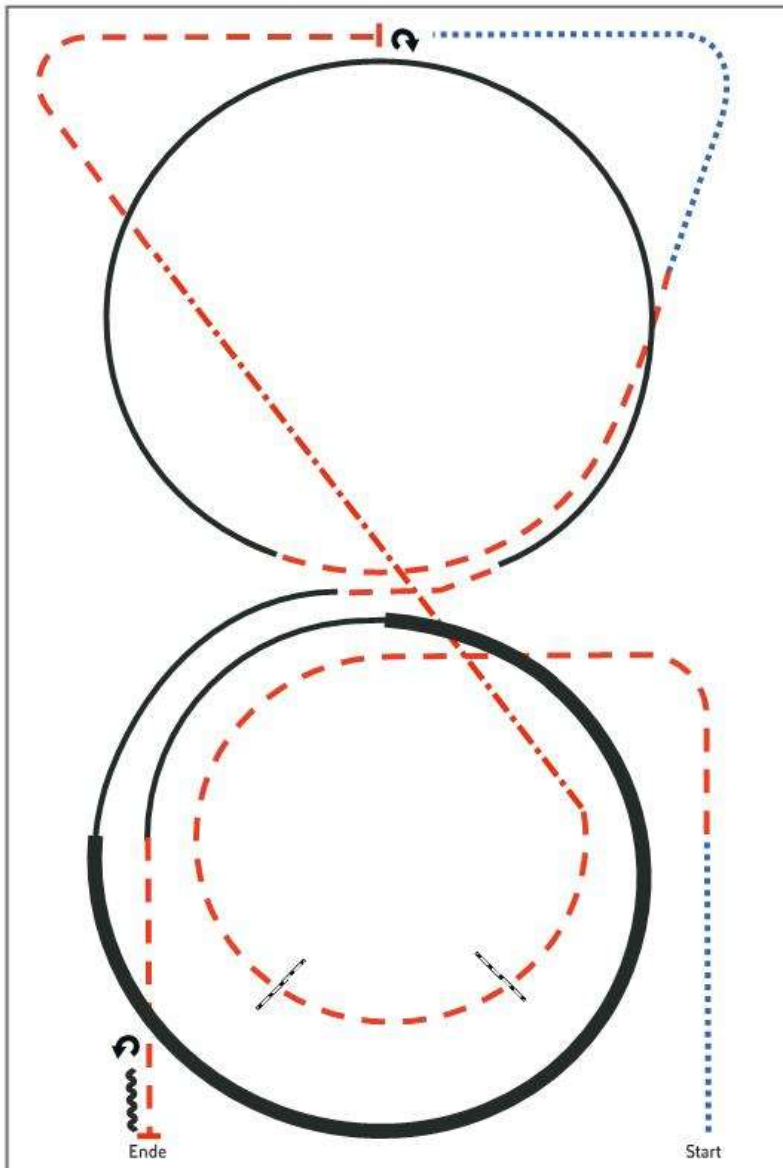

- 1) Walk, Trot, Trot over
- 2) Extended Trot, Trot
- 3) Stop, 2 Turns right, Walk
- 4) Trot, Lope RL, simple lead change
- 5) Lope LL, extended Lope, Lope
- 6) Trot, Stop, Back up, 2 Turns left

Legende:

Walk	⋯⋯⋯
Trot	- - - - -
Extended Trot	- · - · -
Lope	—————
Extended Lope	—————
Back-up	~~~~~





## Jungferde Trail Pattern 2 (5j.)

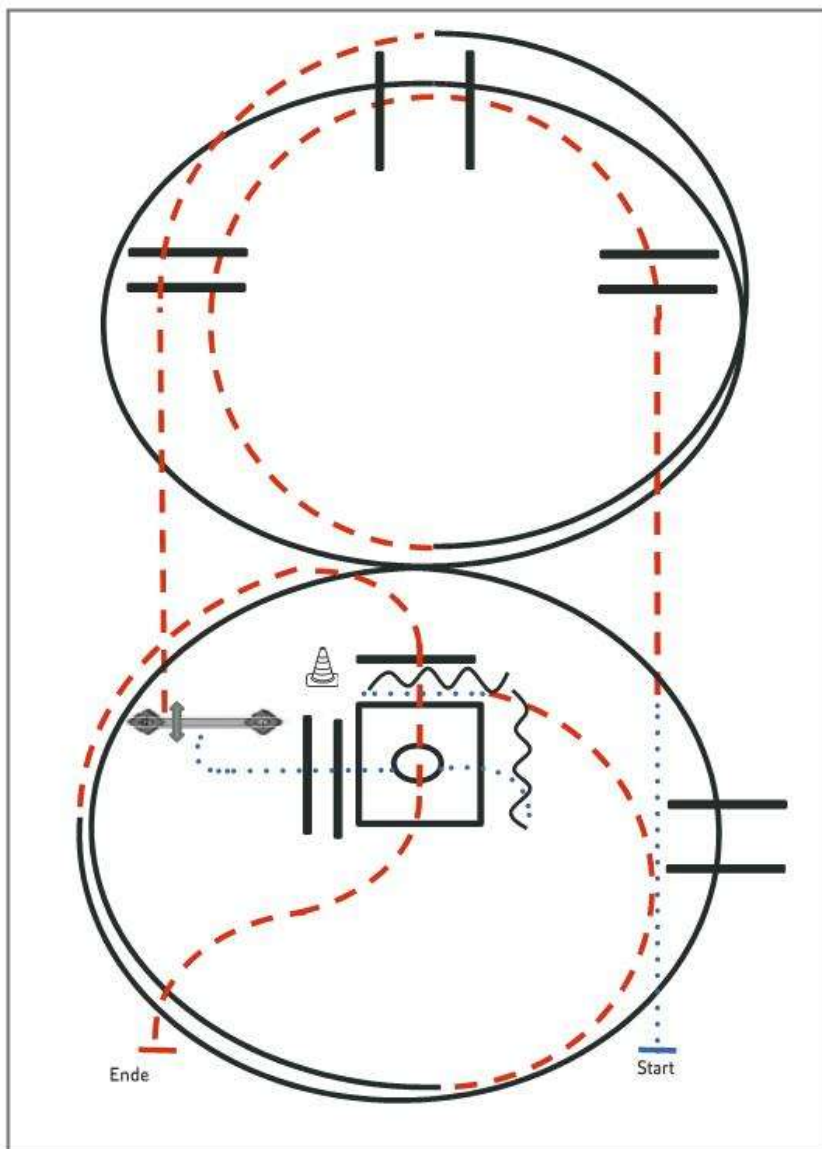

Jungferde

- 1) Schritt, Trab, Trabstangen (Abstand: 1,00 m/2,00 m/1,00 m)
- 2) Linksgalopp inkl. Galoppstangen, 1½ Zirkel, Trabstangen
- 3) Tor
- 4) Schritt, Schrittstangen (Abstand: 0,60 m), Box 360° (li. oder re.), Schritt
- 5) Rückwärtsrichten L (Abstand: 1,00 m), Schritt, Trab ½ Zirkel
- 6) Rechtsgalopp 1¼ Zirkel inkl. Galoppstangen (Abstand: 2,00 m), Trabstangen, Anhalten

Legende:	
Schritt	.....
Trab	— · — · — · — · — · — · — · — · —
Galopp	— — — — —
Wechselzone	— — — — —
Rückwärts	~~~~~

### Youngstars Challenge Pattern 3 (6j.) (Empfohlen für Hallen oder Plätze ab 20x40m)

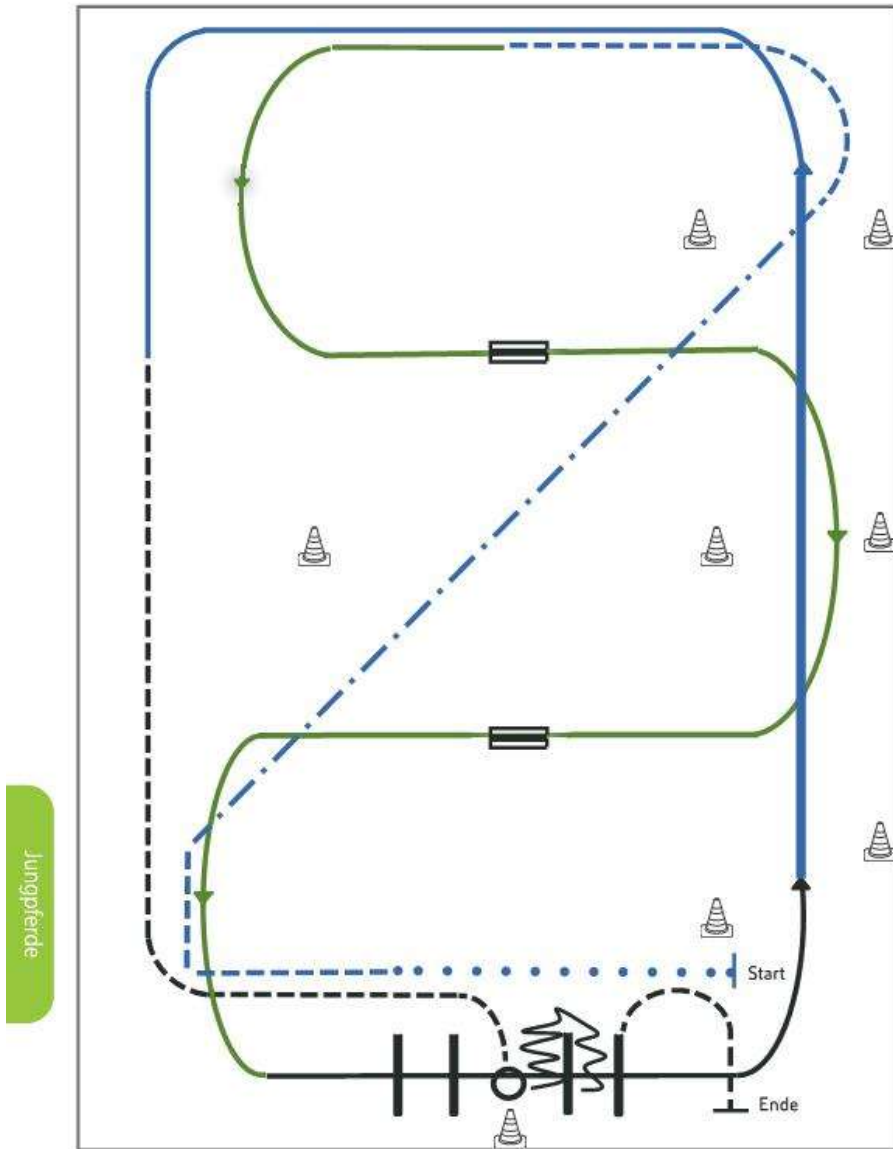

- 1) Extended Walk (RR)
- 2) Trot, Extended Trot, Trot (RR)
- 3) Galoppwechsel mit Seitenwechsel (WR)
- 4) Galoppwechsel mit Seitenwechsel (WR)
- 5) Lope over Linksgalopp (TH)
- 6) Extended Lope, Lope (RR)
- 7) Jog, Jog in, 360° Turn either way (TH)
- 8) Back up, Jog out (TH)

Legende:	
Schritt	.....
Trab	-----
Galopp	—————
Wechselzone	▬▬▬▬▬
Rückwärts	~~~~~



**EQUIVA**

Wir bedanken uns bei unseren Sponsoren  
für die Landesmeisterschaft 2023!



**Erste Westernreiter Union**  
Hamburg / Schleswig-Holstein e.V.



**Erste Westernreiter Union**  
Bremen / Niedersachsen



**Mecklenburg - Vorpommern e.V.**