

Showmanship at Halter

LK 45A/B

RICHTER

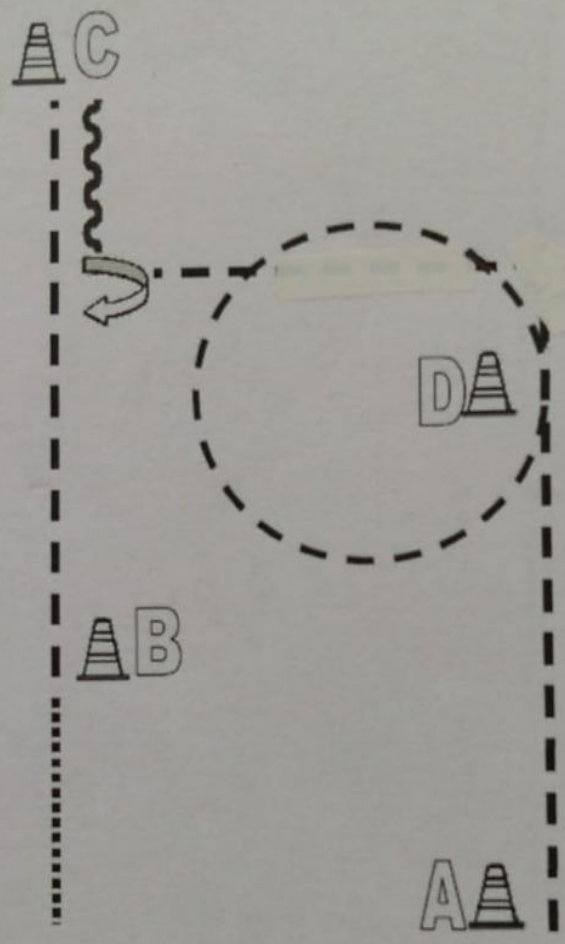



1. Von A nach B Schritt.
2. Von B nach C Trab, bei C anhalten.
3. Set Up vor dem Richter
4. Rückwärtsrichten, 90° HHW rechts.
5. Antraben und zu D, Volte um D und weiter zu A.
Im Schritt zurück

	Back Up
	Walk
	Jog
	Lope
	Wechsel

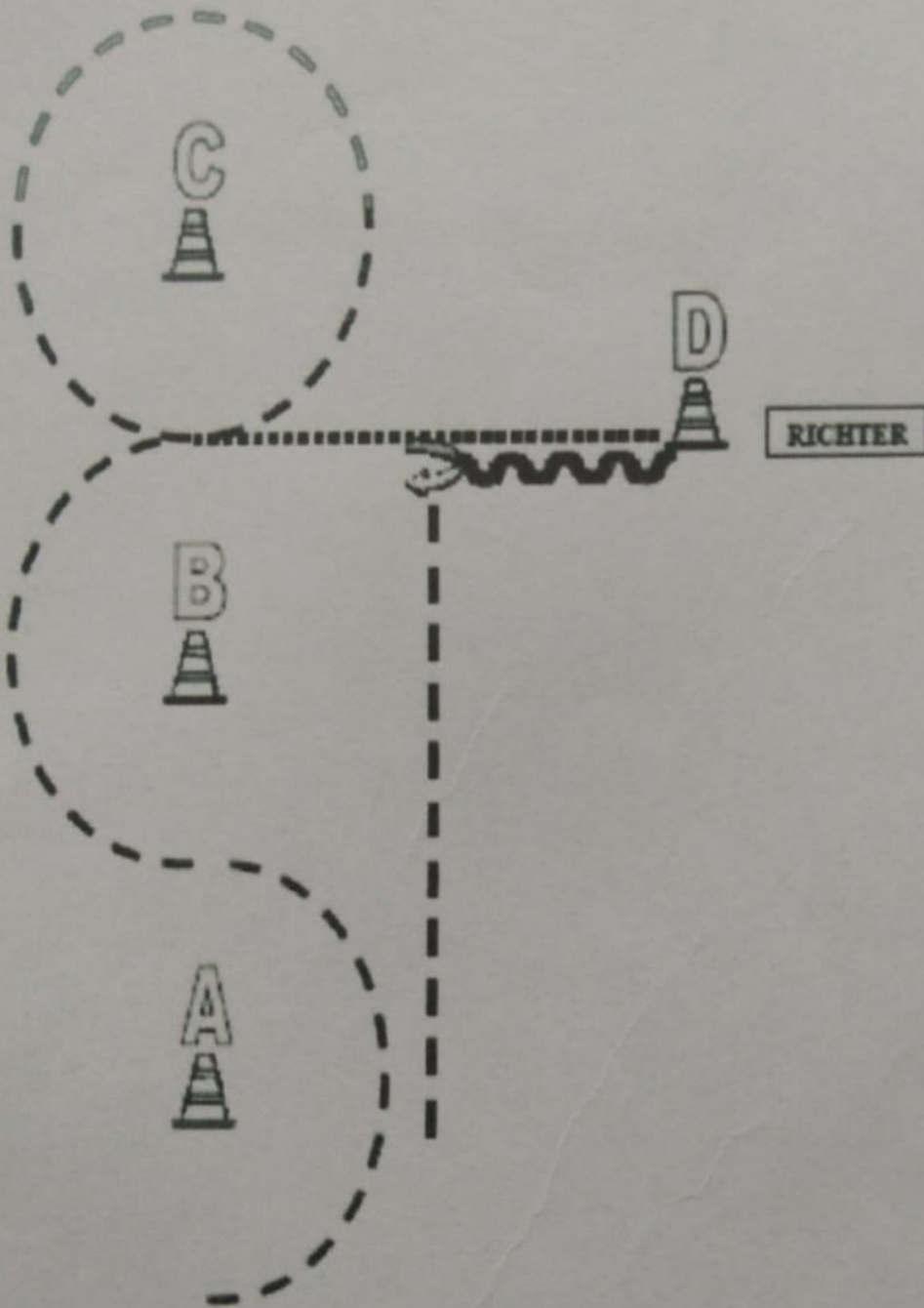
Showmanship at Halter LK 1-34

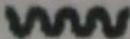
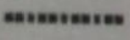
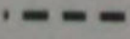
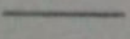

-  Back Up
-  Walk
-  Jog
-  Lope
-  Wechsel

1. Jog Slalom
2. Jog Volte
3. ÜG Walk, Stop
4. Set up
1. Back up Turn, Jog out

Pattern Ranch Riding #17 – Qjun. LK 1/2 LK 3 1 und 2

Arenagröße:
Mind. 20 x 40 m

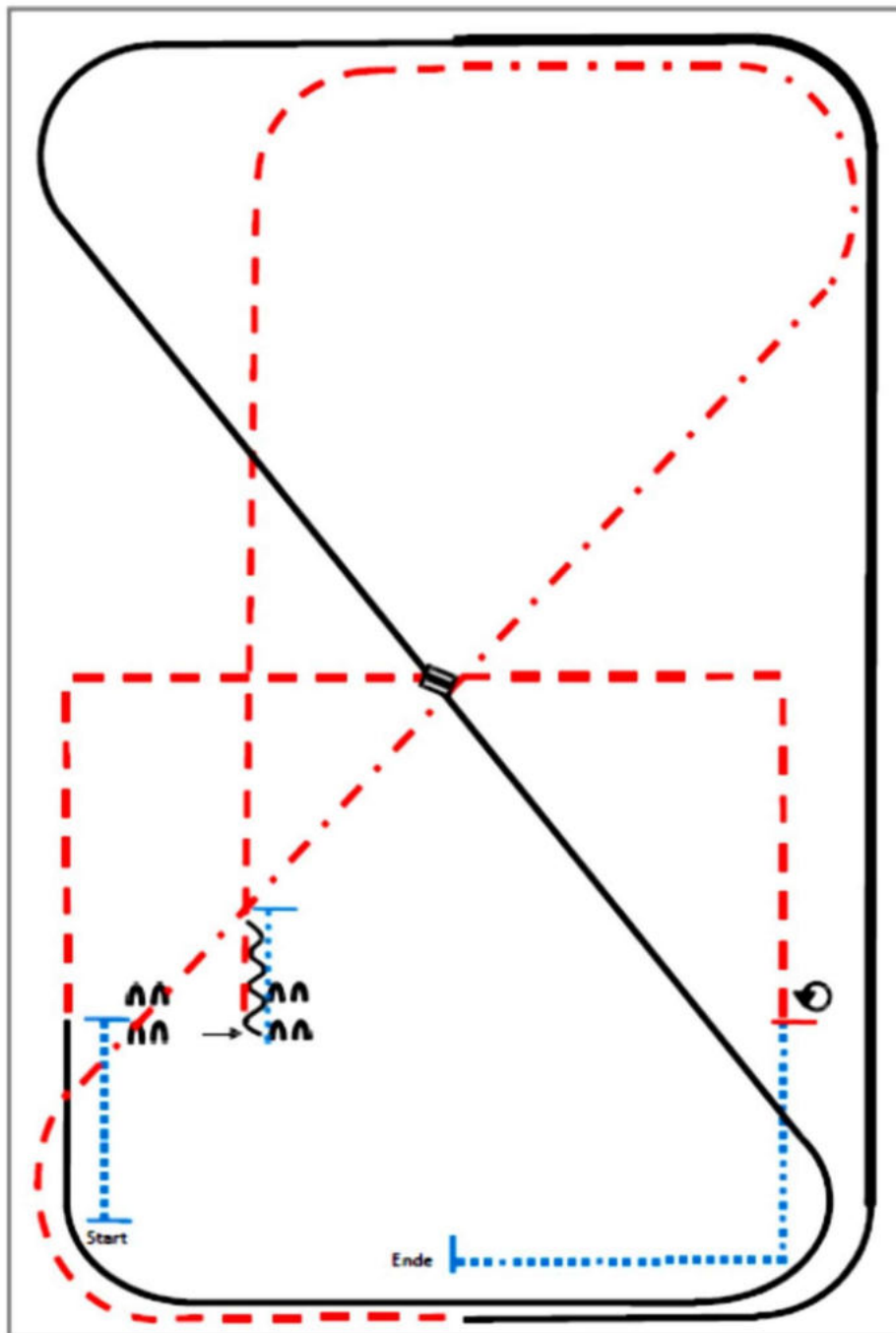

- (1) Walk, Stop
- (2) Sidepass rechts
- (3) Walk, Stop, Back up
- (4) Trot
- (5) Extended Trot, Trot
- (6) Linksgalopp
- (7) Extended Lope, Lope
- (8) Galoppwechsel (fliegend oder einfach)
- (9) Rechtsgalopp
- (10) Trot corners
- (11) Stop, 360° Turn (rechts oder links)
- (12) Walk, Stop

W. HORSEMANSHIP – LK4/5A, GREEN HORSE

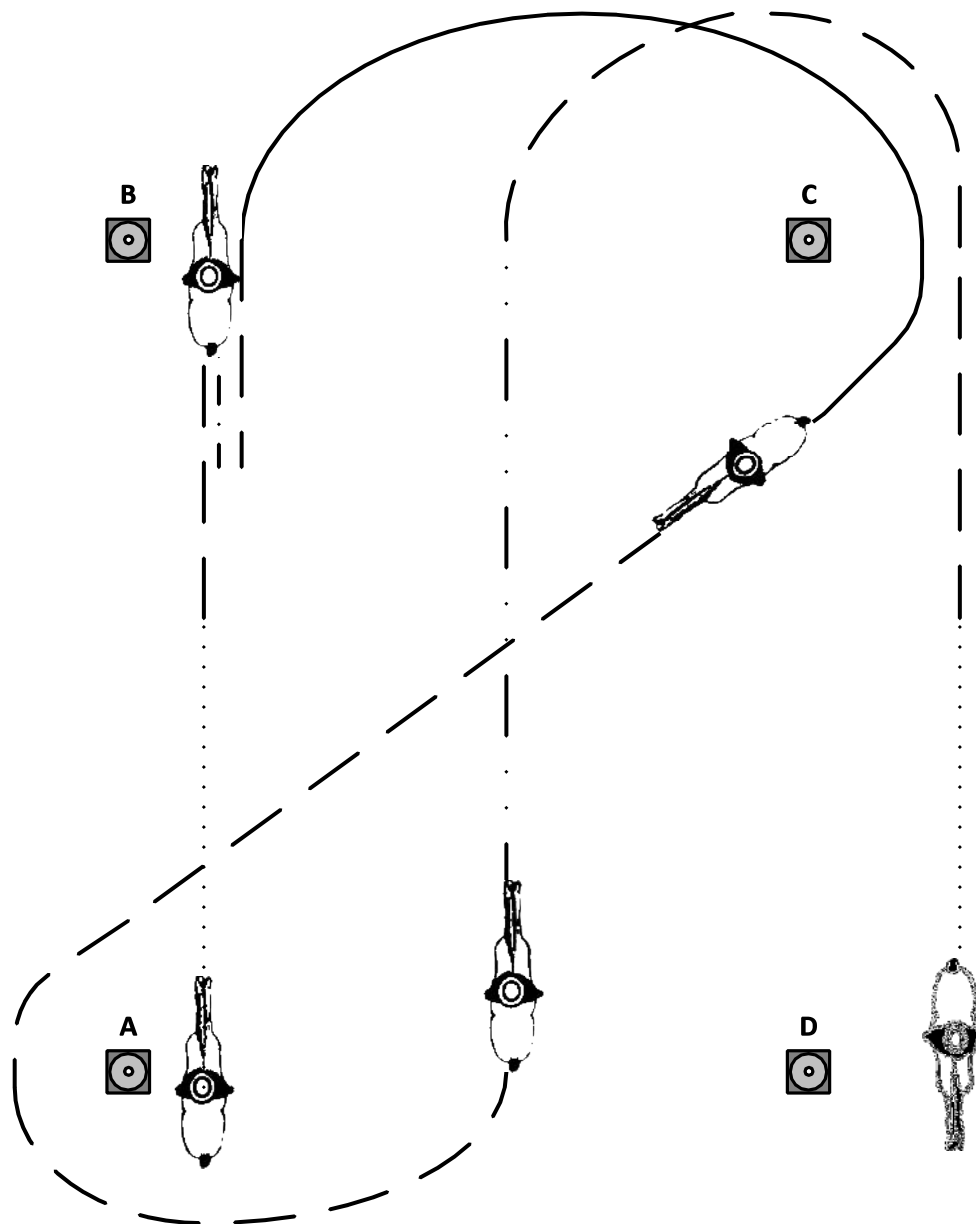

1. Bei A Walk, Halberwege richtung B Jog
2. Bei B Stop und Backup eine Pferdelänge
3. Übergang (darf über walk/jog) Lope right lead um C
4. Übergang Jog, jog um A
5. Auf der Mittellinie Extended Jog
6. Normalen Jog um C, Halberwege richtung D Walk, bei D stop

.....	Walk
————	Jog
- · - · - ·	Extended Jog
————	Lope
- - - -	Backup
↻ ↑ ↻	Sidepass

WESTERN HORSEMANSHIP – LK3 -1

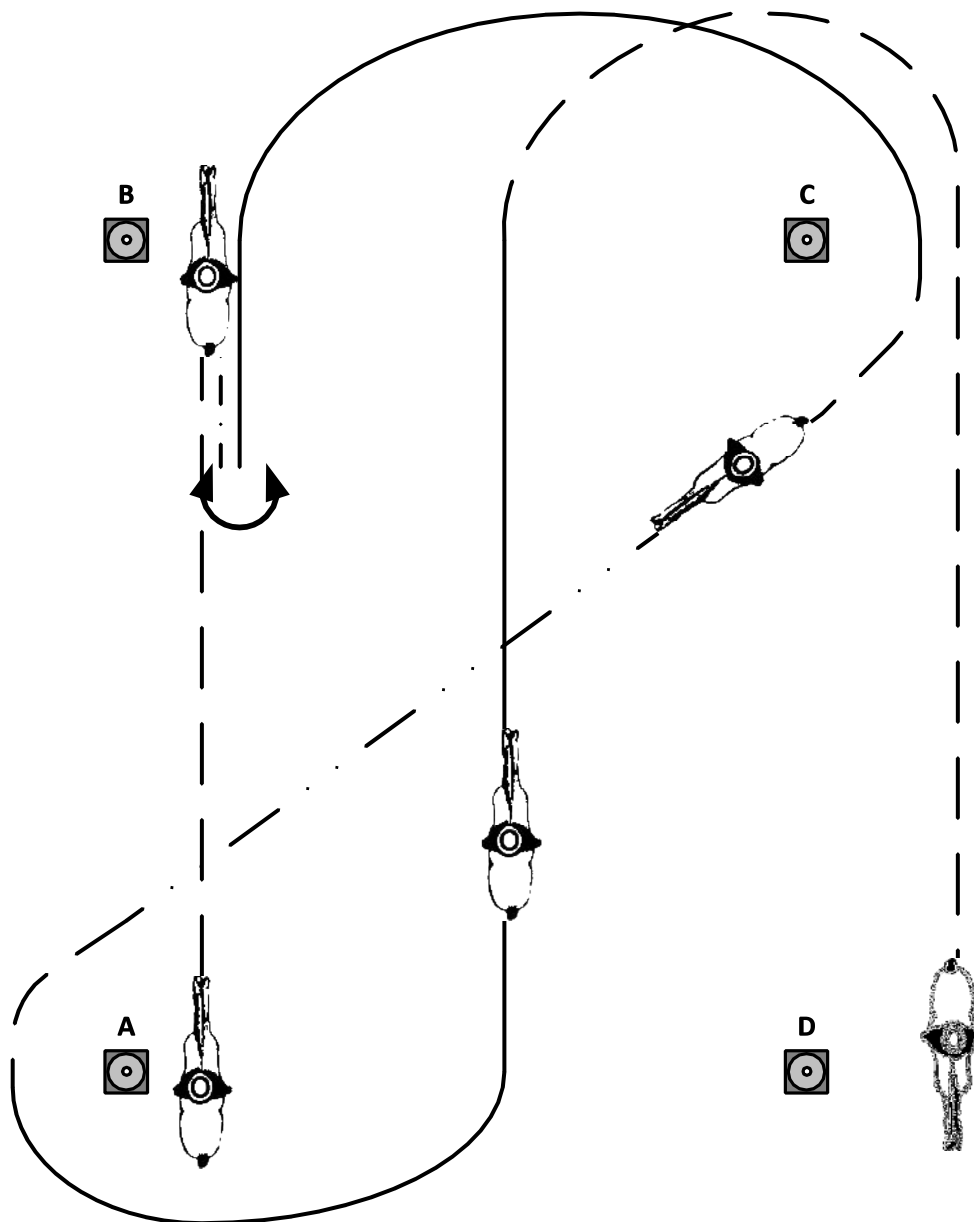

1. Jog from A to B
2. Stop, backup one horselength, turn 360° either way
3. Lope right lead around C
4. Extended Jog to A
5. Lope left lead around A
6. Jog, stop at D

- Walk
- — — Jog
- · - · - · Extended Jog
- Lope
- - - Backup
- ↻ ↑ ↻ Sidepass

WESTERN HORSEMANSHIP – WALK/TROT

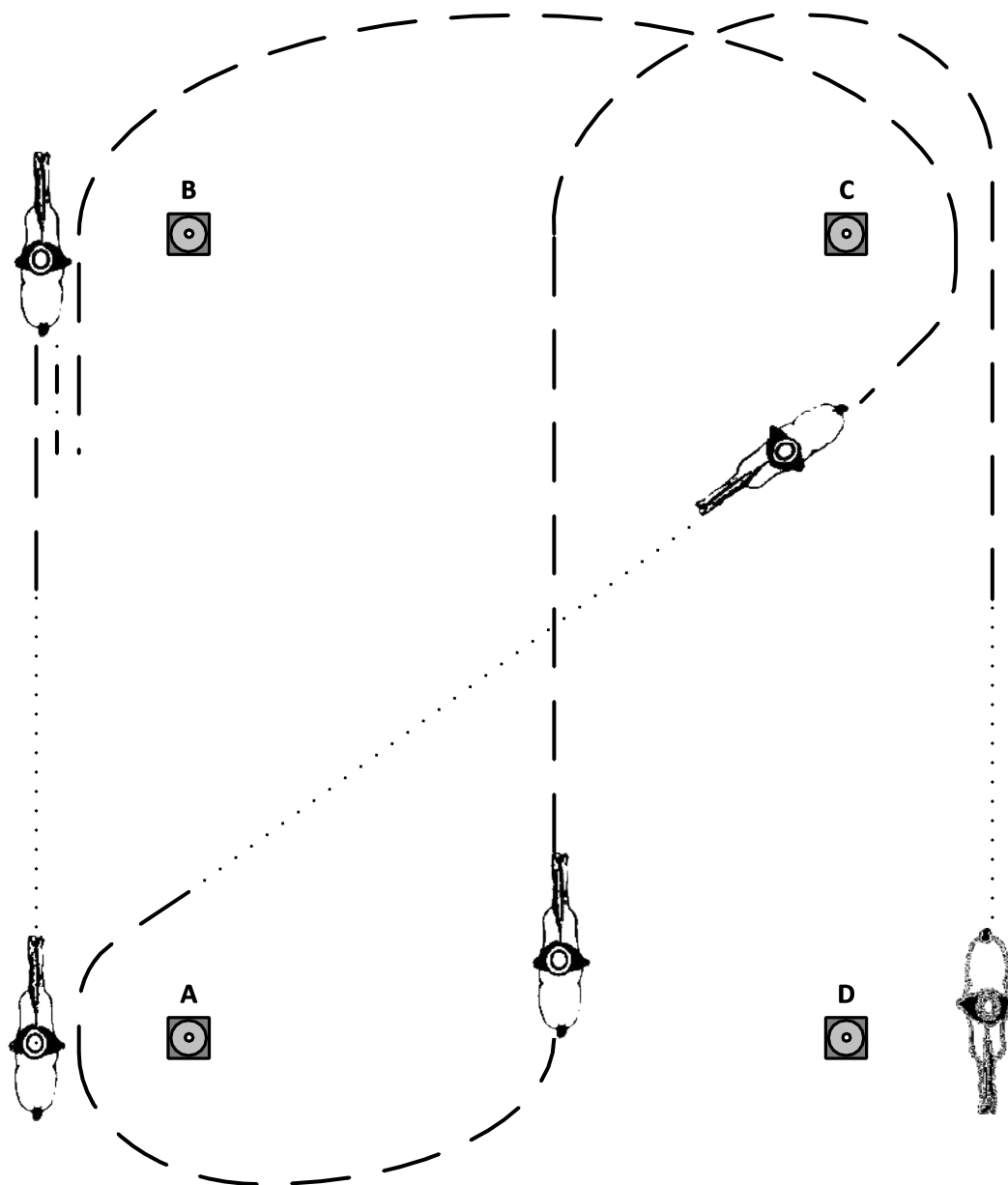

1. Bei A Walk, Halberwege richtung B Jog
2. Bei B Stop und Backup eine Pferdelänge
3. Übergang (darf über walk) Jog, Jog um C
4. Übergang Walk, übergang Jog, Jog um A
5. Auf der Mittellinie gerade Linie Jog
6. Jog um C, Halberwege richtung D Walk, bei D stop

.....	Walk
— — —	Jog
- · - · -	Extended Jog
—————	Lope
- · - · -	Backup
↻ ↑ ↻	Sidepass

Pattern Ranch Riding #32 – LK 4/5 und green Horse

Arenagröße:
Mind. 20 x 40 m

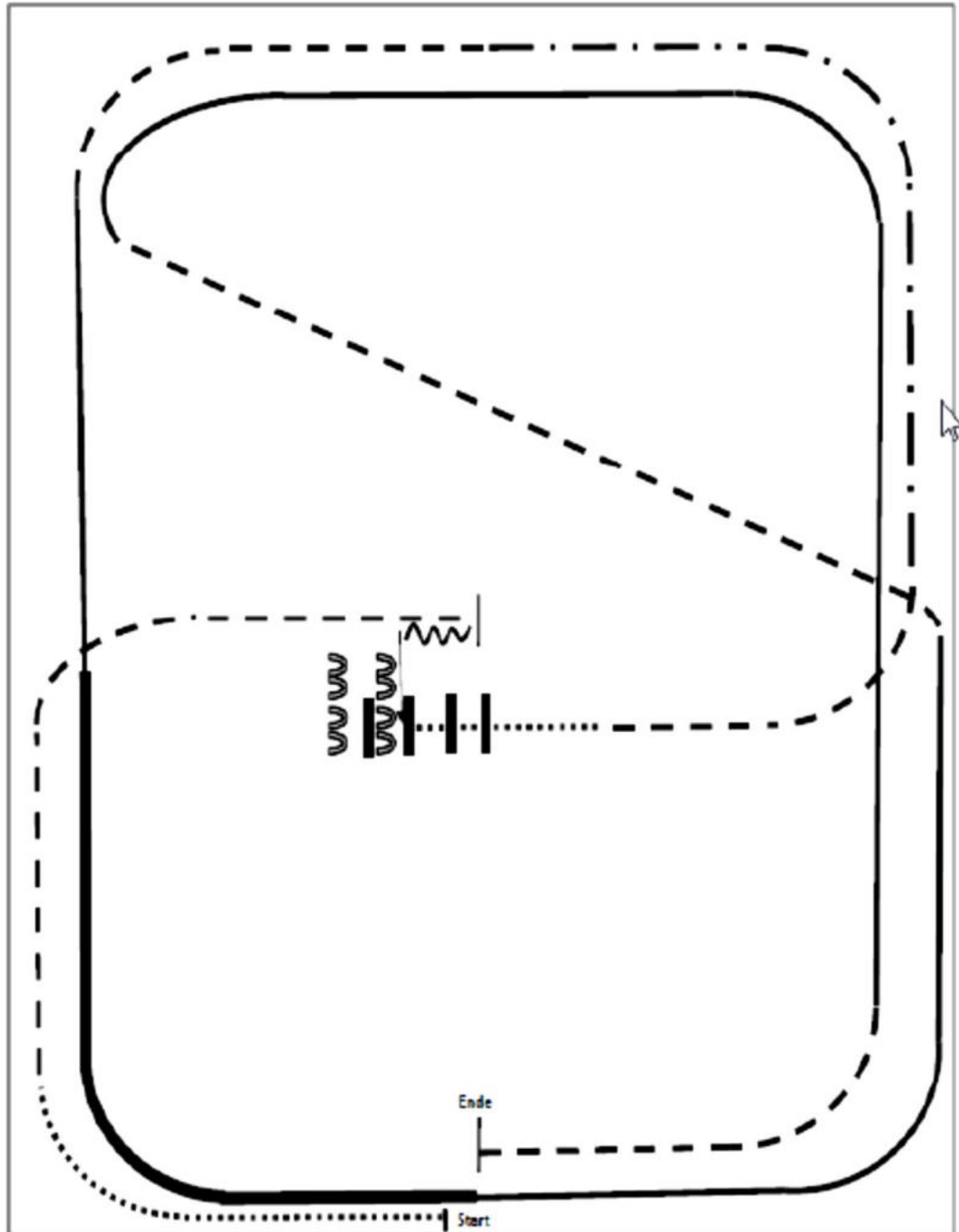

- (1) Walk
- (2) Trot
- (3) Stop, Back up
- (4) Sidepass rechts 1/2 Strecke
- (5) Walk over
- (6) Trot
- (7) Extended Trot, Trot
- (8) Linksgalopp
- (9) Extended Lope links
- (10) Linksgalopp
- (11) Trot
- (12) Rechtsgalopp
- (13) Trot, Stop

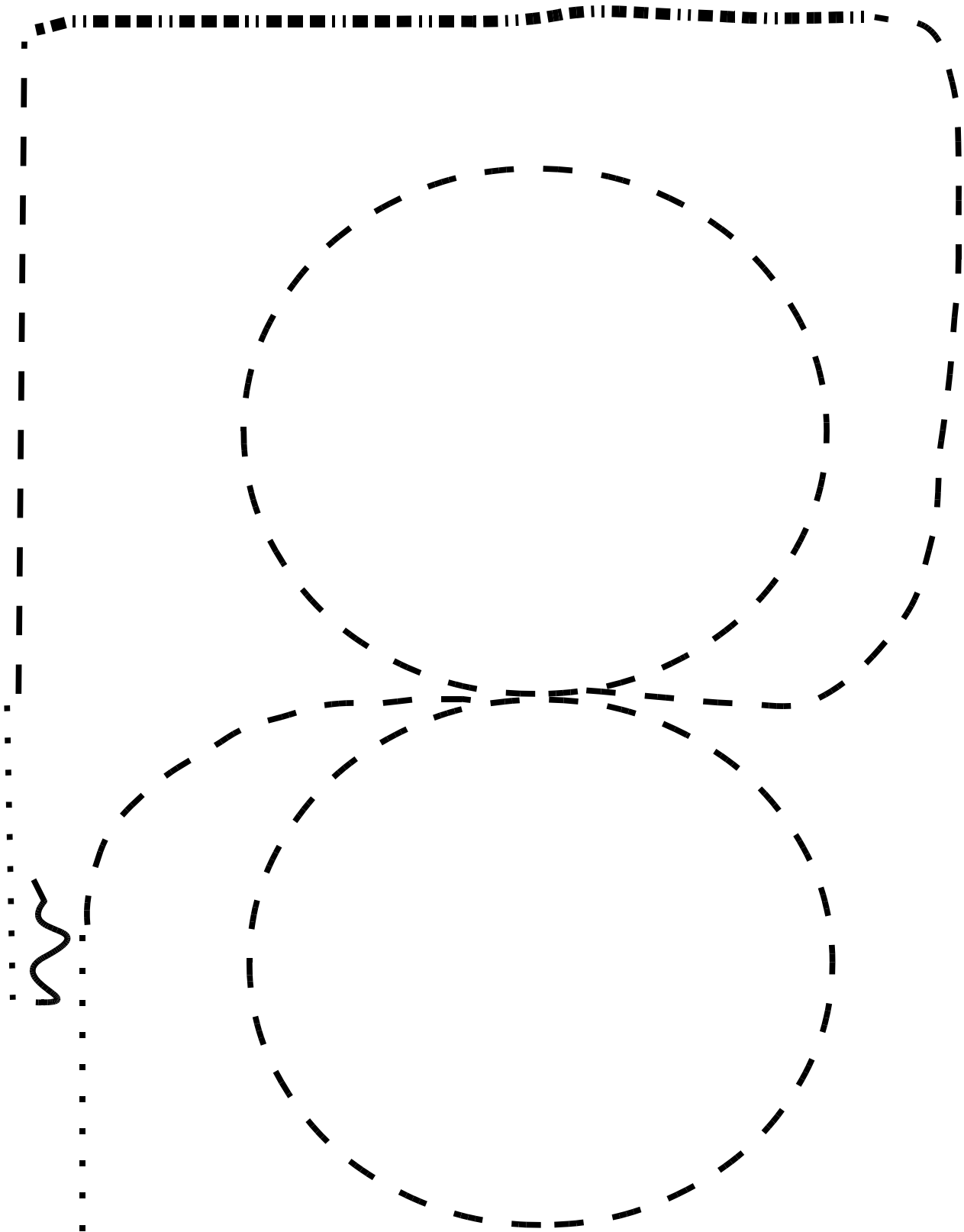

Start

- Walk
- Trott
- Ranch Riding
- Schritt
- Trab
- Trabvolte rechts
- Trabvolte links
- Trab
- starker Trab
- Trab
- Walk
- Rückwärts

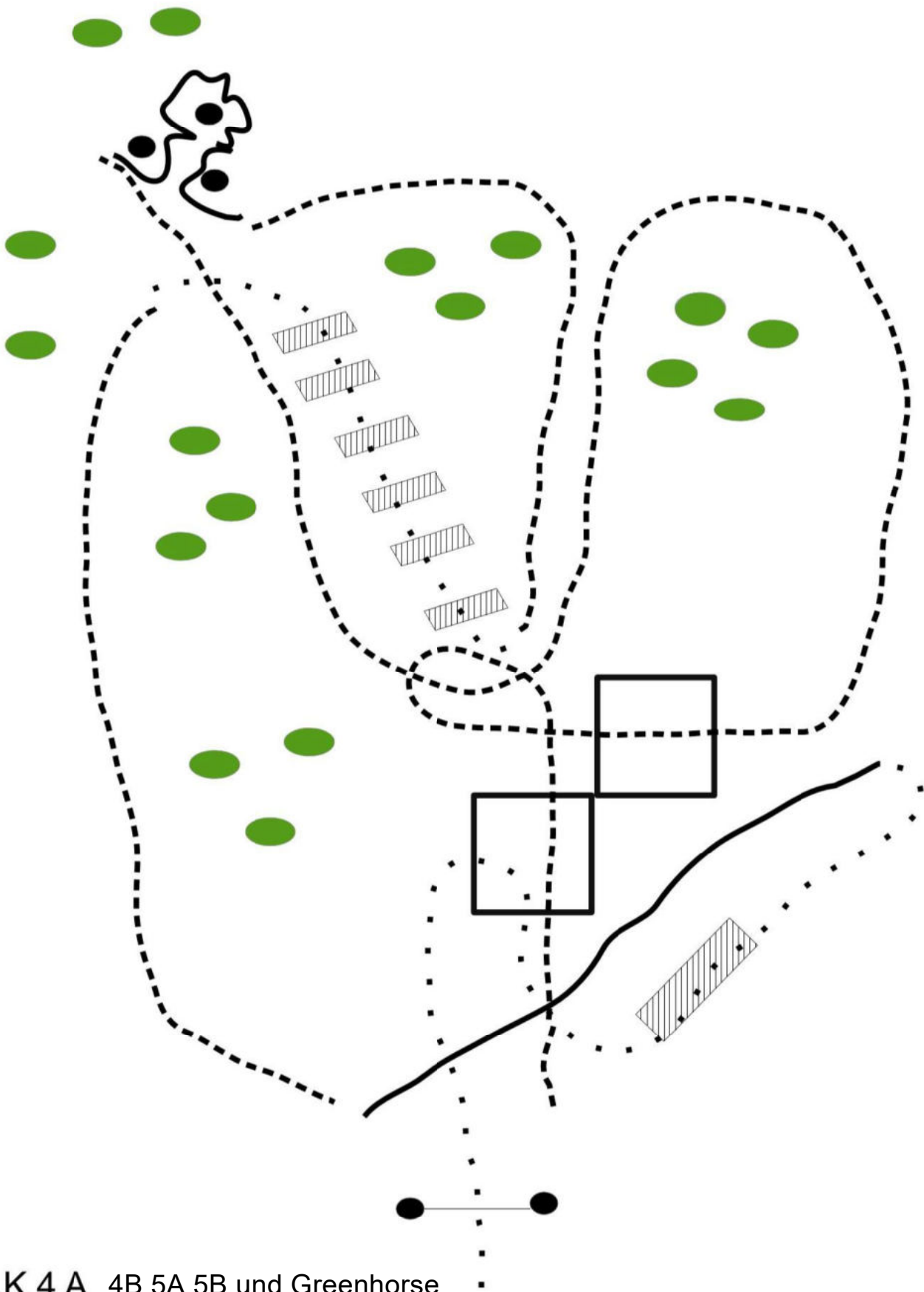

LK 4 A 4B 5A 5B und Greenhorse

1. Jog durch Vierecke
2. Jog bergab Jog neben Treppe rückwärt durch Pylonen
3. Jog Schritt Treppe
4. Jog bergab Lope Links- oder Rechtsgalopp Schritt Brücke
5. Schritt über Ecke Viereck
6. Tor

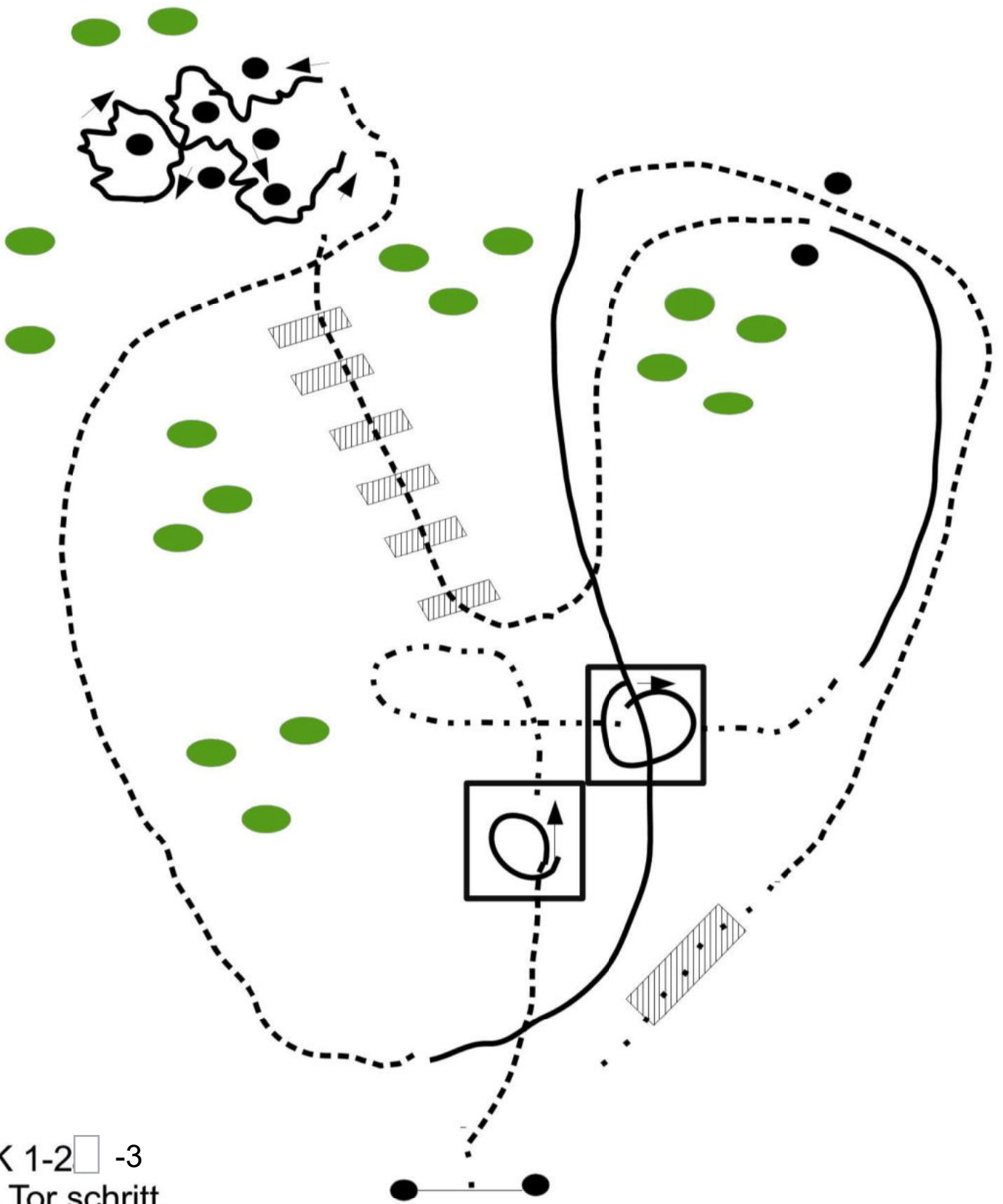

LK 1-2 -3

1. Tor schritt
2. Jog ins 1. Viereck drehung links
3. Jog ins 2. Viereck Drehung rechts
4. Lope zwischen Tonnen gegenstand umsetzen
5. Jog Treppe aufwärts
6. Rückwärt durch Pylonen Jog Lope bergauf Jog
- 7 Schritt über Brücke

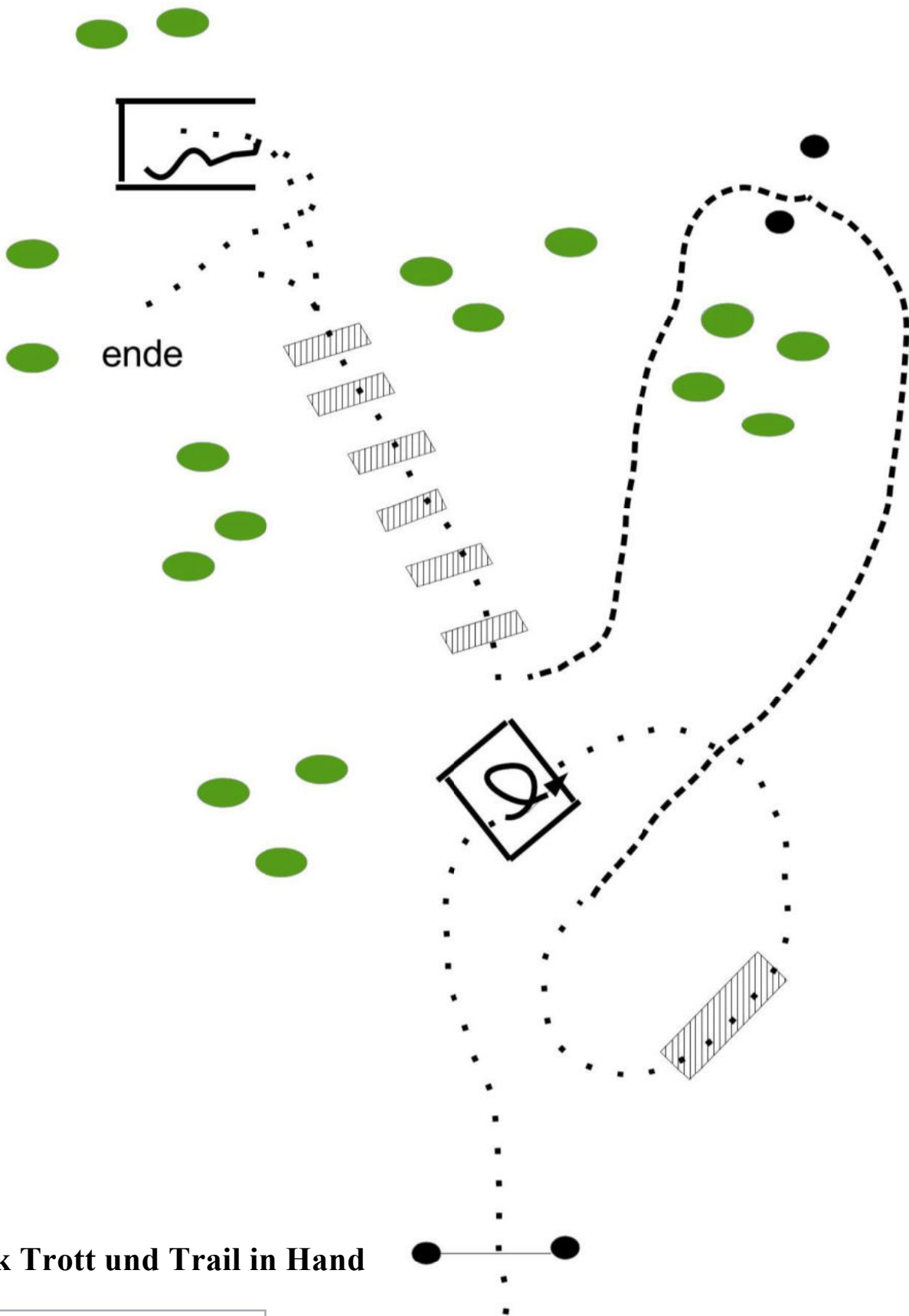

Walk Trott und Trail in Hand



1. Schritt durchs Tor
2. Schritt ins Viereck ganze Drehung links
3. Schritt über Brücke
4. Jog zwischen Tonnen Gegenstand umsetzen
5. Jog - Schritt Treppe
6. Schritt ins U Rückwärts raus Schritt

start

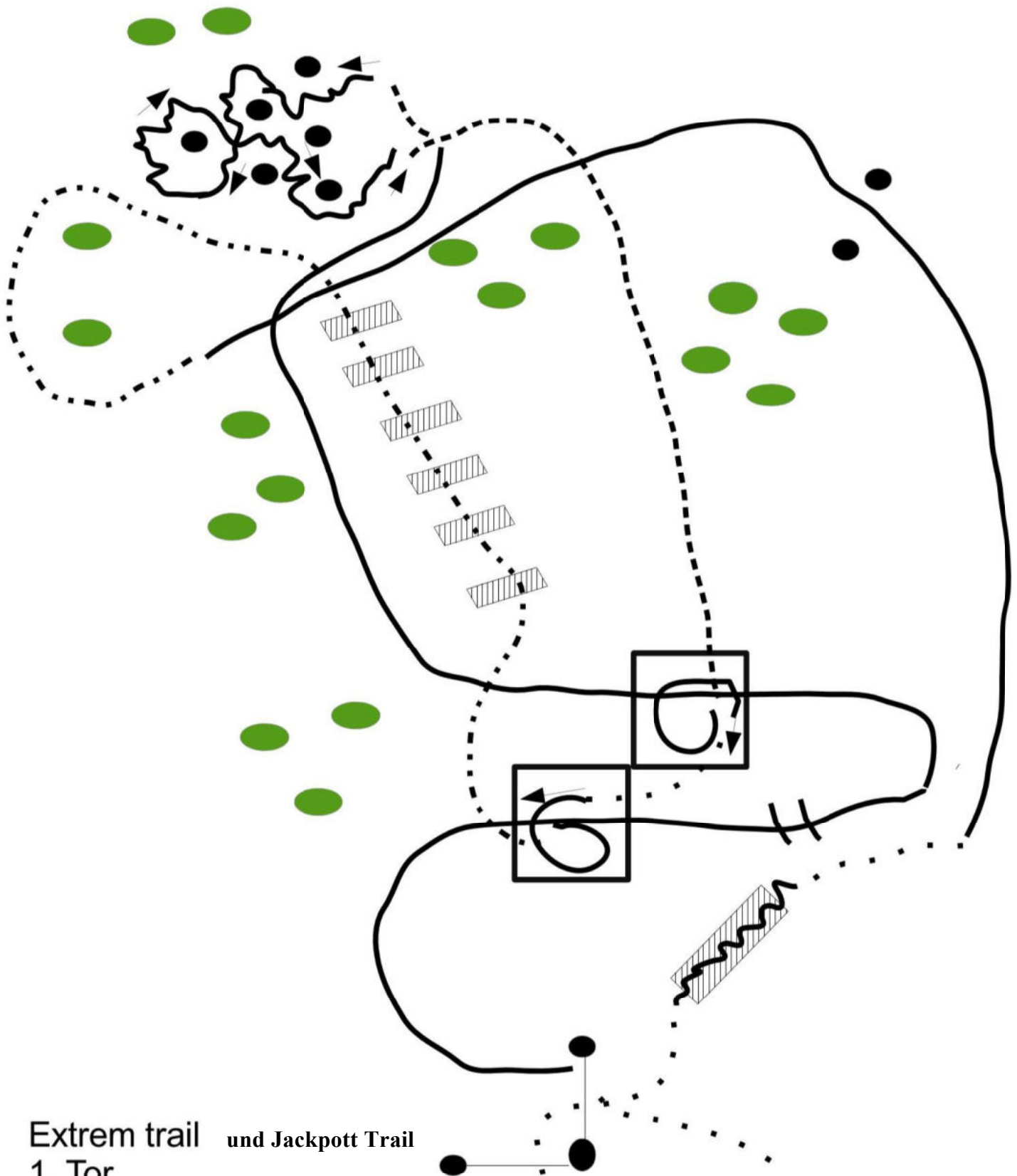

Extrem trail und Jackpott Trail

1. Tor
2. Lope over Vierecke Wechsel einfach über **Schritt**
3. Lope bergauf rückwärts durch Pylonen
4. Jog bergab ins Viereck Drehung rechts
5. Schritt ins Viereck Drehung links
- 6 Jog Treppe hoch Jog über Hügel
7. Lope durch die Tonnen bis Brücke
8. Brücke **rückwärts**
9. 2 Tore

RANCH TRAIL – LK1-3

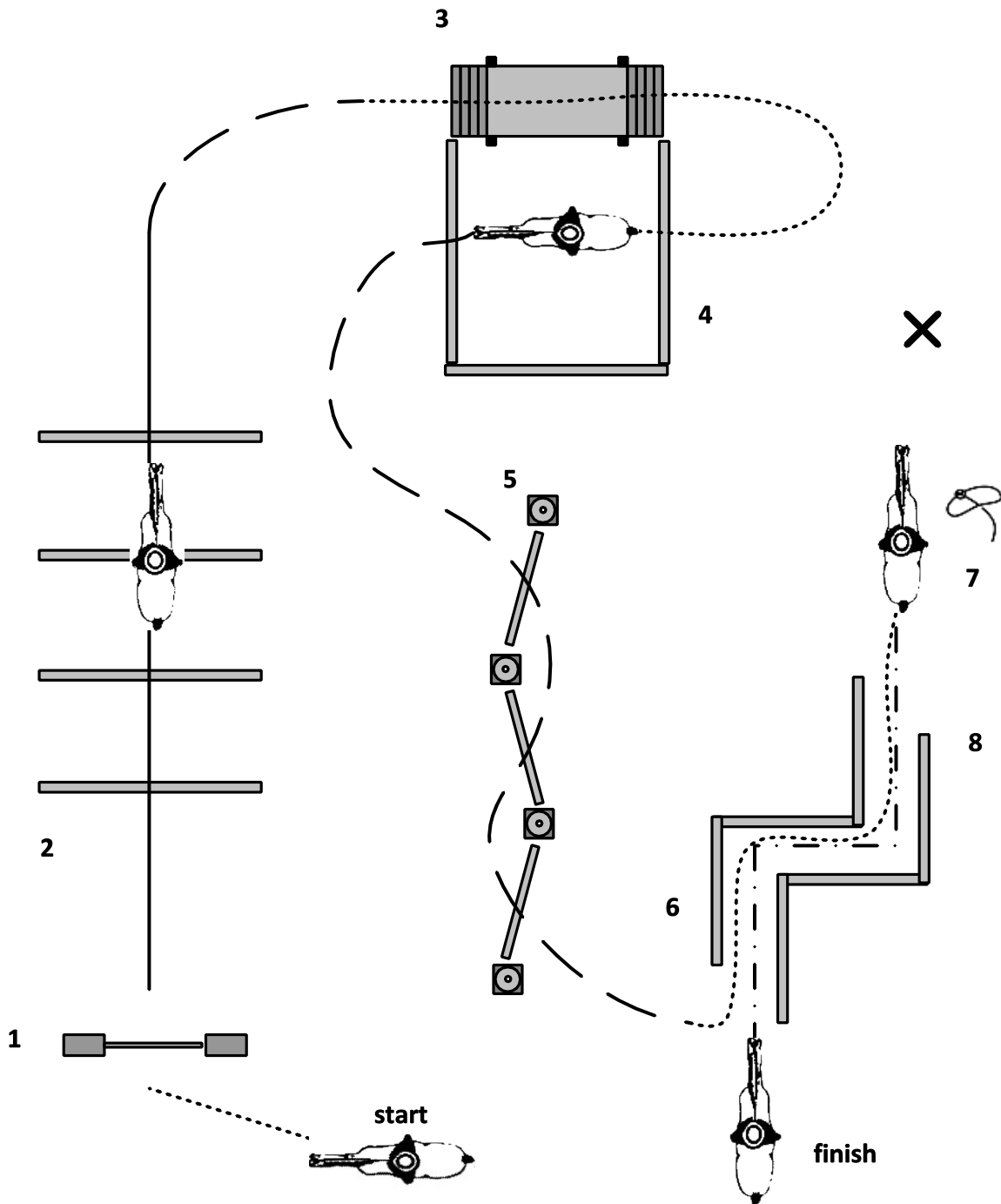

1. Gate
2. Lope over (left lead)
3. Bridge
4. Ground tie, sweep bridge
5. Jog over
6. Walk through
7. Lasso
8. Backup

- Walk
- Jog
- - - - Extended Jog
- Lope
- - - - Backup
- ↻ ↑ ↻ Sidepass

RANCH TRAIL – LK4-5

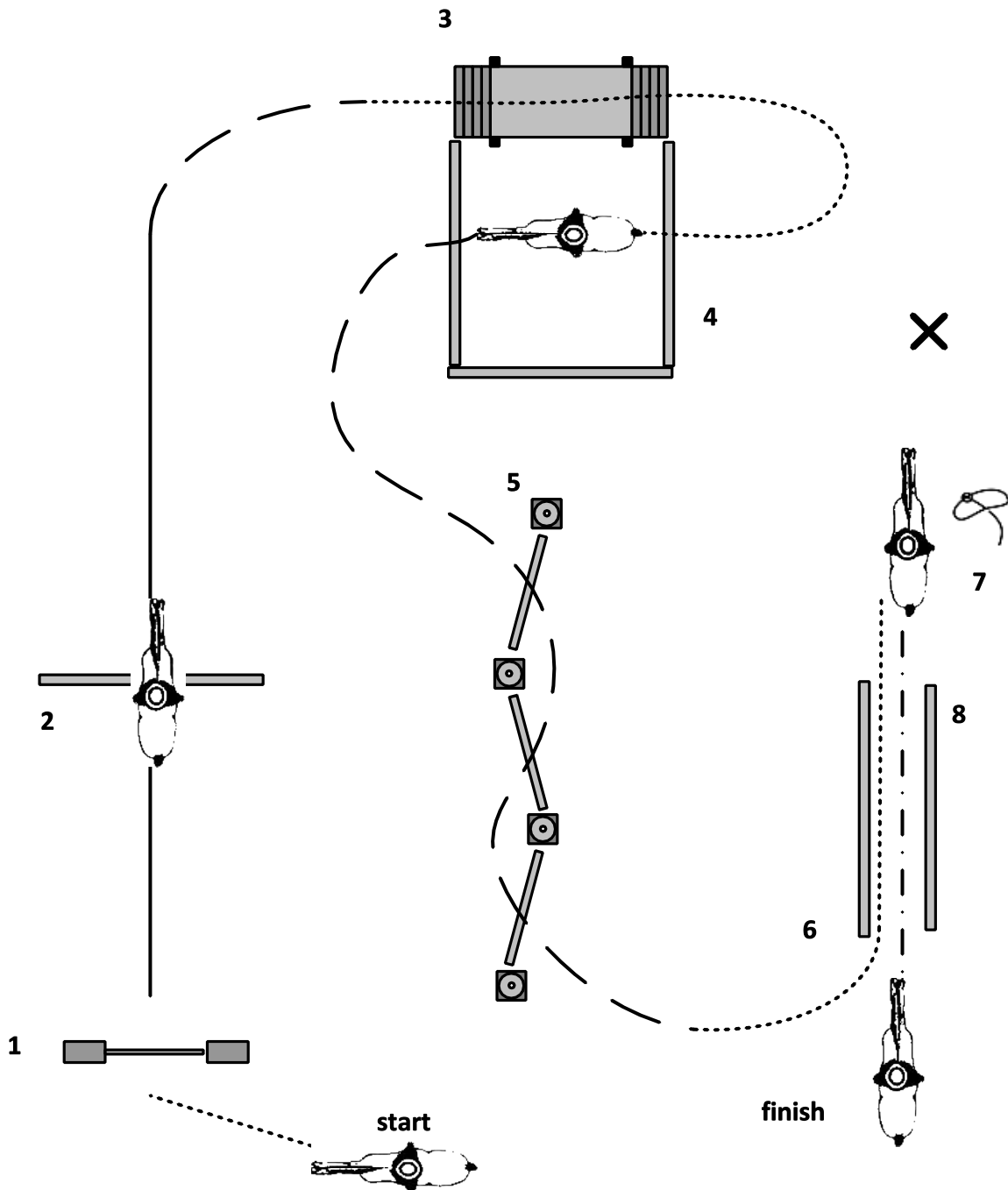

1. Tor
2. Lope over
3. Brücke
4. Ground tie, Brücke fegen
5. Jog over
6. Walk durch Gasse
7. Lasso
8. Backup

- Walk
- — — Jog
- - - - - Extended Jog
- Lope
- - - - - Backup
- ↻ ↑ ↻ Sidepass

Reining Pattern 8

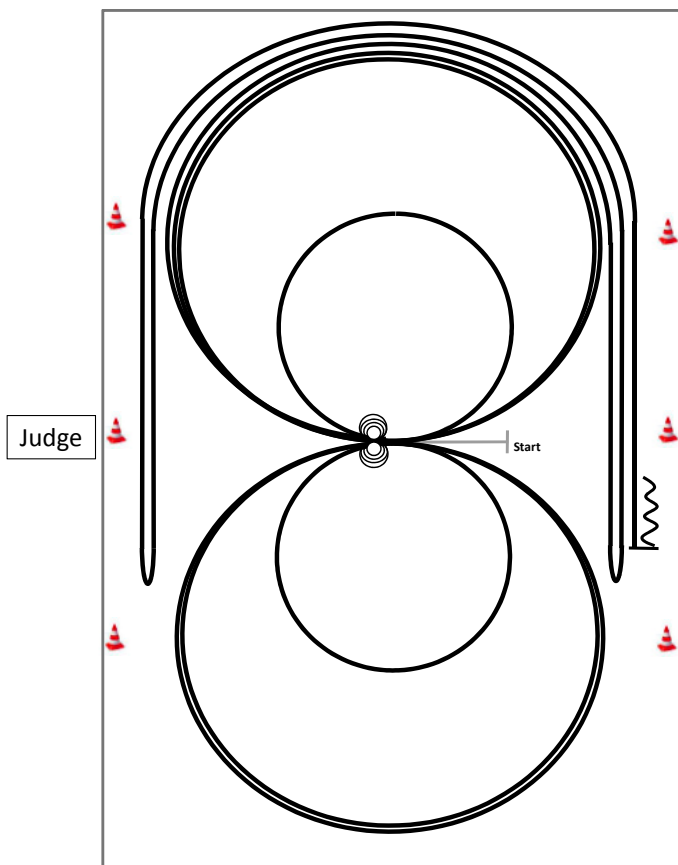

Im Trab zur Mitte der Bahn.

In der YS RN ist das Eintraben zwingend erforderlich.

Beginn der Aufgabe aus dem Schritt oder aus dem Stand.



- 1) 4 Spins **links**, Verharren
- 2) 4 Spins **rechts**, Verharren
- 3) 3 Zirkel Galopp (**rechts**), 1. groß und schnell, **2. klein** und langsam, 3. groß und schnell, Galoppwechsel bei X
- 4) 3 Zirkel Galopp (**links**), 1. groß und schnell, **2. klein** und langsam, 3. groß und schnell, Galoppwechsel bei X
- 5) Galopp (**rechts**) auf dem Zirkel, der nicht geschlossen wird, Run Down entlang der langen Seite, Sliding Stop mind. 6,00 m von der Bande entfernt hinter dem **Mittelmarker**, Rollback **links**, kein Verharren
- 6) Galopp (**links**) auf dem Zirkel, der nicht geschlossen wird, Run Down entlang der langen Seite, Sliding Stop mind. 6,00 m von der Bande entfernt hinter dem **Mittelmarker**, Rollback **rechts**, kein Verharren
- 7) Galopp (**rechts**) auf dem Zirkel, der nicht geschlossen wird, Run Down entlang der langen Seite, Sliding Stop mind. 6,00 m von der Bande entfernt hinter dem **Mittelmarker**, Rückwärtsrichten mind. 3,00 m, Verharren

Der Reiter muss das Kopfstück zur Gebisskontrolle vor dem Richter abnehmen.

Reining Pattern 14 (nur für LK 4)

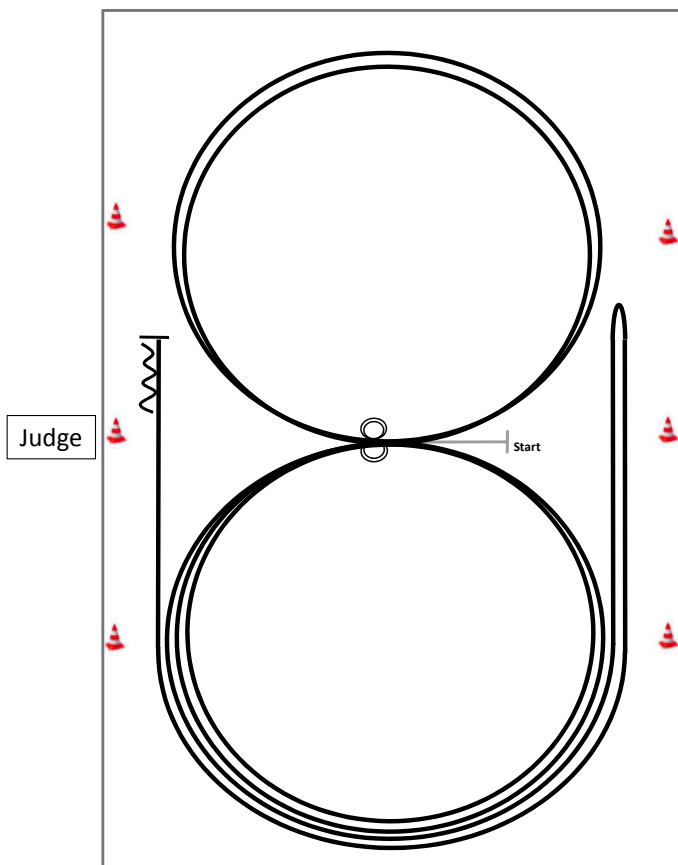

Im Trab zur Mitte der Bahn. Beginn der Aufgabe aus dem Schritt oder aus dem Stand.

	Rückwärts
	Galopp
	Trab

- 1) 2 Zirkel Galopp (**links**), Stop bei X, Verharren
- 2) 2 Spins **links**, Verharren
- 3) 2 Zirkel Galopp (**rechts**), Stop bei X, Verharren
- 4) 2 Spins **rechts**, Verharren
- 5) Galopp (**links**) auf dem Zirkel, der nicht geschlossen wird, Run Down entlang der langen Seite, Stop mind. 6,00 m von der Bande entfernt hinter dem **Mittelmarker**, Rollback **rechts**, kein Verharren
- 6) Galopp (**rechts**) auf dem Zirkel, der nicht geschlossen wird, Run Down entlang der langen Seite, Stop mind. 6,00 m von der Bande entfernt hinter dem **Mittelmarker**, Rückwärtsrichten mind. 3,00 m, Verharren

Der Reiter muss das Kopfstück zur Gebisskontrolle vor dem Richter abnehmen.

Im Schritt durch das Tor
Walk bis zur langen Seite
Rückwärts durch das Stangen L
Jog over dann angallopieren
Erst ein großer schneller Zirkel
dann ein kleiner langsamer Zirkel
Im Trab lange Seite, kurze Seite, lange Seite
Am Endmarker Zirkel im Trab
Ende lange Seite im Schritt
Schritt bis zur Pylone
90° Hinterhandwendung rechts
180° Hinterhandwendung links
Zur Inspektion der Ausrüstung zum Richter

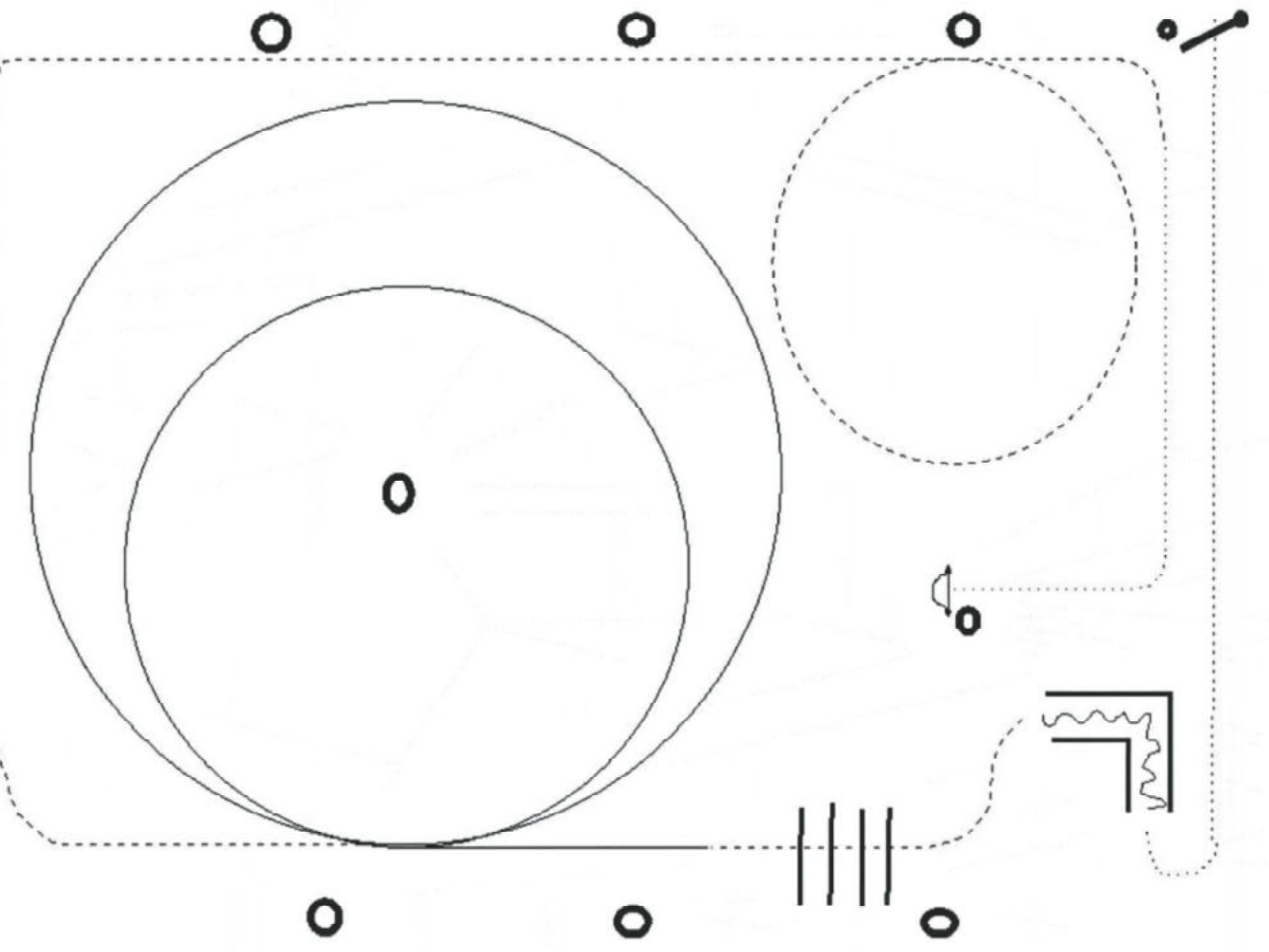

Superhorse Pattern 1

(Empfohlen für Hallen oder Plätze ab 20x40m)

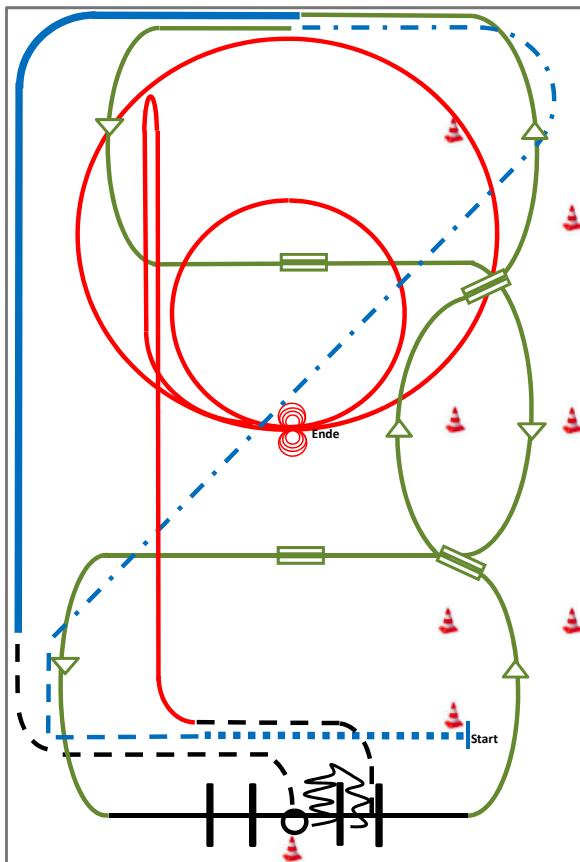

- 1) Extended Walk (RR)
- 2) Trot, Extended Trot (RR)
- 3) Galoppwechsel mit Seitenwechsel (WR)
- 4) Galoppwechsel mit Seitenwechsel (WR)
- 5) Lope over Linksgalopp (TH)
- 6) 2 Galoppwechsel auf der Linie (WR)
- 7) Extended Lope (RR)
- 8) Jog, Jog in, 360° Turn either way (TH)
- 9) Back up, Jog out (TH)
- 10) Rechtsgalopp, Run Down entlang der langen Seite, Sliding Stop mind. 6,00m von der Bande entfernt hinter dem Mittelmarker, Rollback **links**, kein Verharren (RN)
- 11) 2 Zirkel Galopp (**links**), 1. groß und schnell, 2. **klein** und langsam, Stop bei X (RN)
- 12) 4 Spins **links**, 4 Spins **rechts** (RN)

Western Riding Pattern 1

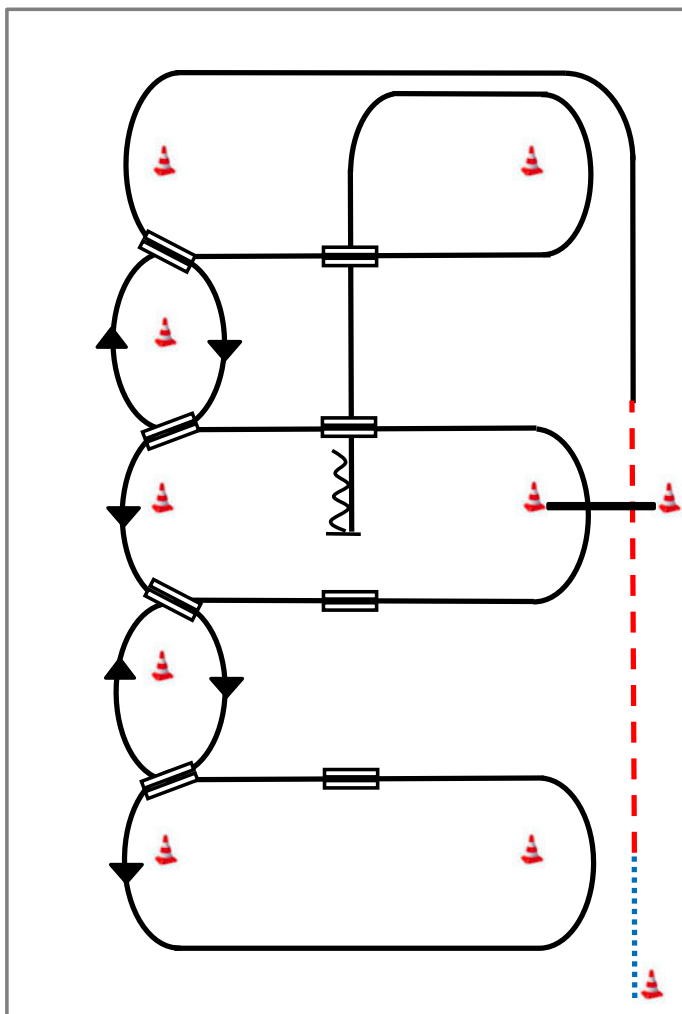

- 1) Schritt vom Start-Pylon zum ersten Marker, Übergang zum Trab, Trab über die Stange
- 2) Übergang zum Linksgalopp, Galopp an der kurzen Seite
- 3) 1. Galoppwechsel auf der Linie
- 4) 2. Galoppwechsel auf der Linie
- 5) 3. Galoppwechsel auf der Linie
- 6) 4. Galoppwechsel auf der Linie, Galopp an der kurzen Seite
- 7) 1. Galoppwechsel mit Seitenwechsel
- 8) 2. Galoppwechsel mit Seitenwechsel
- 9) Galopp über die Stange
- 10) 3. Galoppwechsel mit Seitenwechsel
- 11) 4. Galoppwechsel mit Seitenwechsel
- 12) Mitte der kurzen Seite abwenden, Stop auf Höhe des Mittelmarkers, Rückwärtsrichten

	Rückwärts
	Galopp
	Trab
	Schritt
	Wechselzone