

Pattern für C-Turnier Ladenburg 2013:

Western Riding

LK 1 WR Pattern 6

LK 2 WR: Pattern 8

Superhorse

LK 1 + LK2 SUHO: Pattern 3

Reining

LK 1 RN Pattern 10

LK 2 RN Pattern 5

LK 3 A RN Pattern 8

LK 3 B RN Pattern 8 A

LK 4 Pattern 2 A

Greenhorse

BASIS: Pattern 3

C-Turnier Ladenburg 2013



Western Horsemanship

LK 5 A/B

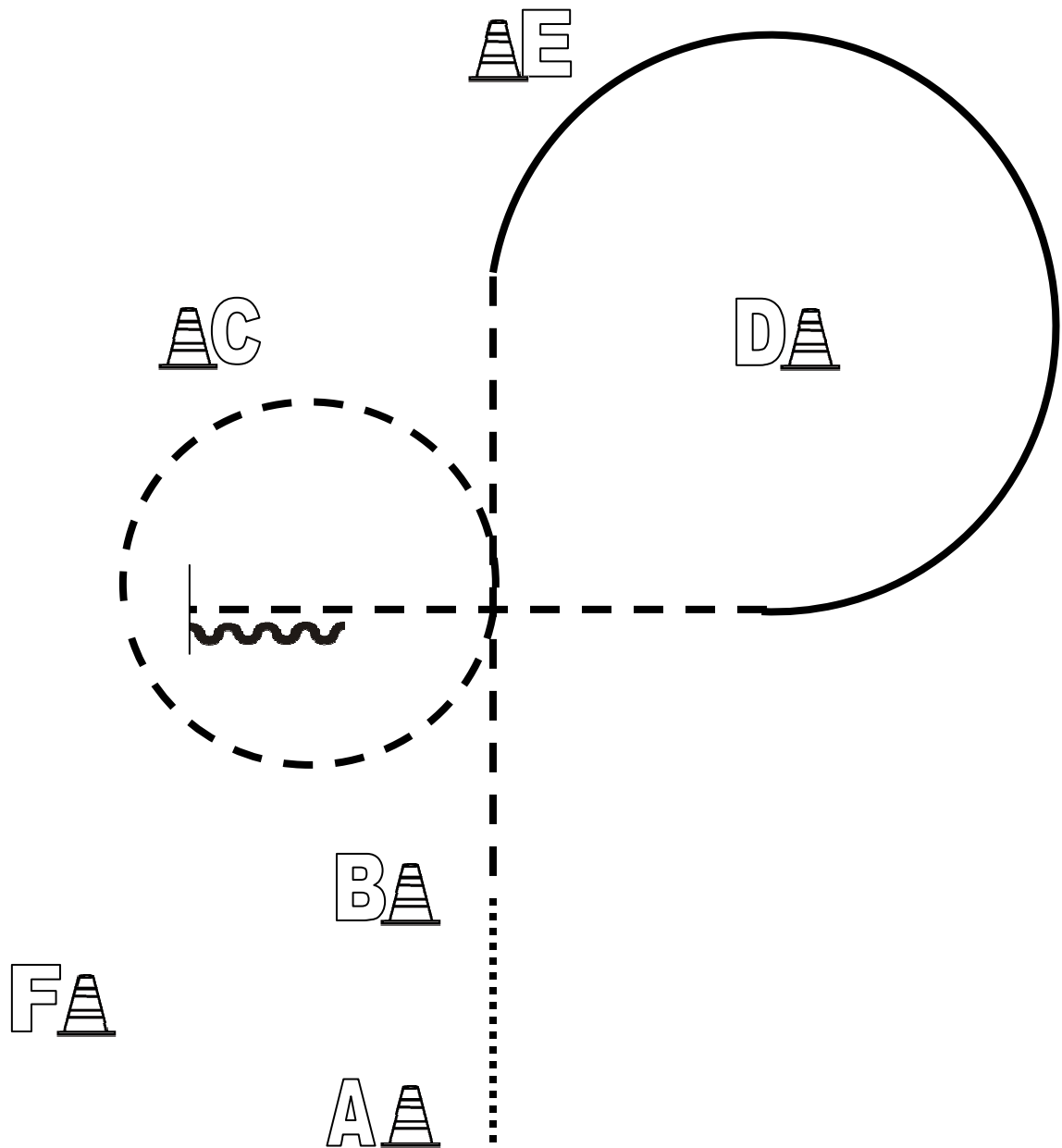

1. Von A nach B Walk
Bei B Jog
Zwischen B und C Jogvolte links
2. Zwischen C/D Lope rechts
3/4 Volte um D
Übergang Jog
3. Jog bis Höhe C
Stop
mind. 1 Pferdelänge rückwärtsrichten

	Back Up
	Walk
	Jog
	Lope
	Wechsel

C-Turnier Ladenburg
2013



Western Horsemanship

LK 4 A/B

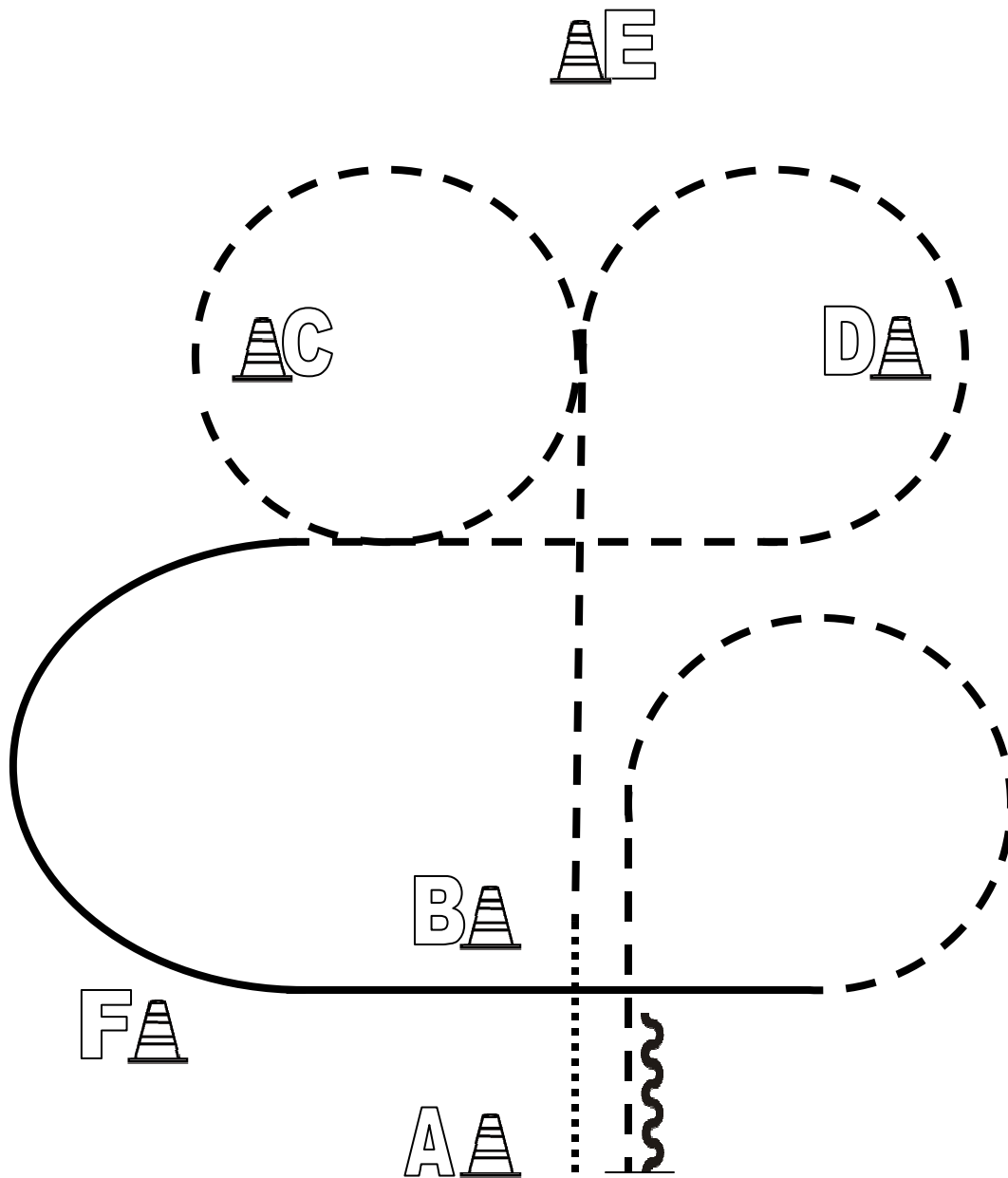

1. Von A nach B Walk
Von B nach C Jog
Jogvolte links, 3/4 Jog-Volte rechts um D weiter zu C
2. Bei C Lope links
Halbe Volte links zu B und weiter bis Höhe D
Übergang Jog bei D
3. Jogvolte links zu B
Jog bis A, Stop
mind. 1 Pferdelänge rückwärtsrichten

	Back Up
	Walk
	Jog
	Lope
	Wechsel

C-Turnier Ladenburg
2013



Western Horsemanship

LK 3 A/B

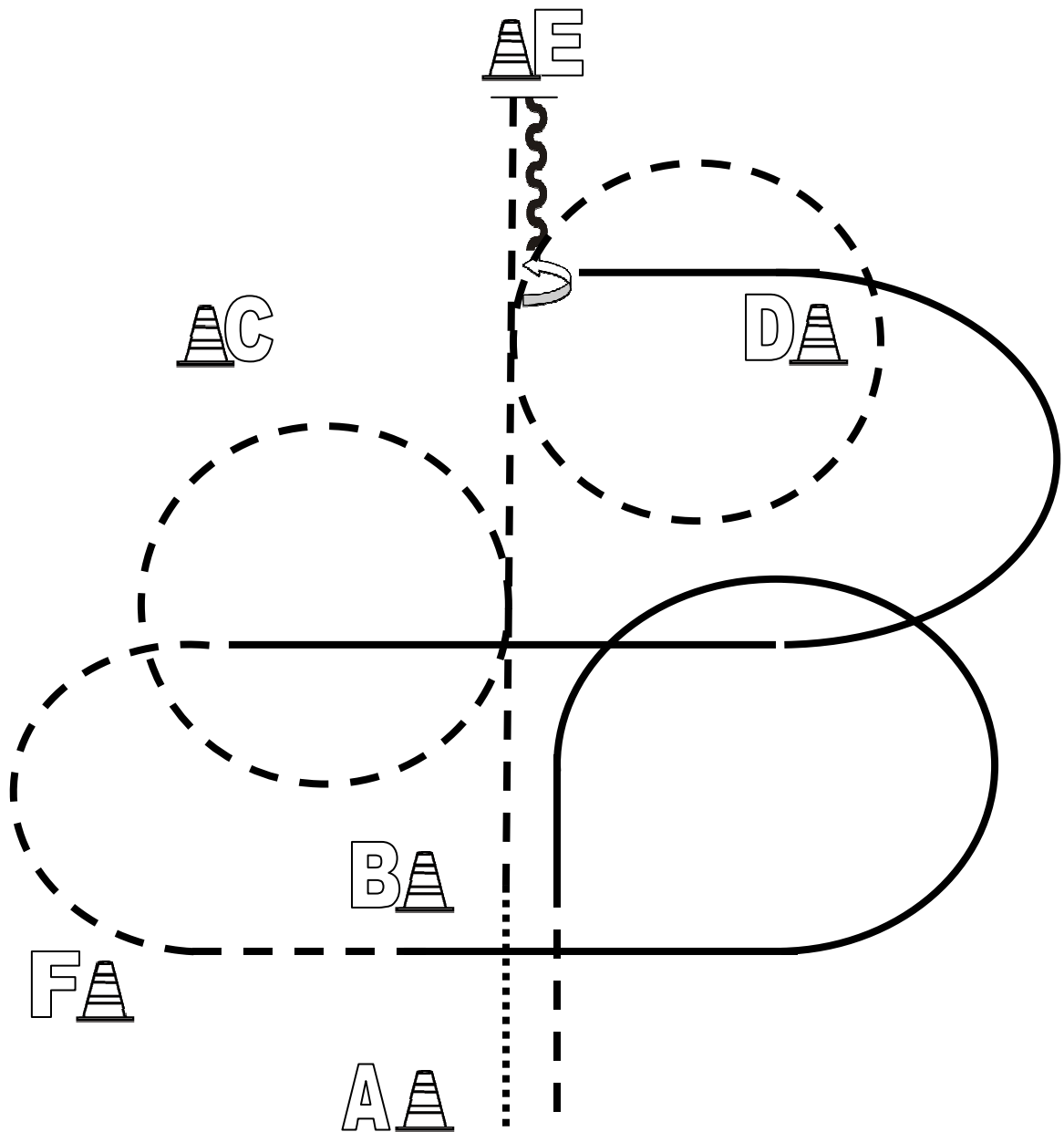

1. Von A nach B Walk
Von B Jog und Volte links zwischen B und C
Jog-Volte rechts um D und weiter zu E
2. Bei E Stop
Mind. 1 Pferdelänge rückwärtsrichten
270° HHW links
Lope rechts um D und weiter zu C
3. Jog von C nach B
Bei B Lope links und Volte links, Jog von B nach A

	Back Up
	Walk
	Jog
	Lope
	Wechsel

C-Turnier Ladenburg
2013





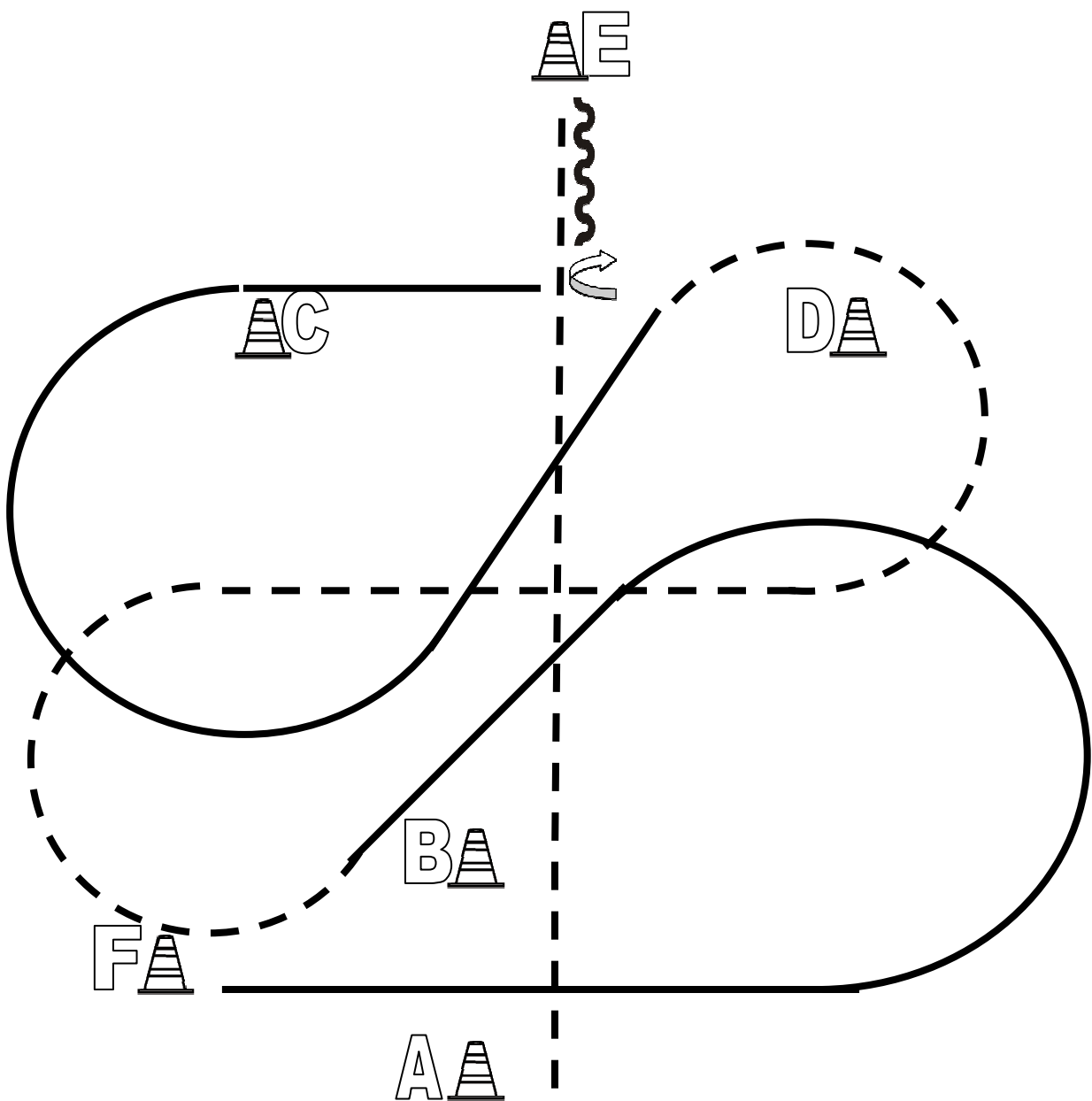

Western Horsemanship

LK 2 A/B



1. Von A nach E Jog, Stop
Mind. 1 Pferdelänge rückwärtsrichten
270° HHW rechts
2. Lope links um C
3/4 Volte um C und weiter zu D
Übergang Jog
Jog-volte rechts um D
3. Jog-volte links zu B
Lope rechts, Volte rechts und weiter bis F, Stop

	Back Up
	Walk
	Jog
	Lope
	Wechsel

C-Turnier Ladenburg
2013



Western Horsemanship

LK 1 A/B

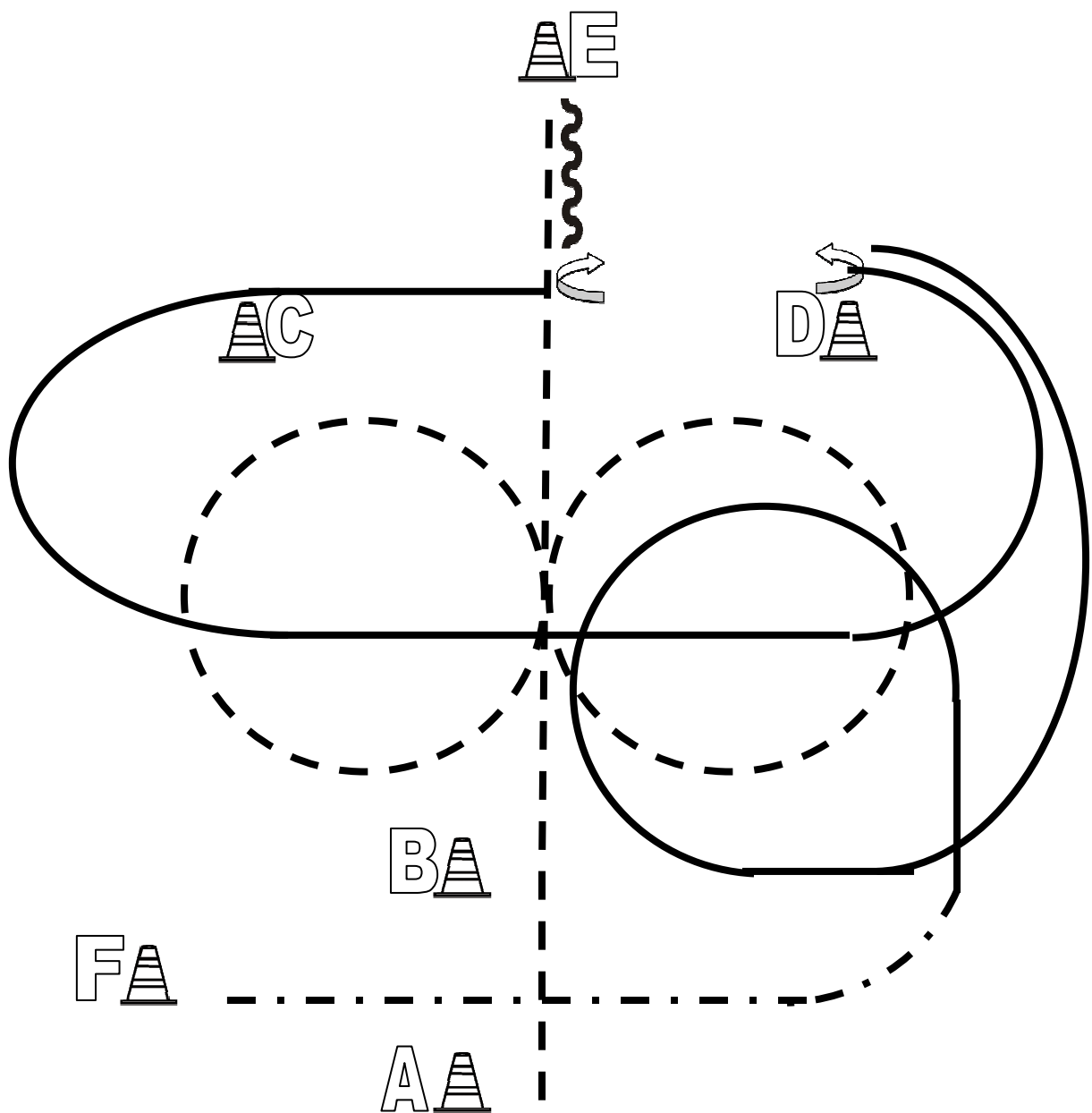

1. Von A nach B Jog
Jogvolte links zwischen B/C
Jogvolte rechts zwischen B/D und weiter zu E, Stop
2. Mind. 1 Pferdelänge Rückwärtsrichten
270° HHW rechts
Lope links um C und weiter zu D, Stop, 180° HHW links
3. Lope rechts zu B
Volte rechts bis Höhe B
Von B nach F extended Jog, Stop

	Back Up
	Walk
	Jog
	Lope
	Wechsel

C-Turnier Ladenburg 2013





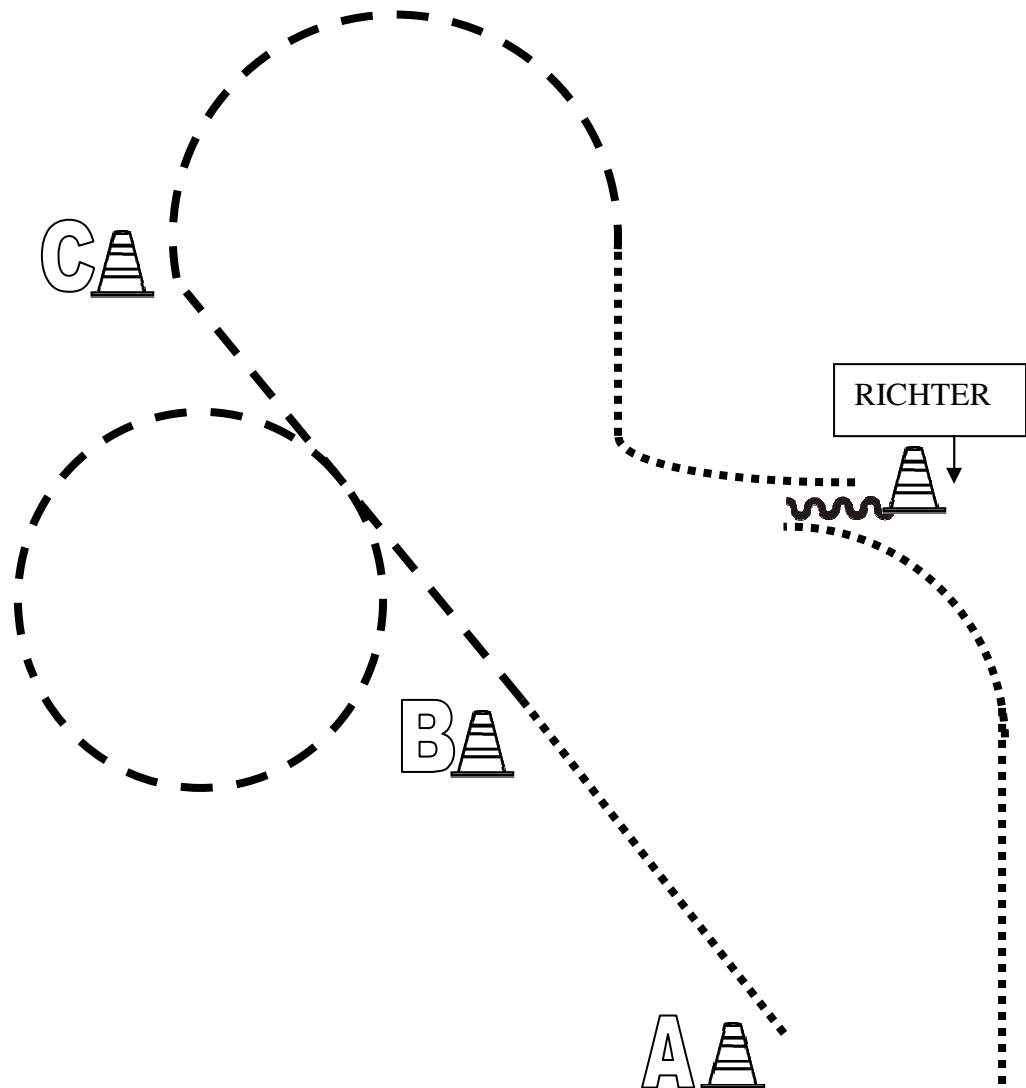

Showmanship at Halter

LK 5/4 A/B



Von A bis B im Walk
Bei B Jog, Volte links zwischen B/C, Jog Bis C
1/2 Jog-Volte rechts
Dann Walk zum Richter
Set Up vor dem Richter
Nach dem Set Up ca. 6 Tritte Back Up
Im Walk zurück ins Line Up

	Back Up
	Walk
	Jog
	Lope
	Wechsel

C-Turnier Ladenburg 2013



Showmanship at Halter

LK 1-3 A/B

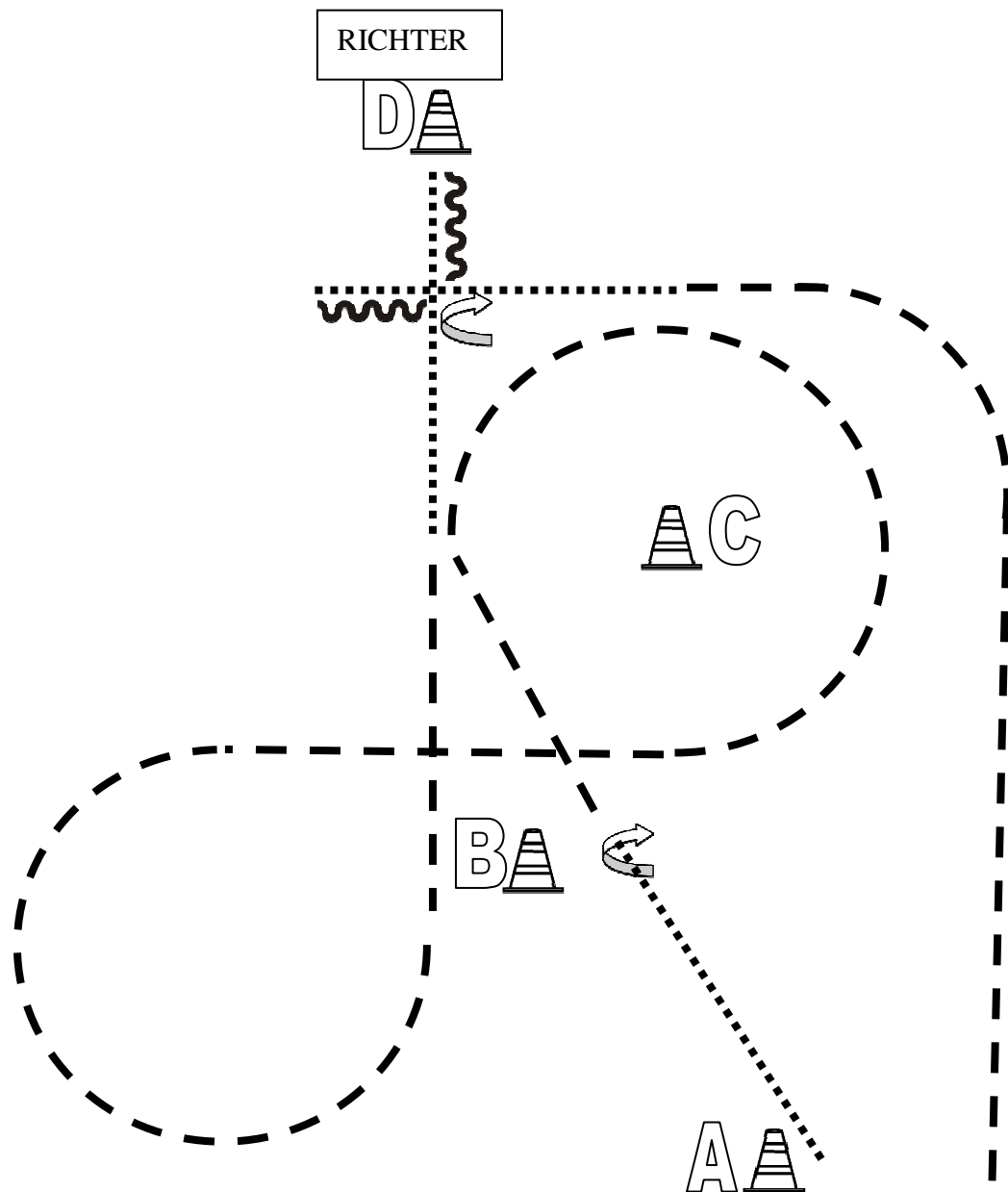

Von A bis B im Walk
360° HHW rechts
Jog-Volte rechts um C
Jog-Volte links vor B
Weiter im Jog bis Höhe C
Walk bis D
Set Up vor dem Richter
Back Up, 90° HHW rechts, Back Up
Walk bis Höhe C dann Jog zurück ins Line Up

	Back Up
	Walk
	Jog
	Lope
	Wechsel

C-Turnier Ladenburg 2013



Trail

LK 5

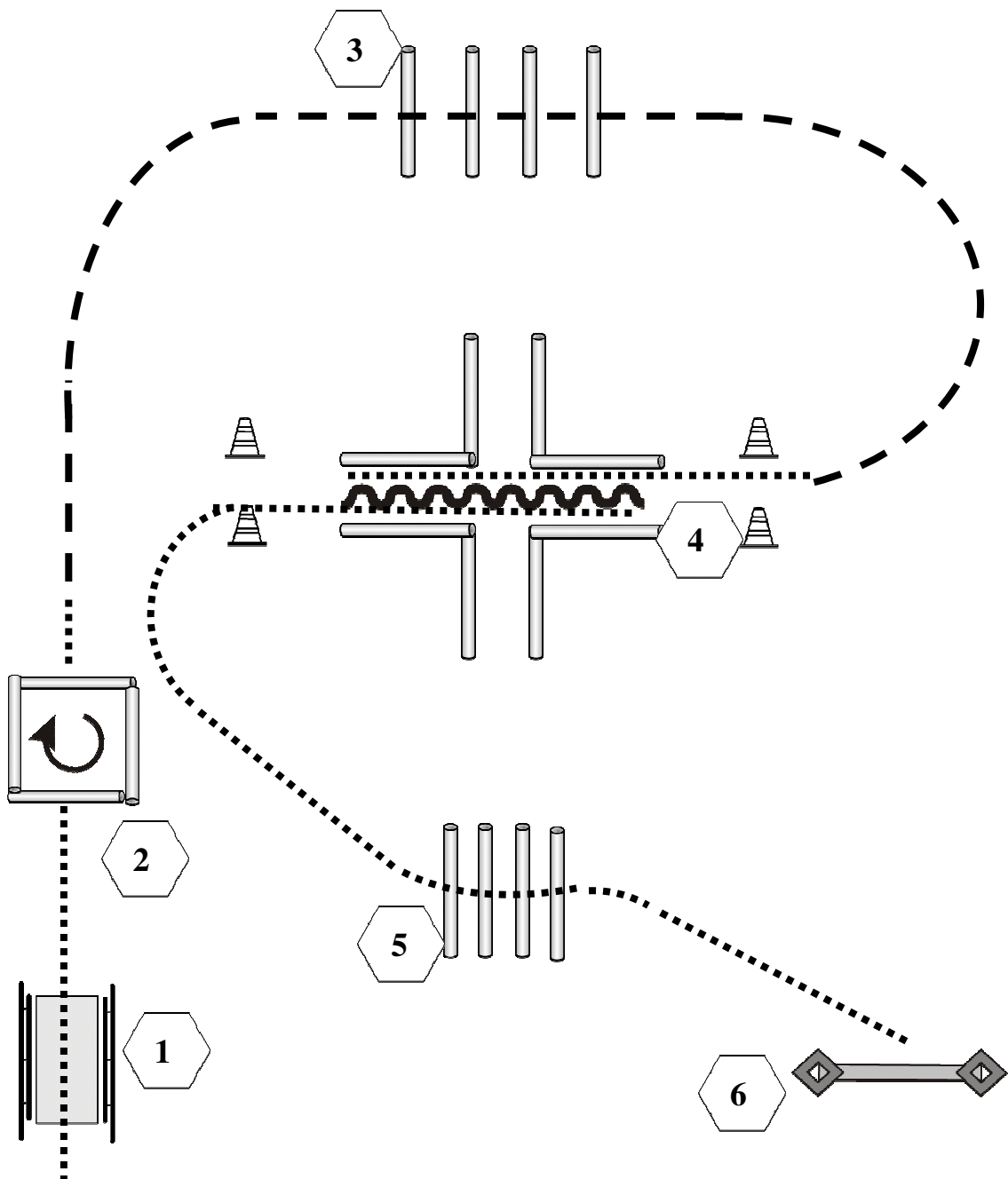

1. Brücke
2. Walk in Box, 360° rechts, Walk Out
3. Jog-Over-Stangen
4. Walk In, Back Up, Walk Out
5. Walk Over-Stangen.
6. Tor mit rechter Hand, vorwärts aufstoßen

	Back Up
	Walk
	Jog
	Lope
	Wechsel
	Erhöhung

C-Turnier Ladenburg 2013



Trail

LK 4

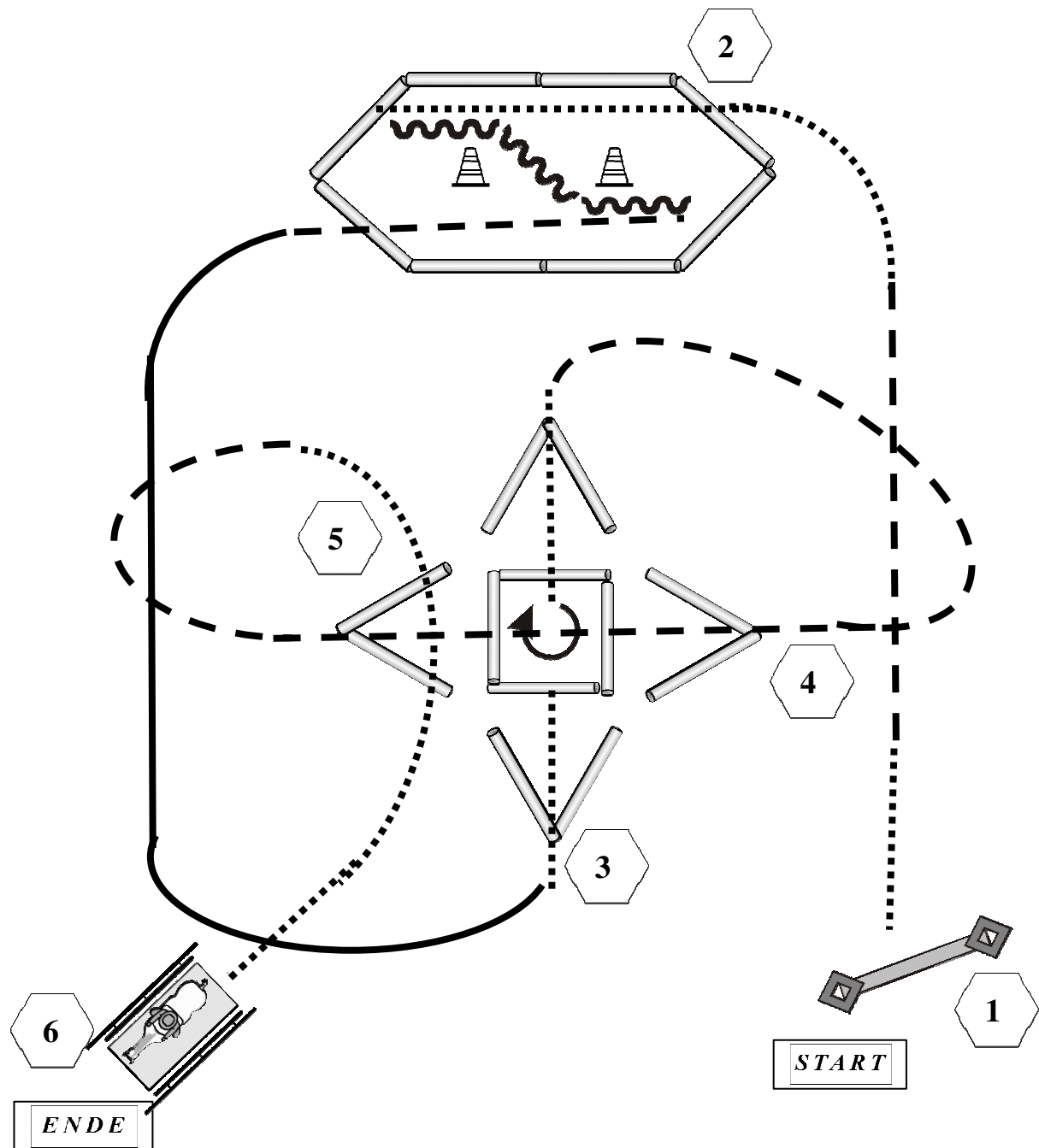

1. Tor
2. Walk In, Back Up, Jog Out
3. Walk In Box, 360° Drehung rechts, Walk Out
4. Jog Over-Stangen
5. Walk Over-Stangen
6. Brücke

	Back Up
	Walk
	Jog Lope Erhöhung

C-Turnier Ladenburg 2013



Trail

LK 3

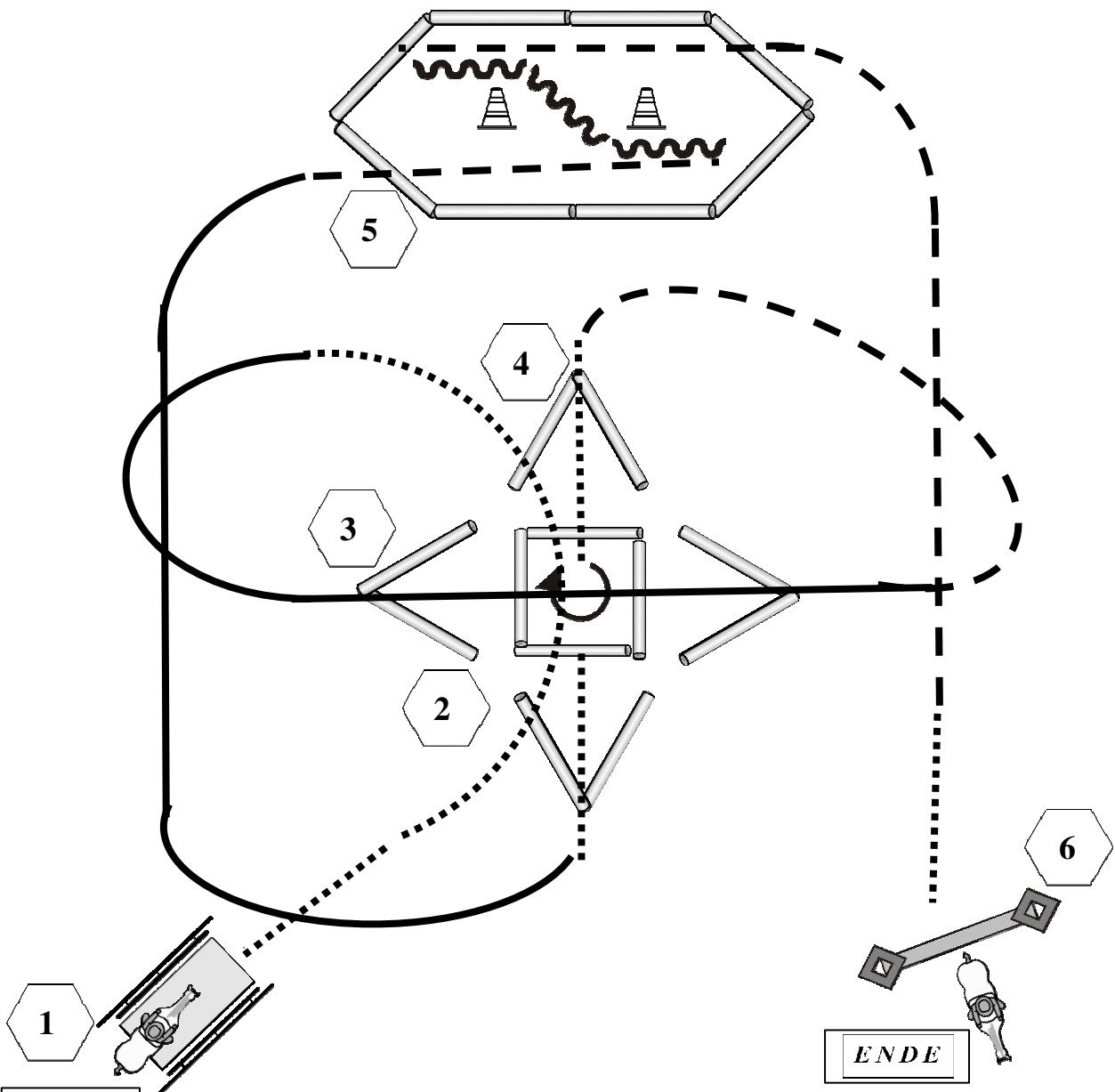

START

ENDE

1. Brücke
2. Walk Over Stangen
3. Lope Over Stangen
4. Walk In Box, 360° Dr. rechts, Walk Out.
5. Jog In, Back Up, Jog Out
6. Tor

	Jog Lope Erhöhung
	Back Up
	Walk
	Jog Lope Erhöhung

C-Turnier Ladenburg 2013



Trail

LK 2

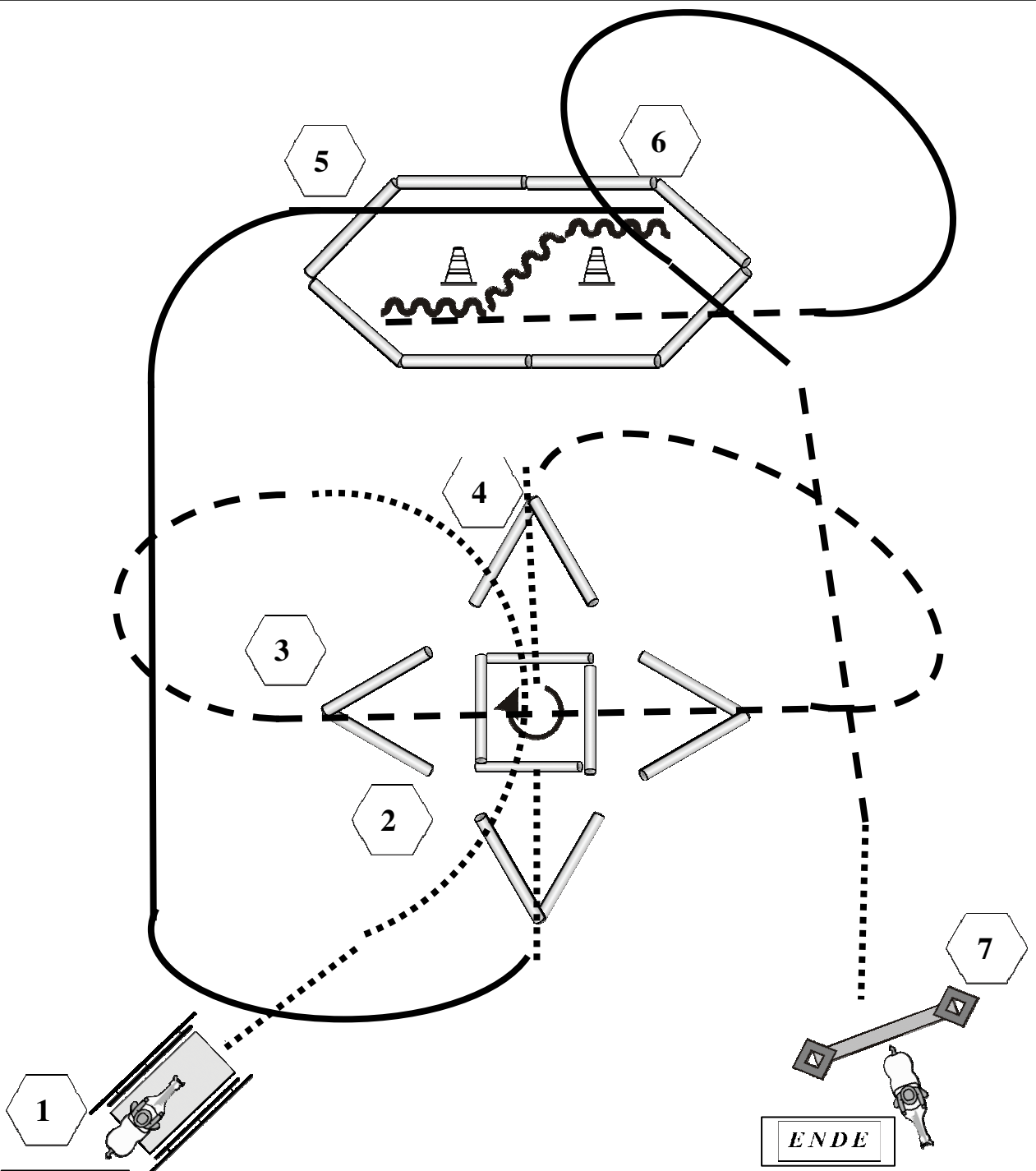

START

ENDE

1. Brücke.
2. Walk Over Stangen
3. Jog-Over-Stangen .
4. Walk In Box, 360° Drehung rechts, Walk Out.
5. Lope In, Back Up, Jog Out
6. Lope Over-Stangen
7. Tor

	Back Up
	Walk
	Jog
	Lope
	Erhöhung





C-Turnier Ladenburg 2013

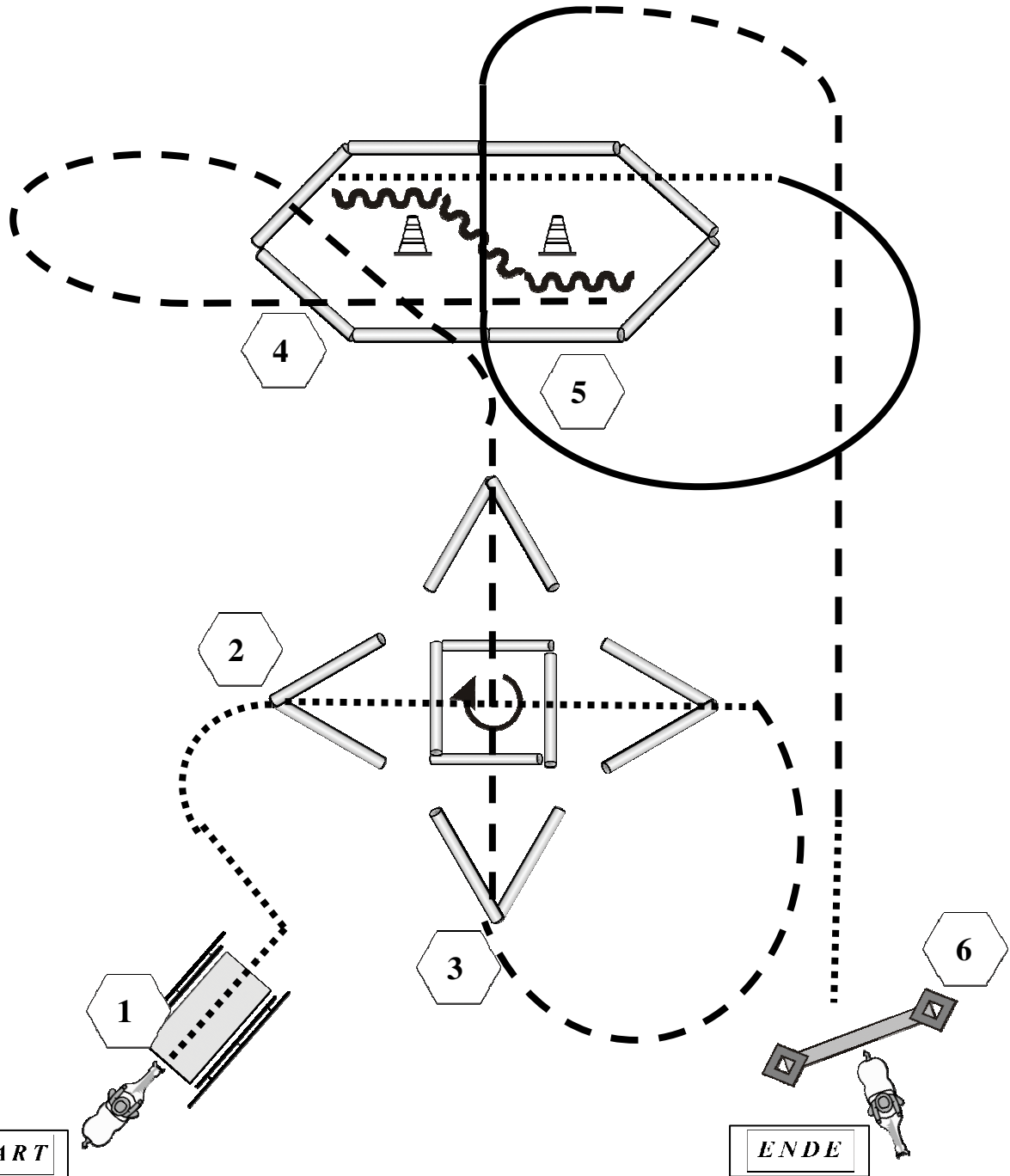

Trail Greenhorse

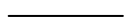

1. Brücke.
2. Walk In Box, 360° Drehung rechts, Walk Out .
3. Jog-Over-Stangen.
4. Jog In, Back Up, Walk Out.
5. Lope Over-Stangen.
6. Tor

- | | |
|---|----------|
|  | Back Up |
|  | Walk |
|  | Jog |
|  | Lope |
|  | Erhöhung |

C-Turnier Ladenburg 2013



Trail

LK 1

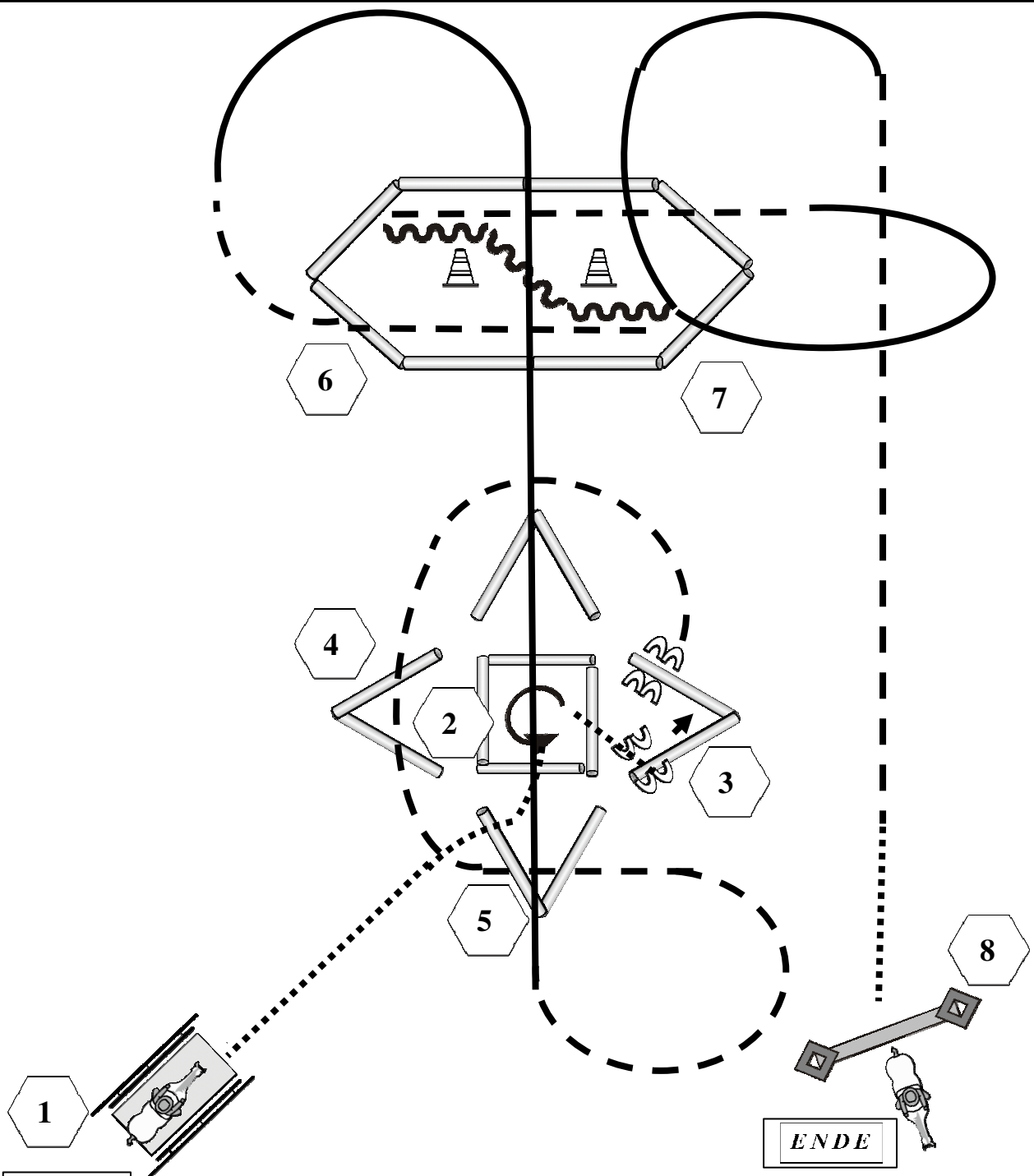

START

ENDE

- 1 Brücke.
- 2. Walk in Box, 270 ° Drehung links, Walk Out
- 3. Sidepass links
- 4. Jog-Over-Stangen
- 5. Lope-Over-Stangen
- 6. Jog In, Back Up, Jog Out
- 7. Lope-Over-Stangen
- 8. Tor

- Back Up
- Walk
- Jog
- Lope
- Erhöhung
- Gal. Wechsel

§ 7826

Reining-Pattern 2 (Pattern 2 A: 2 Spins und einfache Wechsel)

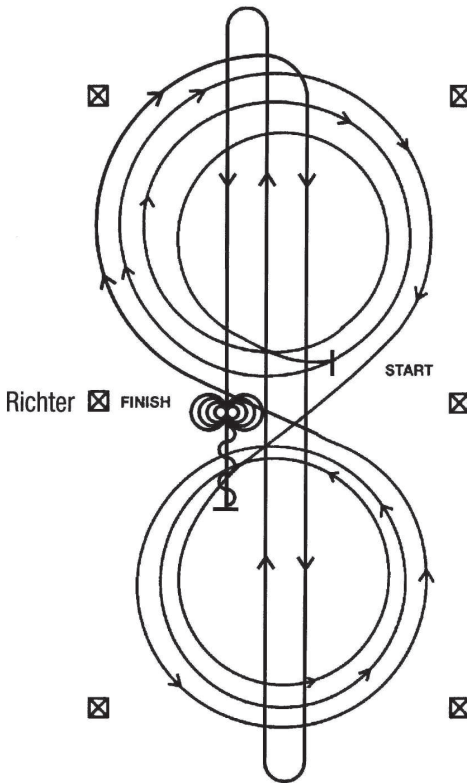

Im Schritt oder Trab zur Mitte der Bahn. Beginn der Aufgabe aus dem Schritt oder aus dem Halten.

Beginnend in der Mitte der Bahn mit Blickrichtung auf die linke Bande.

- 1) Beginnend im Rechtsgalopp, 3 vollständige Zirkel nach rechts, der 1. Zirkel klein und langsam, die 2 weiteren Zirkel groß und schnell. Galoppwechsel im Mittelpunkt der Bahn
- 2) 3 vollständige Zirkel nach links (im Linksgalopp), der 1. Zirkel klein und langsam, die 2 weiteren Zirkel groß und schnell. Galoppwechsel im Mittelpunkt der Bahn
- 3) Weiter mit einem Zirkel auf der rechten Hand, an der Mitte der kurzen Seite abwenden auf die Mittellinie. Schneller Galopp durch die Mitte der Bahn bis zum äußersten Ende bis hinter den Endmarker – Rollback nach rechts – kein Verharren
- 4) Schneller Galopp durch die Mitte der Bahn zum entgegengesetzten Ende bis hinter den Endmarker – Rollback nach links – kein Verharren
- 5) Schneller Galopp durch die Mitte der Bahn bis hinter den Mittelmarker – Sliding stop – Rückwärtsrichten bis zur Mitte der Bahn oder von mind. 3 m – verharren
- 6) Volle 4 Spins nach rechts
- 7) Volle 4 Spins nach links. Verharren, um das Ende der Prüfung anzuzeigen. Der Reiter muss Zaumzeug und Gebiss (Bridle) vor dem Richter abnehmen.

§ 7829
Reining-Pattern 5

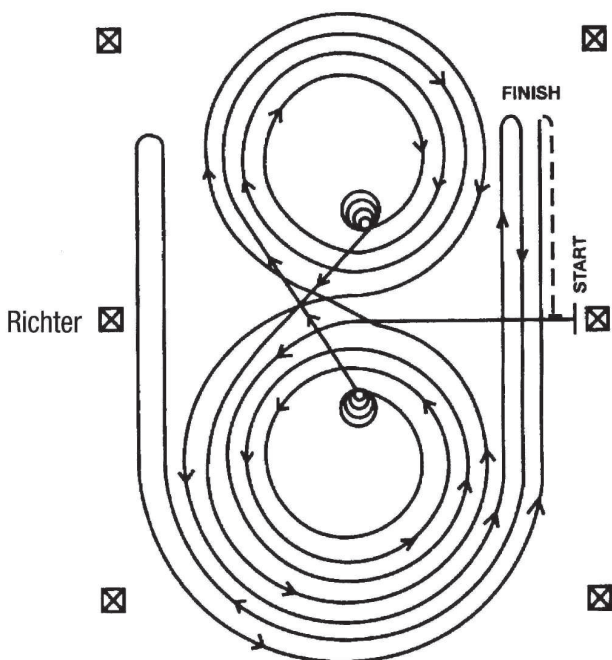

Im Schritt oder Trab zur Mitte der Bahn. Beginn der Aufgabe aus dem Schritt oder aus dem Halten.

Beginnend in der Mitte der Bahn mit Blickrichtung auf die linke Bande.

- 1) Beginnend im Linksgalopp, 3 vollständige Zirkel nach links, die beiden ersten Zirkel groß und schnell, der 3. Zirkel klein und langsam. Stop im Mittelpunkt der Bahn
- 2) Volle 4 Spins nach links – verharren
- 3) Beginnend im Rechtsgalopp, 3 vollständige Zirkel nach rechts, die beiden ersten Zirkel groß und schnell, der 3. Zirkel klein und langsam. Stop im Mittelpunkt der Bahn
- 4) Volle 4 Spins nach rechts – verharren
- 5) Beginnend im Linksgalopp mit einem großen, schnellen Zirkel nach links, Galoppwechsel im Mittelpunkt der Bahn – weiter mit einem großen, schnellen Zirkel nach rechts, Galoppwechsel im Mittelpunkt der Bahn
- 6) Weiter mit einem großen, schnellen Zirkel auf der linken Hand, der nicht geschlossen wird – Galopp entlang der rechten Seite bis hinter den Mittelmarker – Rollback nach rechts – mind. 6 m von der Bande entfernt – kein Verharren
- 7) Weiter auf dem vorherigen Zirkel – nun auf der rechten Hand, der Zirkel wird nicht geschlossen. Galopp entlang der linken Seite bis hinter den Mittelmarker – Rollback nach links – mind. 6 m von der Bande entfernt – kein Verharren
- 8) Zurück auf dem vorherigen Zirkel – nun wieder auf der linken Hand, der Zirkel wird nicht geschlossen. Galopp entlang der rechten Seite bis hinter den Mittelmarker – Sliding stop – mind. 6 m von der Bande entfernt. Rückwärtsrichten von mind. 3 m. Verharren, um das Ende der Prüfung anzuzeigen.
Der Reiter muss Zaumzeug und Gebiss (Bridle) vor dem Richter abnehmen.

§ 7832

Reining-Pattern 8 (Pattern 8 A: 2 Spins und einfache Wechsel)

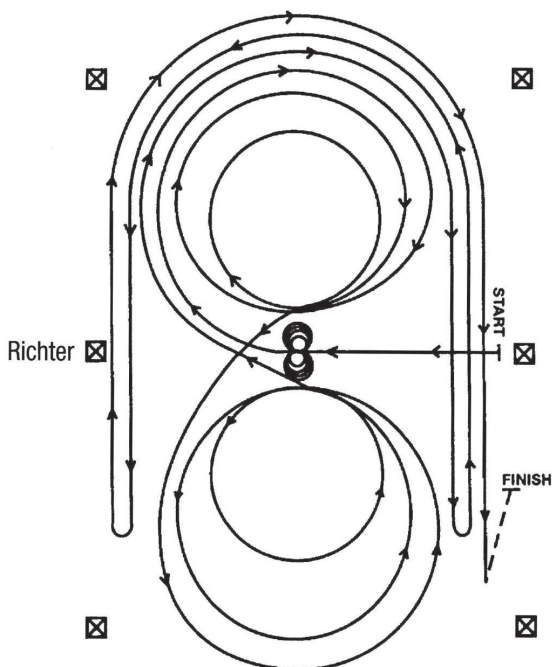

Im Schritt oder Trab zur Mitte der Bahn. Beginn der Aufgabe aus dem Schritt oder aus dem Halten.

Beginnend in der Mitte der Bahn mit Blickrichtung auf die linke Bande.

- 1) Volle 4 Spins nach links – verharren
- 2) Volle 4 Spins nach rechts – verharren
- 3) Beginnend im Rechtsgalopp, 3 vollständige Zirkel nach rechts, der 1. Zirkel groß und schnell, der 2. Zirkel klein und langsam, der 3. Zirkel groß und schnell. Galoppwechsel im Mittelpunkt der Bahn
- 4) 3 vollständige Zirkel nach links (im Linksgalopp), der 1. Zirkel groß und schnell, der 2. Zirkel klein und langsam, der 3. Zirkel groß und schnell. Galoppwechsel im Mittelpunkt der Bahn
- 5) Weiter mit einem großen, schnellen Zirkel auf der rechten Hand, der nicht geschlossen wird. Galopp entlang der rechten Seite der Bahn bis hinter den Mittelmarker – Rollback nach links – mind. 6 m von der Bande entfernt – kein Verharren
- 6) Zurück auf dem vorherigen Zirkel – nun auf der linken Hand, der Zirkel wird nicht geschlossen. Galopp entlang der linken Seite der Bahn bis hinter den Mittelmarker – Rollback nach rechts – mind. 6 m von der Bande entfernt – kein Verharren
- 7) Zurück auf dem vorherigen Zirkel – nun wieder auf der rechten Hand, der Zirkel wird nicht geschlossen. Galopp entlang der rechten Seite der Bahn bis hinter den Mittelmarker – Sliding stop – mind. 6 m von der Bande entfernt. Rückwärtsrichten von mind. 3 m. Verharren, um das Ende der Prüfung anzuzeigen.

Der Reiter muss Zaumzeug und Gebiss (Bridle) vor dem Richter abnehmen.

§ 7834
Reining-Pattern 10

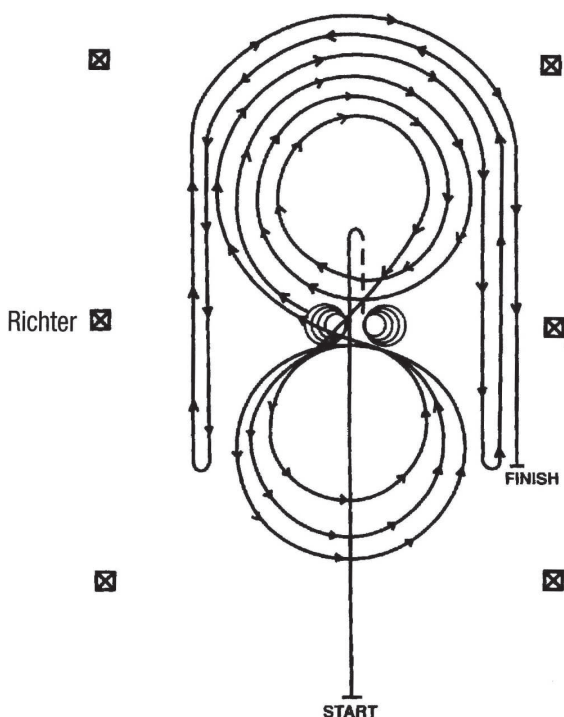

- 1) Schneller Galopp durch die Mitte der Bahn bis hinter den Mittelmarker – Sliding stop – Rückwärtsrichten bis zur Mitte der Bahn oder von mind. 3 m – verharren
- 2) Volle 4 Spins nach rechts – verharren
- 3) Volle 4 1/4 Spins nach links, so dass das Pferd zur linken Bande sieht – verharren
- 4) Beginnend im Rechtsgalopp, 3 vollständige Zirkel nach rechts, die ersten beiden Zirkel groß und schnell, der 3. Zirkel klein und langsam. Galoppwechsel im Mittelpunkt der Bahn
- 5) 3 vollständige Zirkel nach links (im Linksgalopp), der 1. Zirkel klein und langsam, die zwei weiteren Zirkel groß und schnell. Galoppwechsel im Mittelpunkt der Bahn
- 6) Weiter mit einem großen, schnellen Zirkel auf der rechten Hand, der nicht geschlossen wird. Galopp entlang der rechten Seite der Bahn bis hinter den Mittelmarker – Rollback nach links – mind. 6 m von der Bande entfernt – kein Verharren
- 7) Zurück auf dem vorherigen Zirkel – nun wieder auf der linken Hand, der Zirkel wird nicht geschlossen. Galopp entlang der linken Seite der Bahn bis hinter den Mittelmarker – Rollback nach rechts – mind. 6 m von der Bande entfernt – kein Verharren
- 8) Zurück auf dem vorherigen Zirkel – nun wieder auf der rechten Hand, der Zirkel wird nicht geschlossen. Galopp entlang der rechten Seite der Bahn bis hinter den Mittelmarker – Sliding stop – mind. 6 m von der Bande entfernt. Verharren, um das Ende der Prüfung anzuzeigen.
Der Reiter muss Zaumzeug und Gebiss (Bridle) vor dem Richter abnehmen.

§ 7705
Superhorse-Pattern 3

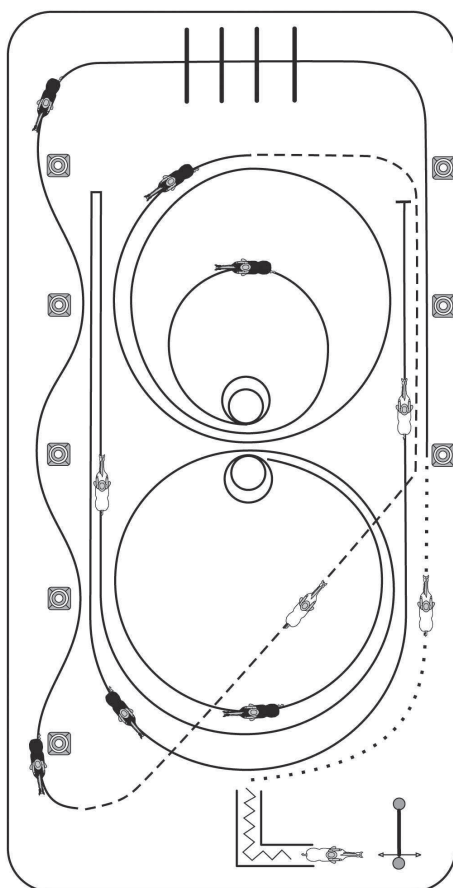

- 1) Öffnen, Durchreiten und Schließen des Tores
- 2) Rückwärtsrichten durch das Stangen-L
- 3) Im Schritt auf der linken Hand bis zum Mittelmarker, dort Angaloppieren zum Linksgalopp, Lope over an der kurzen Seite
- 4) Fliegende Galoppwechsel an der langen Seite
- 5) extended Jog bis zum Mittelmarker, dann Jog bis zur Mitte der kurzen Seite, dort Angaloppieren
- 6) 2 1/2 Zirkel nach links: 1 1/2 groß und schnell, 1 klein und langsam
- 7) Stop, 2 Spins links, 2 Spins rechts
- 8) 1 3/4 schnelle Zirkel nach rechts, Run-down, hinter dem Mittelmarker, Stop, Rollback links, mind. 6 m von der Bande entfernt
- 9) Zurück auf dem vorherigen Zirkel, gerader Run-down, hinter dem Mittelmarker Sliding stop.

§ 7607

Western Riding-Pattern 6

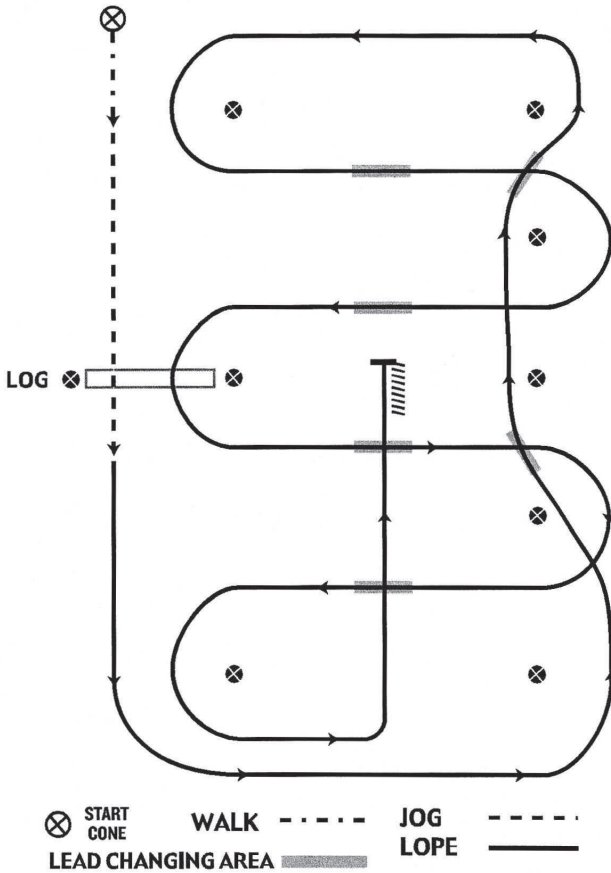

- 1) Im Schritt beginnen, zwischen dem 1. und 2. Marker Übergang zum Jog, Jog über die Stange
- 2) Vor dem 4. Marker Übergang zum Linksgalopp
- 3) 1. Galoppwechsel auf der Linie
- 4) 2. Galoppwechsel auf der Linie
- 5) 1. Galoppwechsel auf der Mittellinie
- 6) 2. Galoppwechsel auf der Mittellinie
- 7) Galopp über die Stange
- 8) 3. Galoppwechsel auf der Mittellinie
- 9) 4. Galoppwechsel auf der Mittellinie
- 10) Mitte der kurzen Seite abwenden auf die Mittellinie, Stop auf und Rückwärtsrichten mind. 3 m. Verharren um das Ende der Aufgabe anzuzeigen.

§ 7609
Western Riding-Pattern 8

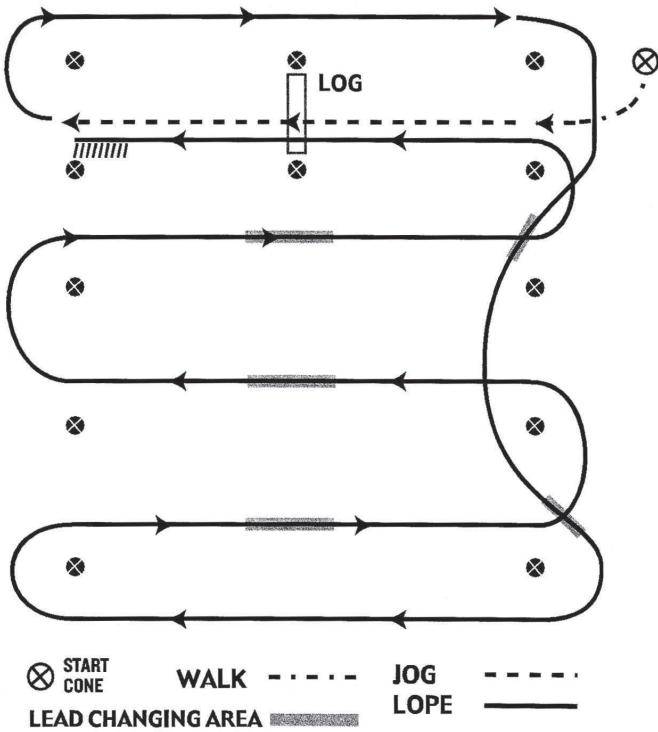

- 1) Schritt, zwischen den ersten beiden Markern Übergang zum Trab, Trab über die Stange
- 2) Zwischen den Markern Übergang zum Rechtsgalopp
- 3) 1. Wechsel auf der Linie
- 4) 2. Wechsel auf der Linie
- 5) 1. Wechsel auf der Mittellinie
- 6) 2. Wechsel auf der Mittellinie
- 7) 3. Wechsel auf der Mittellinie
- 8) Galopp über die Stange
- 9) Anhalten zwischen den Pylonen und mind. 3 m Rückwärtsrichten. Verharren, um das Ende der Aufgabe anzuzeigen.

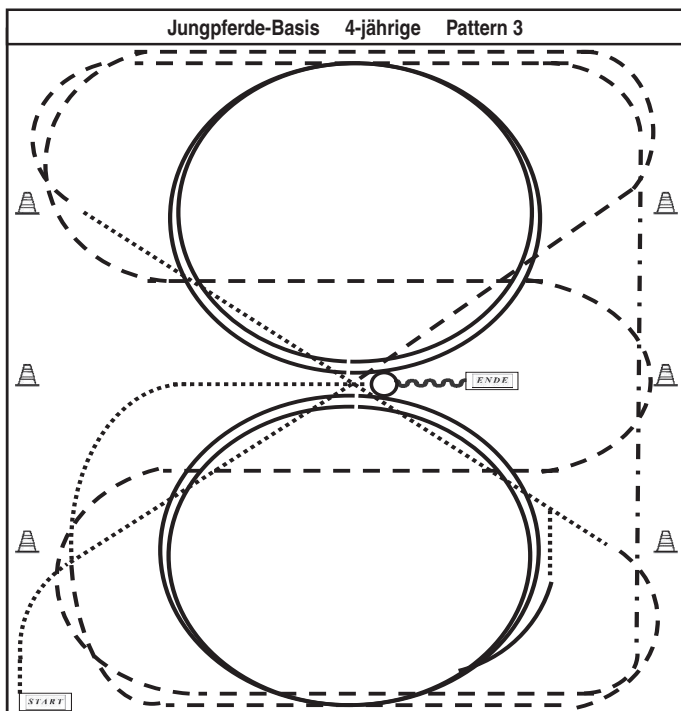

- 1) Schritt durch die ganze Bahn, bei X antraben, ab A 3-fache Schlangenlinien durch die ganze Bahn,
- 2) An der langen Seite Tritte verlängern.
- 3) Mitte der kurzen Seite Linksgalopp, 2 große Zirkel, Mitte der kurzen Seite Trab
- 4) Durch die ganze Bahn wechseln, nach dem abbiegen auf die gerade Übergang zum Schritt, vor dem Hufschlag wieder antraben.
- 5) Mitte der kurzen Seite Rechtsgalopp, 2 große Zirkel, Mitte der kurzen Seite Trab,
- 6) an der Pylone Schritt, Schritt bis X, anhalten, 540° HHW (links oder rechts), 1 Pferdelänge rückwärts richten.